

Pioneer

**COMPACT DISC PLAYER
LECTEUR DE COMPACT DISC
COMPACT-DISC-SPIELER
LETTORE PER COMPACT DISC
COMPACT DISC-SPELER
REPRODUCTOR DE DISCOS COMPACTOS**

CMX-5000

**Operating Instructions
Mode d'emploi
Bedienungsanleitung
Istruzioni per l'uso
Gebruiksaanwijzing
Manual de instrucciones**

Thank you for buying this Pioneer product.
Please read through these operating instructions so you will know how to operate your model properly.
After you have finished reading the instructions, put them away in a safe place for future reference.

Nous vous remercions pour cet achat d'un produit PIONEER.
Nous vous demandons de lire soigneusement ce mode d'emploi; vous serez ainsi à même de faire correctement fonctionner l'appareil.
Après avoir bien lu le mode d'emploi, le ranger dans un endroit sûr pour pouvoir s'y référer ultérieurement.

Information to User

Alteration or modifications carried out without appropriate authorization may invalidate the user's right to operate the equipment.

This product complies with the Low Voltage Directive (73/23/EEC), EMC Directives (89/336/EEC, 92/31/EEC) and CE Marking Directive (93/68/EEC).

Ce produit est conforme à la directive relative aux appareils basse tension (73/23/CEE), aux directives relatives à la compatibilité électromagnétique (89/336/CEE, 92/31/CEE) et à la directive CE relative aux marquages (93/68/CEE).

CAUTION

This product contains a laser diode of higher class than 1. To ensure continued safety, do not remove any covers or attempt to gain access to the inside of the product.

Refer all servicing to qualified personnel.

The following caution label appears on your player.

Location: Rear of the player



ATTENTION

Ce produit renferme une diode à laser d'une catégorie supérieure à 1. Pour garantir une sécurité constante, ne pas retirer les couvercles ni essayer d'accéder à l'intérieur de l'appareil.

Pour toute réparation, s'adresser à un personnel qualifié.

La note suivante se trouve sur le panneau fond de votre lecteur.

Emplacement : Dos du lecteur



WARNING: TO PREVENT FIRE OR SHOCK HAZARD, DO NOT EXPOSE THIS APPLIANCE TO RAIN OR MOISTURE.

ATTENTION: AFIN DE PREVENIR TOUS RISQUES DE CHOC ELECTRIQUE OU DE DEBUT D'ENCENDIE, NE PAS EXPOSER CET APPAREIL A L'HUMIDITE OU A LA PLUIE.

POWER-CORD CAUTION

Handle the power cord by the plug. Do not pull out the plug by tugging the cord and never touch the power cord when your hands are wet as this could cause a short circuit or electric shock. Do not place the unit, a piece of furniture, etc., on the power cord, or pinch the cord. Never make a knot in the cord or tie it with other cords. The power cords should be routed in such a way that they are not likely to be stepped on. A damaged power cord can cause fire or give you an electrical shock. Check the power cord once in a while. When you find it damaged, ask your nearest PIONEER authorized service center or your dealer for a replacement.

NOTE IMPORTANTE SUR LE CABLE D'ALIMENTATION

Tenir le câble d'alimentation par la fiche. Ne pas débrancher la prise en tirant sur le câble et ne pas toucher le câble avec les mains mouillées. Cela risque de provoquer un court-circuit ou un choc électrique. Ne pas poser l'appareil ou un meuble sur le câble. Ne pas pincer le câble. Ne pas faire de noeud avec le câble ou l'attacher à d'autres câbles. Les câbles d'alimentation doivent être posés de façon à ne pas être écrasés. Un câble abîmé peut provoquer un risque d'incendie ou un choc électrique. Vérifier le câble d'alimentation de temps en temps. Contacter le service après-vente ou le revendeur PIONEER le plus proche pour un remplacement.

IMPORTANT



The lightning flash with arrowhead symbol, within an equilateral triangle, is intended to alert the user to the presence of uninsulated "dangerous voltage" within the product's enclosure that may be of sufficient magnitude to constitute a risk of electric shock to persons.



CAUTION:
TO PREVENT THE RISK OF ELECTRIC SHOCK, DO NOT REMOVE COVER (OR BACK). NO USER-SERVICEABLE PARTS INSIDE. REFER SERVICING TO QUALIFIED SERVICE PERSONNEL.



The exclamation point within an equilateral triangle is intended to alert the user to the presence of important operating and maintenance (servicing) instructions in the literature accompanying the appliance.

CAUTIONS REGARDING HANDLING

Location

Install the player in a well-ventilated location where it will not be exposed to high temperatures or humidity.

Do not install the player in a location which is exposed to direct sunlight, or near stoves or radiators. Excessive heat can adversely affect the cabinet and internal components. Installation of the player in a damp or dusty environment may also result in a malfunction and can be hazardous. Avoid installation near cookers etc., where the player may be exposed to oily smoke, steam or heat.

Installation guidelines

- Placing and using the compact disc player for long periods on heat-generating sources such as amplifiers or near spotlights, etc. will affect product performance. Avoid placing the player on heat-generating sources.
- Install this compact disc player as far as possible away from tuners and TV sets. A compact disc player installed in close proximity to such equipment may cause noise or degradation of the picture.
- Noise may be noticeable when an indoor antenna is used. In such cases, make use of an outdoor antenna or turn off power to the compact disc player.
- When the unit is used in a loud-sound environment, e.g., near a speaker, sound skip may occur. Install the unit away from the speaker or reduce the listening volume.
- Place this unit on a level surface and a stable platform.
- Be sure the player, including its audio and power supply cords, does not touch vibrating materials. Any cause of vibration other than the insulators may cause the disc to skip. Take special care when using the player while it is installed in a carrying case.

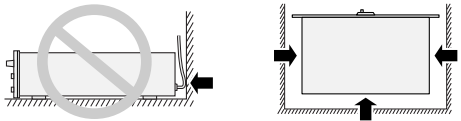

Do not place on or against vibrating materials!

Installing the CMX-5000 in an EIA rack

The screw holes on the front panel of the CMX-5000 are designed for use in attaching the unit to a 19-inch EIA rack.

- Remove the four legs on the unit before installing the unit in the rack.
- Use four 3/16-inch-diameter, 3/8-inch-length screws to attach to rack. (Screws not included with CMX-5000 CD player.)

Note

- Never place this CD player directly above a power amplifier, as the heat given off by the amplifier might result in damage to the unit. Placing the CD player directly above a power amplifier might also result in ham radio signals being picked up or in other types of interference.
- Always be sure to remove the CD player from its rack before shipping.
- When moving the CD player while still installed in its rack, exercise caution to avoid subjecting the player to shocks or vibration.

PRECAUTIONS CONCERNANT LA MANIPULATION

Emplacement

Installer le lecteur dans un endroit bien ventilé à l'abri d'une température ou d'une humidité élevée.

Ne pas installer le lecteur dans un endroit directement exposé aux rayons du soleil ou à proximité d'appareils de chauffage ou de radiateurs. Une chaleur excessive peut avoir des conséquences néfastes pour le coffret et les composants internes. L'installation du lecteur dans un local humide ou poussiéreux pourrait provoquer un fonctionnement défectueux ou un accident. Éviter de l'installer près d'ustensiles de cuisine, etc. où il pourrait être exposé à de la fumée huileuse, de la vapeur ou la chaleur.

Conseils concernant l'installation

- Conserver ou utiliser le lecteur pendant de longues périodes alors qu'il se trouve sur un appareil dégageant de la chaleur tel qu'un amplificateur, ou au voisinage d'une source de chaleur telle qu'un projecteur, etc., peuvent en altérer ses performances. Éviter de placer le lecteur sur des sources générant de la chaleur, comme des amplificateurs.
- Installer ce lecteur de disque compact aussi loin que possible de syntoniseurs et de téléviseurs. Un lecteur de disque compact installé à proximité de tels appareils peut provoquer des parasites ou une détérioration des images.
- Ces parasites sont particulièrement prononcés si une antenne intérieure est installée. Dans ce cas, utiliser une antenne extérieure ou couper l'alimentation du lecteur de disque compact.
- Si vous utilisez cet appareil dans un environnement bruyant, par exemple à proximité d'enceintes acoustiques, des erreurs de lecture peuvent survenir. En ce cas, éloignez l'appareil des enceintes ou réduisez le niveau de sortie.
- Placez cet appareil sur une surface plane et stable.
- S'assurez que le lecteur, son cordon d'alimentation et ses cordons de liaison audio, ne sont pas soumis à des vibrations. Les isolateurs du lecteur comportent des amortisseurs pour atténuer les vibrations; toutefois, celles qui pourraient lui être transmises autrement que par les isolateurs provoqueraient des erreurs de lecture. Être particulièrement vigilant quand on utilise l'appareil installé dans sa valise de transport.

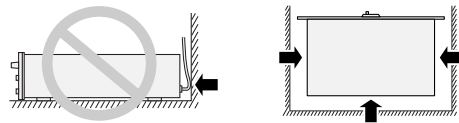

N'installez pas le lecteur sur une surface soumise à des vibrations, ou dans sa proximité immédiate.

Installation du CMX-500 dans une armoire EIA

Les orifices pour vis du panneau avant du CMX-5000 sont réservés à la fixation de l'appareil dans une armoire EIA de 48 cm (19 pouces).

- Avant d'installer l'appareil dans l'armoire, retirez ses quatre pieds.
- Fixez l'appareil à l'aide de vis de 0,47 cm (16 pouces) de diamètre et de 0,95 cm (8 pouces) de long. (Ces vis ne sont pas fournies d'origine avec le lecteur CD CMX-5000.)

Remarques

- Ne placez jamais ce lecteur CD directement au-dessus d'un amplificateur de puissance, car la chaleur qu'il dégage pourrait endommager le lecteur. Celui-ci risque aussi de capter des signaux de radio-amateur ou d'autres types d'interférences.
- Avant de transporter le lecteur CD, retirez-le toujours de son armoire.
- Si vous devez déplacer le lecteur CD quand il est installé dans son armoire, veillez à éviter les chocs et les vibrations.

Cautions regarding handling

Cleaning the player

To clean the PLAYER wipe with a polishing or a soft, dry cloth. For stubborn dirt, moisten a soft cloth with a weak solution of neutral detergent (diluted in five to six parts water), wring the cloth well, and wipe away the dirt. Use a dry cloth to wipe the surface dry. Do not use volatile liquids such as benzene or thinner which will damage to the unit.

CD lens cleaner

The player's pickup lens should not become dirty in normal use. If for some reason, the lens becomes soiled and malfunctions, contact your nearest PIONEER authorized service center. Lens cleaners for CD players are commercially available, but special care should be exercised in their use as some may cause damage to the lens.

Storing discs

- Discs are made of the same kinds of plastic used for conventional analog audio records. Be careful not to allow discs to warp. Always store discs in their cases vertically, avoiding locations with high heat, humidity, or extremely low temperatures. Avoid leaving discs in cars; the interior of a car in direct sunlight can become extremely hot.
- Always read and abide by the precautionary notes listed on disc labels.

Condensation

When this unit is brought into a warm room from previously cold surroundings or when the room temperature rises sharply, condensation may form inside the unit and impair its performance. In such cases, allow the unit to stand for about an hour or raise the room temperature gradually.

Cleaning and handling compact discs

- The presence of fingerprints or smudges on the surface of the disc will not directly affect the recorded signals, but, depending on the degree of contamination, the brightness of the light reflected from the signal surfaces may be reduced causing degradation of sound quality. Always keep your discs clean by wiping them gently with a soft cloth from the inner edge toward the outer edge.

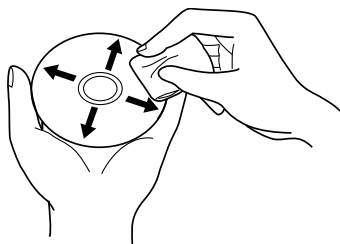

- If a disc becomes very dirty, dampen a soft cloth with water, (be sure to wring it out well) and wipe the away dirt gently. Remove any water drops with another soft, dry cloth.
- Do not use record cleaning sprays or anti-static agents on discs. Never clean discs with benzene, thinner, or other volatile solvents or damage to the disc surface may result.

- With this player, use only those discs which display the mark shown right (Optical audio digital discs).



Precautions concernant la manipulation

Nettoyage du lecteur

Pour nettoyer le lecteur, l'essuyer avec un chiffon doux et sec. S'il est très sale, imbiber le chiffon d'une solution de détergent doux, fabriquée en diluant un volume de détergent dans 5 ou 6 volumes d'eau, bien essorer puis essuyer la saleté. Utiliser aussi un chiffon sec pour sécher la surface. Ne pas utiliser de produits volatiles comme de la benzine ou du diluant qui peuvent endommager l'appareil.

Dispositif de nettoyage de l'optique de CD

L'optique de lecture du lecteur ne doit pas devenir sale en usage normal, mais si pour certaines raisons, le lecteur venait à ne pas fonctionner correctement en raison d'un encrassement, contacter votre centre de service autorisé PIONEER le plus proche. Les dispositifs de nettoyage d'optique pour lecteurs de CD sont disponibles dans le commerce, mais il est important de faire particulièrement attention à leur usage car ils risquent d'endommager l'optique.

Rangement des disques

- Les disques sont fabriqués dans les mêmes types de plastiques que ceux utilisés pour les disques audio analogiques habituels. Prendre soin à ce qu'ils ne se déforment pas. Pour cela, les ranger toujours verticalement dans leur boîtier en évitant les endroits très chauds, très humides ou extrêmement froids. Eviter de laisser des disques par exemple sur le siège d'une voiture stationnée en plein soleil car ces endroits peuvent devenir extrêmement chauds.
- Lire et respecter les précautions inscrites sur l'étiquette des disques.

Condensation

Lorsque le lecteur est transporté d'un endroit froid dans une pièce chaude ou si la température de la pièce augmente brusquement, de la condensation risque de se former à l'intérieur du lecteur et d'amoinrir ses performances. Dans ce cas, ne pas utiliser l'appareil pendant une heure environ ou augmenter progressivement la température de la pièce.

Nettoyage et manipulation des disques compacts

- La présence de traces de doigts ou de souillures sur la surface d'un disque n'affecte pas directement les signaux enregistrés; toutefois, si l'encrassement est important, l'intensité de la lumière réfléctée par les signaux à la surface peut être réduite, ce qui provoque une baisse de la qualité du son. Toujours garder les disques en parfait état de propreté en les frottant délicatement avec un linge doux, du centre vers la périphérie.

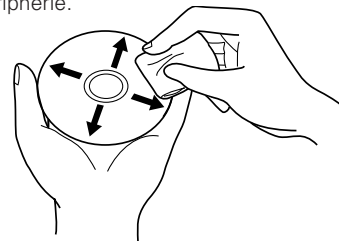

- Si un disque est très sale, tremper un chiffon doux dans de l'eau. Après l'avoir bien essoré, essuyer doucement le disque puis enlever toute trace d'humidité avec un autre chiffon doux et sec.
- Ne pas utiliser de produits de nettoyage anti-statiques en aérosol analogique sur les disques compacts. Ne jamais, non plus, nettoyer des disques avec de la benzine, un diluant ou autres solvants volatiles qui peuvent endommager la surface du disque.

- Utiliser uniquement des disques portant la marque indiquée à-droite avec ce lecteur. (Disques audio numériques optiques).



Cautions regarding handling

- When holding discs, do not touch their signal surfaces. Hold by the edges, or by one edge and the center hole.
- Do not affix gummed labels or tape to the disc surface. Also, do not scratch or damage the label.
- Discs rotate at high speeds inside the player. Do not use damaged, cracked or warped discs.



Do not play a CD with a special shape

Do not play a CD having other shape than a circular disc, such as heart shaped disc. Otherwise malfunction may occur.

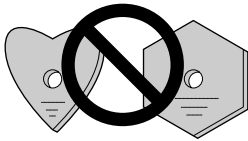

Precautions concernant la manipulation

- Lorsque vous tenez les disques, ne pas toucher leur surface de signal (le côté reflétant une forme "arc-en-ciel", au verso de la face étiquetée). Les tenir par un bord et le trou central.
- Ne pas coller d'étiquettes ou de ruban adhésif sur l'étiquette d'origine. Eviter également de rayer ou d'endommager cette étiquette.
- Les disques tournent à grande vitesse à l'intérieur du lecteur. Ne pas utiliser de disques endommagés (craquelés ou déformés).

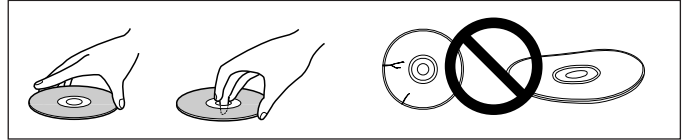

Ne reproduisez pas de CD de forme spéciale

Sous peine de provoquer des défaillances, ne reproduisez pas de CD ayant une forme autre que circulaire, telle que des disques en forme de coeur.

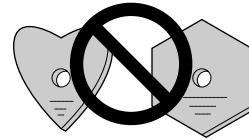

Forced Disc Ejection

If the eject button fails to work and it becomes impossible to eject a disc, the disc may be ejected by inserting the disc ejection pin in the manual disc ejection hole located on the front panel of the player.

Always be sure to observe the following points when manually ejecting discs.

- ① Be sure to turn off the power to the CD player and wait for 1 minute or more before ejecting the disc.



Manually ejecting a disc immediately after the power to the unit has been turned off may result in one of the following problems from occurring, and care should accordingly be taken never to eject discs immediately after the power has been turned off.

- The disc will still be spinning when it is ejected, thus resulting in cuts to the fingers or other forms of bodily injury.
- The disc clamps will spin in an unstable state, thus resulting in scratching of discs.

- ② Be sure to use only the disc ejection pin included with your CMX-5000 (i.e., never use a paper clip or any other object). Inserting the disc ejection pin into the hole **until it encounters resistance** will cause the disc to be ejected some 5 to 10 millimeters from the insertion slot. The disc may then be removed by grasping it by hand and pulling.

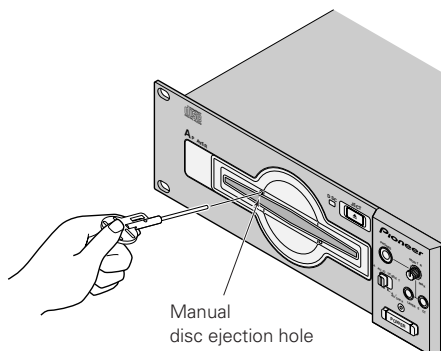

Ejection force du disque

Si la touche d'éjection ne fonctionne pas et vous empêche d'éjecter un disque, vous pouvez toujours le retirer en insérant la broche d'éjection dans l'orifice d'éjection manuelle situé sur le panneau avant du lecteur.

Si vous devez éjecter des disques manuellement, respectez les précautions suivantes :

- ① Mettez le lecteur CD hors tension et attendez une minute au moins avant d'éjecter le disque.



L'éjection manuelle d'un disque immédiatement après la mise hors tension de l'appareil peut engendrer un des problèmes ci-dessous. Veuillez donc à ne jamais éjecter de disque immédiatement après la mise hors tension de l'appareil.

- Le disque continue de tourner au moment de son éjection et risque de vous blesser, les doigts notamment.
- Les dispositifs de fixation du disque tournent de manière instable et risquent donc de griffer le disque.

- ② Utilisez exclusivement la broche d'éjection fournie avec votre CMX-5000 (n'employez jamais de trombone ou autre objet). Insérez la broche dans l'orifice **jusqu'à ce qu'elle rencontre une résistance** et éjecte le disque en le faisant dépasser de 5 à 10 mm hors de la fente. Vous pouvez ensuite retirer le disque en le saisissant et en le tirant hors de l'appareil.

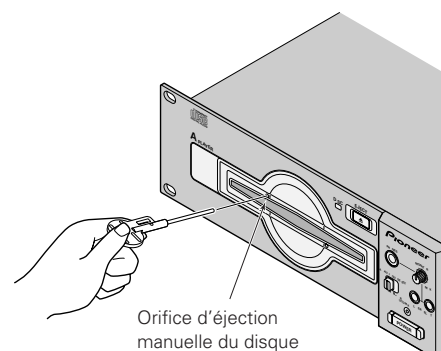

CONTENTS

Read before use	
Safety Instructions	2
CAUTIONS REGARDING HANDLING	3
FEATURES	7
PANEL FACILITIES	9
Player	9
Remote control unit	10
CONNECTIONS	13
Basic operation	
DISC LOADING/UNLOADING	15
DJ PLAYER OPERATION	16
Auto cueing	16
Starting playback	16
Stopping playback	17
Pausing playback	17
Using the monitor switch buttons	17
Skipping tracks	18
Fast forward and rewind	19
Cueing point settings	19
Applications	
SPECIAL DISC JOCKEY TECHNIQUES	20
Five ways of using the jog dial	20
Playing master tempos	21
Loop playback	21
MIXING (SEGUEING) DIFFERENT TRACKS	22
Manual mixing	22
Fader start playback	24
Useful cueing techniques	24
AUTO MIXING	25
Changing the next scheduled track	28
Audio output switch	28
Points to remember when using Auto Mixing	29
Appendix	
TROUBLESHOOTING	30
Error message display	31
Cleaning the jog dial	31
SPECIFICATIONS	34

TABLE DES MATIERES

Instructions préalables à l'emploi	
Consignes de sécurité	2
PRECAUTIONS CONCERNANT LA MANIPULATION	3
PARTICULARITES	7
NOMENCLATURE DES PANNEAUX	9
Lecteur	9
Télécommande	10
CONNEXIONS	13
Fonctionnement de base	
INSERTION/RETRAIT DU DISQUE	15
UTILISATION DU LECTEUR DJ	16
Repérage automatique	16
Lancement de la lecture	16
Arrêt de la lecture	17
Interruption momentanée de la lecture	17
Utilisation des sélecteurs de lecteur	17
Saut de pages	18
Recherches avant et arrière	19
Réglage de points de repérage	19
Applications	
TECHNIQUES SPECIALES DISC JOCKEY	20
5 modes d'utilisation du Jog Dial	20
Lecture de tempos principaux	21
Lecture en boucle	21
MIXAGE DE DIFFÉRENTES PLAGES	22
Mixage manuel	22
Démarrage de la lecture à partir du mélangeur de voies	24
Techniques de repérage pratiques	24
MIXAGE AUTOMATIQUE	25
Modification de la plage suivante programmée	28
Sélecteur de sortie audio	28
Rappels liés à l'utilisation du mode de mixage automatique	29
Annexe	
GUIDE DE DEPANNAGE	32
Affichage des messages d'erreur	33
Nettoyage du Jog Dial	33
CARACTERISTIQUES TECHNIQUES	34

FEATURES

The Pioneer CMX-5000 is a twin CD player designed for use by DJs which provides not only the features and performance required in a discotheque sound system in a CD player but also provides new features only possible in a CD player.

AUTO MIXING

With a new sensor system developed exclusively by Pioneer, the CMX-5000 can measure beat timing and the number of BPM and can automatically remix tracks in a specified order.

- **Three playback modes**

There are three playback modes: DISC mode, TRACK mode, and PROGRAM mode.

- **Wide variety of different types of mixing**

There are four different types of mixing: cut-in mixing, echo mixing, zip mixing, and cross-fade mixing.

- **Shortened playback time feature which can be used to shorten track playback time**

CUEING

A wide variety of cueing capabilities

- **Back cueing**

The CMX-5000 comes with a CUE button which can be pressed after a track has begun to play to return to the cueing point and resume play from there.

- **Auto cueing**

Auto cueing may be used to automatically skip the silent portion at the head of each track and stand by just before the point where sound begins.

The PLAY button may then be pressed to instantaneously start the track.

- **Cue point sampling**

Cueing points may be stored in memory to make it possible to play back from that point from anywhere within a disc at the touch of a single button.

This feature is particularly useful for checking cueing points or for use as a sampler.

FADER START

DJ mixer fading can be used to quick starting or back cueing

The CMX-5000 can be connected to a separately-sold DJM-500, DJM-600, or DJM-300 mixer, and the mixer fading can be used to perform quick starting or back cueing.

HIGH QUALITY SOUND

With a legato link conversion feature which makes it possible to replay sound of high frequencies of over 20 kHz which would be lost when recorded on CDs, the CMX-5000 eliminates the harshness found in high sound ranges on CDs to make it possible to produce sound near that of a true analog recording.

JOG DIAL

Large 100-mm dial which may be used to correct out-of-synch beats in much the same way as with an analog turntable

The jog dial may be lightly rotated by hand to search for the point from which you wish to begin playback in 1/75-second frame units. This jog dial may also be used to make searching even faster than ordinary searching or track searching.

PARTICULARITES

Le Pioneer CMX-5000 est un double lecteur CD spécialement conçu pour les DJ qui fournit non seulement les fonctionnalités et les performances requises par les systèmes audio des discothèques, mais incorpore aussi plusieurs fonctions uniques.

MIXAGE AUTOMATIQUE

Équipé d'un nouveau système de détecteur développé en exclusivité par Pioneer, le CMX-5000 peut mesurer le rythme des battements ainsi que le nombre de BPM et remixer automatiquement des plages dans un ordre spécifique.

- **Triple mode de lecture**

Le CMX-5000 offre trois modes de lecture, à savoir le mode DISQUE, le mode PLAGE et le mode PROGRAMME.

- **Nombreux types de mixage différents**

Quatre types de mixage différents vous sont proposés : le mixage direct, le mixage avec écho, le mixage avec chute et le mixage en fondu croisé.

- **La fonction de réduction du temps de lecture permet de réduire la durée de lecture d'une plage.**

REPERAGE

Le CMX-5000 comprend plusieurs fonctions de repérage

- **Repérage arrière**

Appuyez sur la touche CUE du CMX-5000 après le début de la lecture d'une plage pour revenir au point de repérage et reprendre la lecture à partir de cet endroit.

- **Repérage automatique**

Cette fonction permet de sauter automatiquement les silences au début de chaque plage et de s'arrêter précisément à l'endroit où le son commence.

Vous pouvez ensuite appuyer sur la touche de lecture pour commencer immédiatement la lecture de la plage.

- **Echantillonnage du point de repérage**

Vous pouvez mémoriser des points de repérage et reprendre la lecture à partir d'un de ces points depuis un endroit quelconque du disque par appui d'une seule touche.

Cette fonction s'avère particulièrement utile pour contrôler les points de repérage ou pour utiliser l'appareil comme échantillonneur.

DEMARRAGE A PARTIR DU MELANGEUR DE VOIES

Le mélangeur de voies de la table de mixage du DJ peut servir à commander un démarrage rapide ou un repérage arrière.

Vous pouvez raccorder le CMX-5000 à une table de mixage DJM-500, DJM-600 ou DJM-300 disponible séparément et utiliser le mélangeur de voies de la table de mixage pour commander un démarrage rapide ou un repérage arrière.

SON HAUTE QUALITE

Grâce à sa fonction de conversion de liaison legato, qui permet de reproduire des sons hautes fréquences de plus de 20 kHz, systématiquement perdus lors de leur enregistrement sur CD, le CMX-5000 élimine les sons discordants des plages hautes fréquences des CD pour produire un son proche de celui d'un enregistrement analogique pur.

JOG DIAL

Le Jog Dial surdimensionné de 100 mm peut être utilisé pour corriger des battements désynchronisés pratiquement de la même manière que sur une table de lecture analogique.

Tournez légèrement le Jog Dial à la main pour rechercher le point à partir duquel vous souhaitez commencer la lecture d'un disque, par unité de trame de 1/75 seconde. Le Jog Dial permet aussi de rechercher un point plus rapidement qu'en mode de recherche ordinaire ou en mode de recherche de plage.

Features

MASTER TEMPO

Master tempo feature makes it possible to change the tempo of a song without changing intervals

While changing the tempo of a song on an analog player causes intervals to be changed as well, the CMX-5000 comes with a master tempo control feature that takes advantage of digital technology to make it possible to change the tempo of songs without changing intervals.

MULTI READ

The CMX-5000 comes with a multi-reading feature which makes it possible to play back both CD-R and CD-RW discs. (Note, however, that there may be times when it is impossible to play a disc due to special characteristics of the disc or the recorder used to burn the disc or because of dirt, soiling, or scratching of the disc.)

PLAYING ADDRESS

Bar graph display which makes it possible to gain an intuitive feel of the elapsed and remaining play time of a track in progress

To make it possible to gain the same sort of intuitive feel of the elapsed and remaining play time as possible by looking at the position of a needle on an analog record, the CMX-5000 uses a bar graph display which makes it possible to gain an instantaneous visual feel of the elapsed and remaining play time of a track in progress. The length of a bar makes it possible to instantly check the current position and the display also flashes to provide a warning when it nears the end of a track.

QUICK START

A quick start button which may be pressed during a pause to start playback virtually instantaneously (delay time of less than 0.01 seconds)

While ordinary CD players require up to 0.3 seconds for playback to begin from a pause state, the CMX-5000 virtually eliminates this delay, thus making it possible to segue smoothly from one track to the next.

REAL TIME SEAMLESS LOOPING

Seamless looping feature which makes it possible to set the loop starting point in real time

Able to be used to easily specify and remove loop settings, this feature can be used to specify loop settings instantly while a track is playing as soon as one recognizes the point from which one wishes to start the loop. It is also possible to create a loop from just before the end of a track to keep the track from ending. The CMX-5000 also comes with a new adjustment mode which makes it possible to change the end point of a loop with the press of a single button, thus making looping easier to use than ever.

RELOOPING

Relooping feature which makes it possible to return to predefined loops as many times as desired

Pressing the RELOOP button after exiting from a loop causes the CD player to return to the currently defined loop and replay the loop again. And by learning how to turn relooping on and off in conjunction with the rhythm, the possibilities can be even further extended.

SLOT INSERTION

Slot mechanism which makes it possible to quickly insert, replace, and remove discs

Discs may be inserted directly into the CD player without first ejecting a disc tray or opening a door, thus making it possible to quickly play the opening bars of tracks.

Particularites

TEMPO PRINCIPAL

La fonction de tempo principal permet de changer le tempo d'une chanson sans modifier les intervalles.

Sur un lecteur analogique, la modification du tempo d'une chanson altère aussi les intervalles, ce qui n'est pas le cas du CMX-5000. Sa commande MASTER TEMPO bénéficie en effet de la technologie numérique, qui permet de modifier le tempo sans toucher aux intervalles.

LECTURE MULTIPLE

Le CMX-5000 est équipé d'une fonction de lecture multiple qui permet de lire aussi des disques CD-R et CD-RW. (Notez toutefois qu'un disque peut s'avérer impossible à lire en raison de ses caractéristiques particulières, du type de graveur utilisé pour son enregistrement ou de la présence de saletés, de poussières ou de griffes sur le disque.)

TEMPO DIRECTEUR

L'affichage du graphique à barres vous permet d'estimer approximativement les durées de lecture écoulée et restante de la plage en cours.

De même que la position de l'aiguille sur un disque analogique, le graphique à barres de l'affichage du CMX-5000 vous donne une estimation visuelle instantanée des durées de lecture écoulée et restante de la plage en cours. La longueur d'une barre permet de contrôler instantanément la position en cours tandis que le clignotement de l'affichage indique la fin imminente d'une plage.

DEMARRAGE RAPIDE

L'appui de la touche de démarrage rapide en mode d'interruption momentanée de la lecture (pause) permet de reprendre la lecture pratiquement instantanément (en moins de 0,01 seconde).

Alors que les lecteurs CD ordinaires nécessitent parfois jusqu'à 0,3 seconde pour poursuivre une lecture qui a été interrompue, le CMX-5000 supprime presque complètement cette temporisation pour passer d'une plage à l'autre en douceur.

BOUCLAGE TRANSPARENT EN TEMPS REEL

La fonction de bouclage transparent permet de définir le point de départ de la boucle en temps réel.

Outre la spécification et la suppression des réglages de boucle, cette fonction vous permet de définir instantanément les réglages d'une boucle pendant la lecture d'une plage, dès que vous reconnaissez le point à partir duquel vous souhaitez commencer celle-ci. Il est également possible de créer une boucle juste avant la fin d'une plage et empêcher ainsi qu'elle se termine. Le CMX-5000 comprend aussi un nouveau mode de réglage qui permet de modifier le point de fin d'une boucle par appui d'une seule touche, ce qui facilite considérablement l'emploi du bouclage.

REBOUCLAGE

La fonction de rebouclage permet de répéter indéfiniment des boucles prédéfinies.

Quand vous appuyez sur la touche de RELOOP après avoir quitté une boucle, le lecteur CD revient à la boucle actuellement définie et répète sa lecture. Vous pouvez même étendre davantage les possibilités de l'appareil en apprenant à maîtriser l'activation et la désactivation du rebouclage conjointement avec le rythme.

INSERTION PAR FENTE

Le mécanisme d'insertion par fente permet d'insérer, de remplacer et retirer rapidement les disques.

Comme vous insérez directement les disques dans le lecteur, sans devoir préalablement éjecter un réceptacle ou ouvrir un volet, vous pouvez commencer d'emblée la lecture des premières notes des plages.

Features

Particularites

TEMPO CONTROL

High-performance 60-mm slide control which makes it easy to change the tempo of songs

With a digital display which displays tempo controls in 0.1% units, the CMX-5000 makes it easier to more accurately control tempos.

- **Tempo control range**

The maximum variable range may be set to three levels at ± 6 , ± 10 , or $\pm 16\%$ of the original range, thus making it easier than ever before to perform tempo control.

W PROTECTION

In addition to an oil damper float mechanism which greatly reduces the possibility of skipping even if the player is subjected to shocks or vibrations from the floor or from rough handling during playback, the CMX-5000 also includes a new electronic anti-skipping mechanism to provide two levels of protection against skipping.

COMMANDE DU TEMPO

Le curseur à glissière hautes performances de 60 mm permet de modifier aisément le tempo des chansons.

Grâce à l'affichage numérique des commandes du tempo par unité de 0,1%, le CMX-5000 permet de contrôler les tempos plus facilement et avec davantage de précision.

- **Plage de contrôle du tempo**

La plage de variation maximale peut être définie sur trois niveaux, à savoir ± 6 , ± 10 ou $\pm 16\%$ de la plage d'origine, ce qui facilite plus que jamais le contrôle du tempo.

PROTECTION W

Outre le mécanisme flottant à amortisseur d'huile, qui réduit considérablement les risques de saut en cas de chocs ou de vibrations du plancher, ou en cas de manipulation brusque pendant la lecture, le CMX-5000 est aussi équipé d'un nouveau mécanisme électronique anti-saut qui offre deux niveaux de protection contre les sauts.

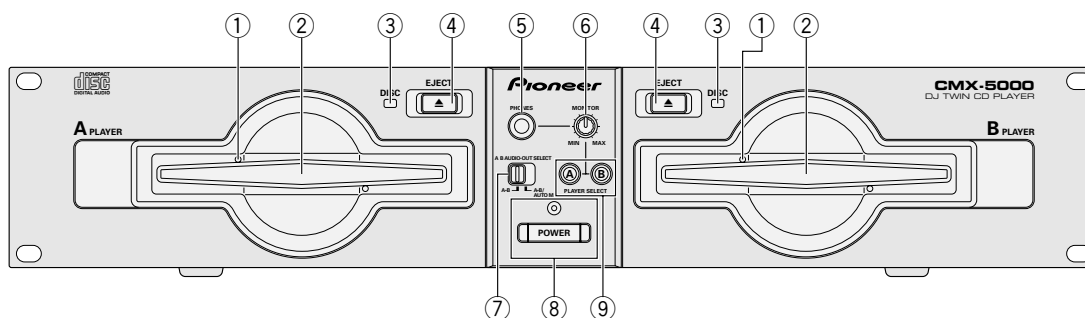
PANEL FACILITIES**NOMENCLATURE DES PANNEAUX****Player****Lecteur**

- ① **Manual ejection hole** (see p. 5)
- ② **Disc insertion slot** (see p. 15)
When using 8-cm discs, discs must be inserted in the commercially available CD adapter before insertion.
- ③ **Disc loading indicator (DISC)**
This indicator flashes when a disc is being inserted into or ejected from the disc insertion slot and lights up when a disc has been inserted.
- ④ **Eject button (EJECT ▲)**
Pressing this button while cueing is on standby or play is paused will eject the disc from the player.
- ⑤ **Headphone jack (PHONES)**
- ⑥ **Headphone volume (MONITOR)**
- ⑦ **Audio output select switch (A/B AUDIO OUT SELECT)**
Used to switch between A and B audio output. (see p. 28)
- ⑧ **Power switch (POWER) and indicator**
- ⑨ **Monitor select button (PLAYER SELECT)** (see p. 17)

- ① **Orifice d'éjection manuelle** (voir page 5)
- ② **Fente d'insertion du disque** (voir page 15)
Quand vous utilisez des disques de 8 cm, vous devez les placer dans l'adaptateur de CD disponible commercialement avant de les insérer dans l'appareil.
- ③ **Témoin de chargement d'un disque (DISC)**
Ce témoin clignote pendant l'insertion ou l'éjection d'un disque par la fente d'insertion et brille quand un disque est présent dans l'appareil.
- ④ **Touche d'éjection (EJECT ▲)**
Le disque du lecteur s'éjectera lorsque vous appuyez sur cette touche pendant que le repérage est en mode d'attente ou la lecture à pause.
- ⑤ **Prise casque (PHONES)**
- ⑥ **Volume du casque (MONITOR)**
- ⑦ **Sélecteur de sortie audio (A/B AUDIO OUT SELECT)**
Permet de permuter les sorties audio A et B (voir page 28).
- ⑧ **Interrupteur et témoin de mise sous/hors tension (POWER)**
- ⑨ **Sélecteur de lecteur (PLAYER SELECT)** (voir page 17)

Panel facilities

Nomenclature des panneaux

Remote control unit

Télécommande

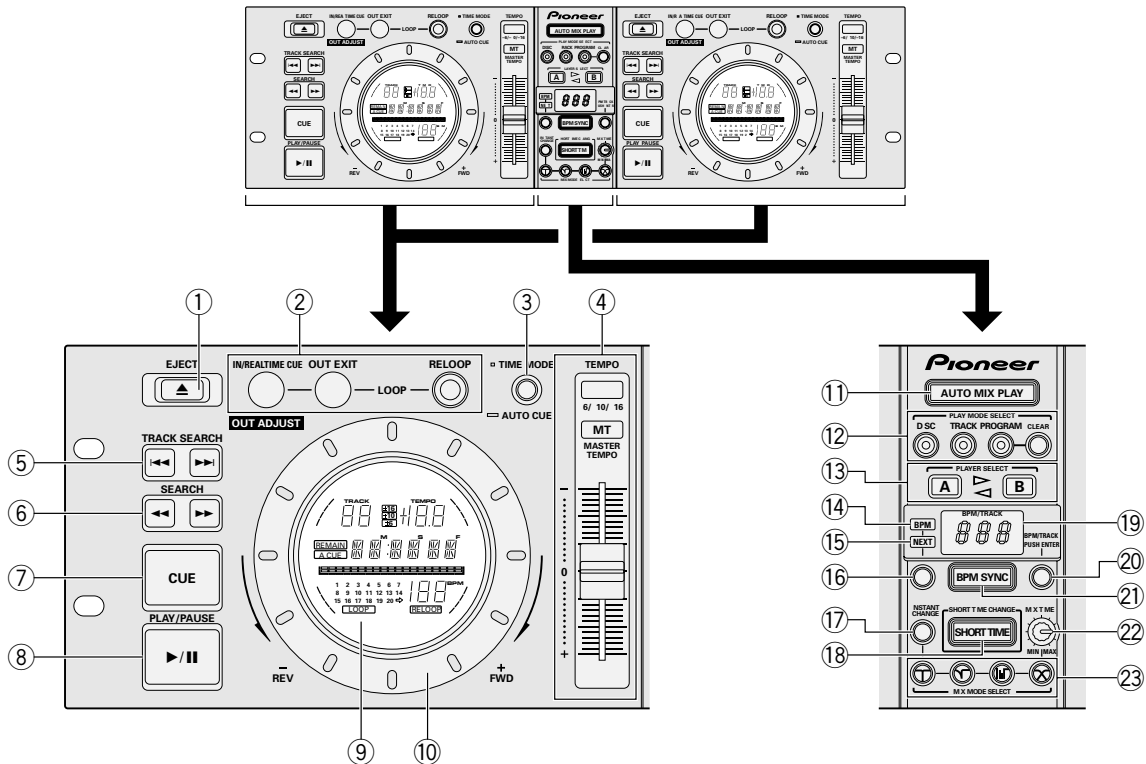

① Eject button (EJECT ▲)

② Loop control button (LOOP) (see p. 21)

③ Time mode/Auto cueing button (TIME MODE/AUTO CUE)

TIME MODE:

Pressing this button causes the elapsed time and remaining time (REMAIN) of the current track to be displayed in succession on the time display of the display unit.

- When unit is first powered on, time displayed consists of remaining time.

AUTO CUE: (see p. 16)

- When unit is first powered on, auto cueing is set to on.

④ Tempo controls (TEMPO)

Tempo control range button (±6, ±10, ±16):

Pressing this button causes the variable range of the tempo adjustment knob to change each time the button is pressed.

- Variable range is set to ±10% when power to the unit is first turned on.

Master tempo button (MASTER TEMPO) and indicator:

Pressing this button causes the master tempo feature to be powered on or off each time it is pressed.

Tempo control slide:

Moving this dial in the positive (+) direction away from the center position (normal playback tempo) causes the tempo to become faster, and moving it in the negative (-) direction causes the tempo to become slower.

⑤ Track search button (TRACK SEARCH |◀◀, ▶▶|) (see p. 18)

⑥ Search button (SEARCH ◀◀, ▶▶) (see p. 19)

① Touche d'éjection (EJECT ▲)

② Touche de commande de boucle (LOOP)

(voir page 21)

③ Touche de mode temps/repérage automatique (TIME MODE/AUTO CUE)

Mode temps (TIME MODE) :

L'appui de cette touche fait apparaître successivement sur l'affichage des durées de l'écran d'affichage la durée écoulée et la durée restante (REMAIN) de la plage en cours de lecture.

- Lors de la première mise sous tension de l'appareil, seule la durée restante s'affiche.

Repérage automatique (AUTO CUE) : (voir page 16)

- Lors de la première mise sous tension de l'appareil, le repérage automatique est activé.

④ Commandes du tempo (TEMPO)

Touche de sélection de la plage de contrôle du tempo (±6, ±10, ±16) :

Chaque appui de cette touche sélectionne successivement une des plages de variation du bouton de réglage du tempo.

- Lors de la première mise sous tension de l'appareil, la plage de variation est réglée sur ±10%.

Touche et témoin du tempo principal (MASTER TEMPO) :

Chaque appui de cette touche active et désactive successivement la fonction de tempo principal.

Curseur à glissière du tempo :

Le déplacement de cette commande de la position centrale (tempo de lecture normal) en direction du signe + accélère le tempo et son déplacement vers le signe - le ralentit.

⑤ Touche de recherche de plage (TRACK SEARCH |◀◀, ▶▶|) (voir page 18)

⑥ Touche de recherche (SEARCH ◀◀, ▶▶) (voir page 19)

Panel facilities

- ⑦ **Cue button (CUE) and indicator**
Cueing point settings (see p. 19, 24)
Cueing point sampler (see p. 24)
Back cueing (see p. 24)
Cueing point adjust (see p. 24)
- ⑧ **Play/Pause button (PLAY ►/PAUSE II) and indicator** (see p. 16, 17)
- ⑨ **Display**
- ⑩ **Jog dial (+ FWD/- REV)** (see p. 20)
- ⑪ **Auto mix play button (AUTO MIX PLAY) and indicator** (see p. 25, 26)
Pressing this button causes auto mixing to be turned on or off each time it is pressed.
- ⑫ **Play mode select button (PLAY MODE SELECT)** (see p. 25)
This button is used to select the auto mixing play mode and to specify program settings.
- ⑬ **Player select button (PLAYER SELECT) and indicator** (see p. 25)
This button is used to select discs when using auto mixing.
- ⑭ **BPM indicator** (see p. 26)
- ⑮ **NEXT indicator** (see p. 26, 28)
- ⑯ **BPM/NEXT button** (see p. 26, 28)
- ⑰ **Instant change button (INSTANT CHANGE) and indicator** (see p. 27)
- ⑱ **Short time change button (SHORT TIME) and indicator** (see p. 27)
Pressing this button causes short time changing to be turned on or off each time it is pressed.
- ⑲ **BPM/TRACK display (BPM/TRACK)** (see p. 25, 26, 28)
This display is used to display the track number and BPM when using auto mixing or preprogrammed program settings.
- ⑳ **BPM/TRACK dial (BPM/TRACK, PUSH ENTER)**
(see p. 25, 26, 28)
This dial is used to switch between different BPM values when using BPM synchro playback and to select and confirm track numbers when playing in program mode.
* Press down on the dial after making a selection to confirm your choice. (Note that this does not include the switching of BPM settings.)
- ㉑ **BPM synchro button (BPM SYNC)** (see p. 26)
When BPM SYNC is turned on (i.e., when the BPM SYNC button is lit), the tempo will be automatically changed so that the number of beats per minute matches between tracks mixing into each other. Pressing this button causes the BPM synchro count feature to be turned on or off each time it is pressed.
- ㉒ **Mix time control dial (MIX TIME)** (see p. 27)
This dial is used to specify the mixing time when using the mix button to perform cross fade mixing.
- ㉓ **Mix mode selection button (MIX MODE SELECT) and indicator** (see p. 27)
This button is used to select cut-in, zip, echo or cross fade mixing as the type of mixing to be used when segueing between tracks.

Nomenclature des panneaux

- ⑦ **Touche et témoin de repérage (CUE)**
Réglage de points de repérage (voir pages 19, 24)
Permet d'utiliser l'appareil comme échantillonneur de point de repérage (voir page 24)
Commande le repérage arrière (voir page 24)
Réglage du point d'attaque (voir page 24)
- ⑧ **Touche et témoin de lecture/pause (PLAY ►/PAUSE II)** (voir page 16, 17)
- ⑨ **Affichage**
- ⑩ **Jog Dial (+ FWD/-REV)** (voir page 20)
- ⑪ **Touche et témoin de mixage automatique (AUTO MIX PLAY)** (voir page 25, 26)
Chaque appui de cette touche active et désactive successivement le mixage automatique.
- ⑫ **Touche de sélection du mode de lecture (PLAY MODE SELECT)** (voir page 25)
Ces touches permettent de sélectionner le mode de mixage automatique et de définir des programmes de lecture.
- ⑬ **Touche et témoins de sélection de lecteur (PLAYER SELECT)** (voir page 25)
Ces touches permettent de sélectionner des disques en mode de mixage automatique.
- ⑭ **Témoin de BPM** (voir page 26)
- ⑮ **Témoin NEXT** (voir page 26, 28)
- ⑯ **Touche de BPM/NEXT** (voir page 26, 28)
- ⑰ **Touche et témoin de changement instantané (INSTANT CHANGE)** (voir page 27)
- ⑱ **Touche et témoin de réduction du temps de lecture (SHORT TIME)** (voir page 27)
Chaque appui de cette touche active et désactive successivement la fonction de réduction du temps de lecture.
- ⑲ **Affichage des BPM/TRACK (BPM/TRACK)**
(voir page 25, 26, 28)
Cet affichage fait apparaître le numéro de plage et le nombre de BPM en mode de mixage automatique ou de réglage de programme.
- ⑳ **Bague de sélection BPM/TRACK (BPM/TRACK, PUSH ENTER)** (voir page 25, 26, 28)
Cette bague permet de permuter les différentes valeurs de BPM disponibles pendant la lecture en mode synchronisation des BPM, mais aussi de sélectionner et de confirmer des numéros de piste pendant la lecture d'un programme.
● Enfoncez la bague après avoir opéré une sélection pour confirmer votre choix. (Cela n'inclut pas la permutation des valeurs de BPM.)
- ㉑ **Touche de synchronisation des BPM (BPM SYNC)**
(voir page 26)
Quand la fonction de BPM SYNC est activée (c'est-à-dire quand la touche BPM SYNC brille), le tempo est automatiquement modifié de façon à adapter le nombre de battements par minute au mixage des plages entre elles. Chaque appui de cette touche active et désactive successivement la fonction de comptage synchronisation des BPM.
- ㉒ **Bague de commande de la durée de mixage (MIX TIME)** (voir page 27)
Cette bague permet de spécifier la durée de mixage quand la touche de mixage est utilisée pour un mixage en fondu croisé.
- ㉓ **Touche et témoin de sélection du mode de mixage (MIX MODE SELECT)** (voir page 27)
Cette touche permet de sélectionner le type de mixage à utiliser pour passer d'une plage à l'autre (mixage direct, mixage avec chute, mixage avec écho ou mixage en fondu croisé).

Panel facilities

Nomenclature des panneaux

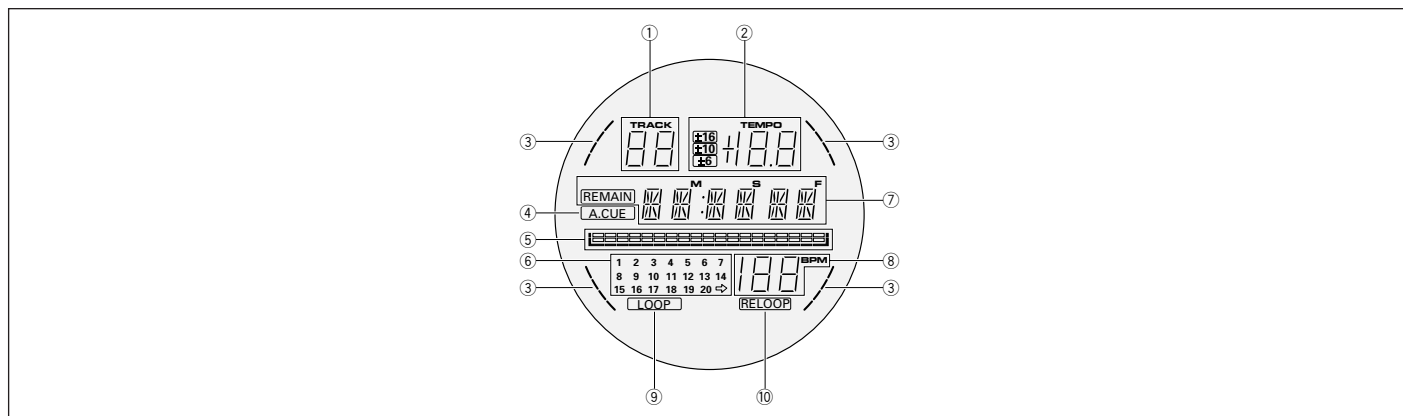

Display

- ① **Track number display**
Displays the track number of the track currently being played.
- ② **Playback speed display**
Tempo control range display (±6, ±10, ±16)
Displays the variable range mode specified using the tempo control slide.
Tempo change rate display
Displays the rate of change of the tempo as specified using the tempo control slide.
- ③ **Auto mixing playback player display**
The display on the side of the player currently in operation will flash.
- ④ **Auto cueing indicator (A. CUE)**
Lights up when auto cueing is turned on.
- ⑤ **Playback position display**
Used to display a full-scale bar graph for the track being played to make it possible to get an intuitive feel of the elapsed and remaining play time.
 - Display as it appears when displaying elapsed time:
All indicators unlit and then indicators light up in sequence from left
 - Display as it appears when displaying remaining time:
All indicators lit and then indicators are turned off in sequence from left
 - Display as it appears when there are less than 30 seconds remaining in a track:
Slow flashing
 - Display as it appears when there are less than 15 seconds remaining in a track:
Rapid flashing
- ⑥ **Track number calendar display**
The number corresponding to the track currently being played is lit. The right-facing arrow is lit for tracks with a track number of 21 or higher.
Programmed track numbers are lit, and the light for each number for tracks which have already been played are turned off once the tracks are played.
- ⑦ **Time display**
Used to display the elapsed playback time (when the remain indicator is unlit) or the remaining playback time (when the remain indicator is lit) of the current track in minutes (M), seconds (S), and frames (F). Note that the amount of time remaining is displayed by default when the power is first turned on.
- ⑧ **BPM display**
Used to display the number of BPM for the current track. Note that depending on the track there may be times when the BPM counter is unable to count the number of BPM.
- ⑨ **Looping indicator (LOOP)**
Lights up when playing back in loop mode.
- ⑩ **Relooping indicator (RELOOP)**
Lights up when recording a loop.

Affichage

- ① **Affichage du numéro de plage**
Affiche le numéro de la plage en cours de lecture.
- ② **Affichage de la vitesse de lecture**
Affichage de la plage de contrôle du tempo (±6, ±10, ±16)
Affiche la plage de variation spécifiée à l'aide du curseur à glissière du tempo.
Affichage du taux de modification du tempo
Affiche le taux de modification du tempo spécifié à l'aide du curseur à glissière du tempo.
- ③ **Affichage du lecteur qui commande la lecture en mode de mixage automatique**
L'affichage situé en regard du lecteur actuellement en cours d'utilisation clignote.
- ④ **Témoin de repérage automatique (A.CUE)**
Brille quand la fonction de repérage automatique est activée.
- ⑤ **Affichage de la position de lecture**
Affiche un graphique à barres de grande envergure représentant la plage en cours de lecture pour vous permettre d'estimer les durées de lecture écoulée et restante.
 - Affichage ponctuel de la durée écoulée :
Tous les témoins s'éteignent, puis s'allument un à un à partir de la gauche.
 - Affichage ponctuel de la durée restante :
Tous les témoins brillent, puis s'éteignent un à un à partir de la gauche.
 - Affichage ponctuel des 30 dernières secondes de lecture restantes d'une plage :
Clignotement lent.
 - Affichage ponctuel des 15 dernières secondes de lecture restantes d'une plage :
Clignotement rapide.
- ⑥ **Affichage des numéros de plage**
Le numéro de la plage en cours de lecture brille. Pendant la lecture d'une plage dont le numéro est égal ou supérieur à 21, c'est la flèche pointant vers la droite qui brille. Pendant la lecture d'un programme, les numéros de toutes les plages programmées brillent, puis s'éteignent successivement à la fin de la lecture de chaque plage correspondante.
- ⑦ **Affichage des durées**
Il affiche la durée écoulée (quand le témoin de la durée restante est éteint) ou la durée restante (quand le témoin de la durée restante brille) de la plage en cours de lecture, en minutes (M), secondes (S) et trames (F). Notez qu'à la première mise sous tension de l'appareil, la durée restante est affichée par défaut.
- ⑧ **Affichage des BPM**
Il affiche le nombre de BPM de la plage en cours de lecture. Notez qu'en fonction du type de plage, il se peut que le compteur BPM ne puisse pas compter le nombre de BPM.
- ⑨ **Témoin de bouclage (LOOP)**
Ce témoin brille pendant une lecture en mode de bouclage.
- ⑩ **Témoin de rebouclage (RELOOP)**
Ce témoin brille pendant l'enregistrement d'une boucle.

CONNECTIONS

Before connecting or disconnecting any cables, be sure to first turn off the power switch and remove the power cord from its socket. Note that the connection provided with your CMX-5000 CD player come with a locking lever designed to prevent the cable from inadvertently becoming loose, and that it is necessary to press down on this lever to release the lock in order to disconnect the cable.

1. Connecting the player to the remote control unit

First connect the CD player to the remote control unit.

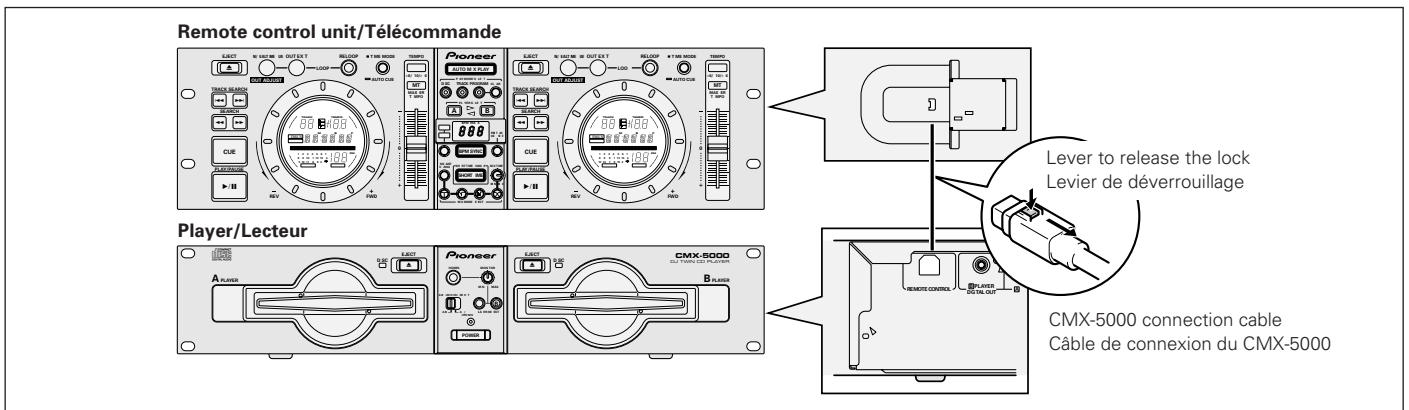

2. Connecting the system to a DJ mixer (DJM-300, DJM-500, or DJM-600) (connecting audio output and control jack cables)

Using the audio cables provided with your CMX-5000 CD player system, insert the white plugs into the left (L) jacks and the red plugs into the right (R) jacks. Note that it is also possible to use the CMX-5000 control cord to control the CMX-5000 from a mixer to make it possible to use fader startup or back cueing. (This does not apply, however, during auto mixing playback.)

CONNEXIONS

Avant de connecter ou déconnecter des câbles, mettez l'appareil hors tension et retirez le cordon d'alimentation de sa prise. Notez que la fiche fournie avec votre lecteur CD CMX-5000 est équipée d'un levier de verrouillage spécialement conçu pour empêcher toute déconnexion du câble par inadvertance. Vous devez donc enfoncer ce levier pour libérer le verrou avant de déconnecter le câble.

1. Raccordement du lecteur à la télécommande

Raccordez d'abord le lecteur CD à la télécommande.

2. Raccordement du CMX-5000 à une table de mixage pour DJ (DJM-300, DJM-500 ou DJM-600) (raccordement du câble de sortie audio et du câble de commande)

Utilisez les câbles audio fournis d'origine avec votre lecteur CD CMX-5000 et insérez les fiches de couleur blanche dans les prises gauche (L) et les fiches de couleur rouge dans les prises droite (R). Vous pouvez aussi utiliser le câble de commande du CMX-5000 pour commander votre lecteur CD à partir d'une table de mixage et profiter ainsi de la fonction de démarrage ou de repérage arrière à partir du mélangeur de voies (ces fonctions ne sont toutefois pas disponibles avec le mode de lecture mixage automatique).

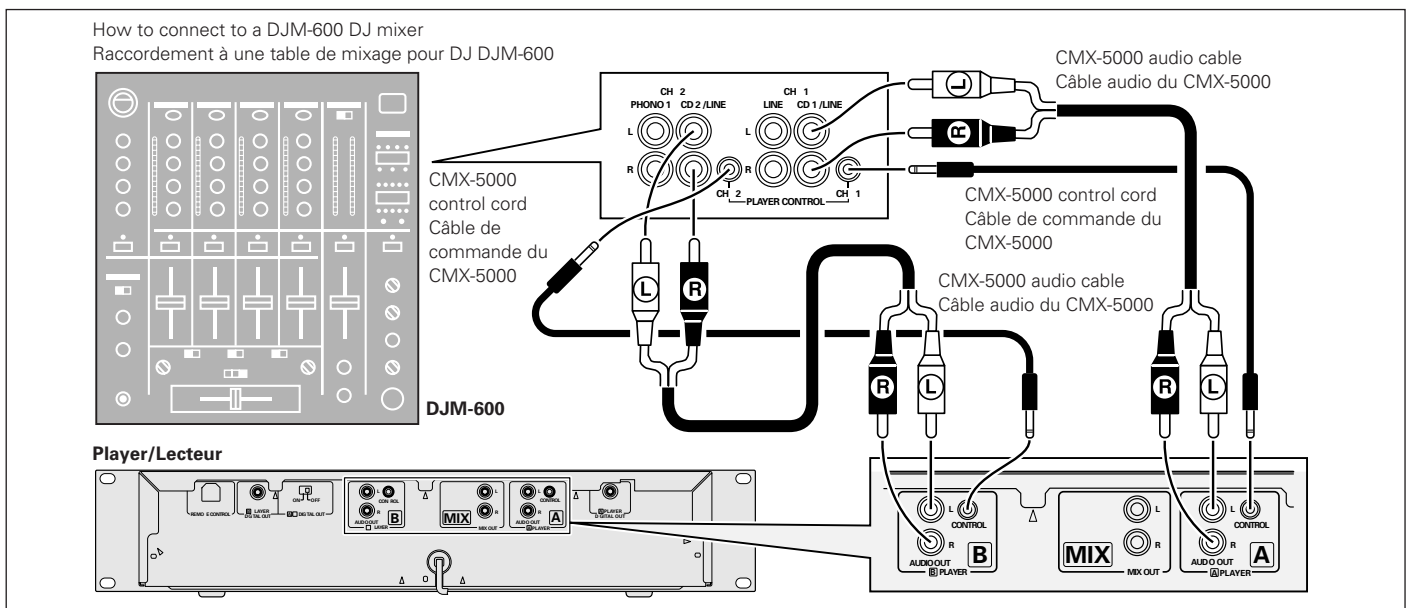

• When connecting to a DJM-300 or DJM-500 mixer, use the CMX-5000 audio cables to connect CD1 to A PLAYER and CD2 to B PLAYER as indicated in the diagram above.

• Lors de la connexion à une table de mixage DJM-300 ou DJM-500, utilisez les câbles audio du CMX-5000 pour raccorder la borne CD1 à la borne A PLAYER et la borne CD2 à la borne B PLAYER, comme illustré sur le schéma ci-dessus.

Connections

3. Connecting the CMX-5000 to other devices

A Connecting the CMX-5000 to other mixers

To connect the CMX-5000 to other mixers, connect the CMX-5000 AUDIO OUT jacks to the line input jacks or AUX jacks of the mixer. (Do not connect to PHONO jacks, as doing so would result in the sound being distorted and in being unable to obtain normal playback quality.)

B Connecting the CMX-5000 to stereo amplifiers (when not using a DJ mixer)

Connexions

3. Raccordement du CMX-5000 à d'autres appareils

A Raccordement du CMX-5000 à un autre type de table de mixage

Pour raccorder le CMX-5000 à un autre type de table de mixage, connectez les prises de sortie audio (AUDIO OUT) du CMX-5000 aux prises d'entrée ligne ou aux prises auxiliaires (AUX) de la table de mixage. (N'effectuez pas la connexion aux prises PHONO, sinon le son sera déformé et vous ne parviendrez pas à obtenir une qualité de lecture normale.)

B Raccordement du CMX-5000 à un amplificateur stéréo (sans utiliser de table de mixage pour DJ)

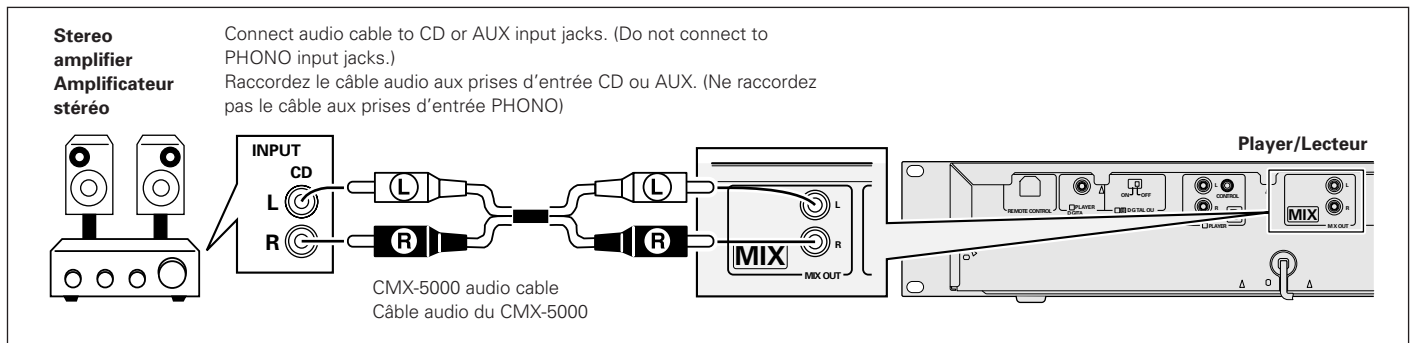

C Connecting the CMX-5000 to devices with digital input jacks

C Raccordement du CMX-5000 à un appareil équipé de prises d'entrée numérique

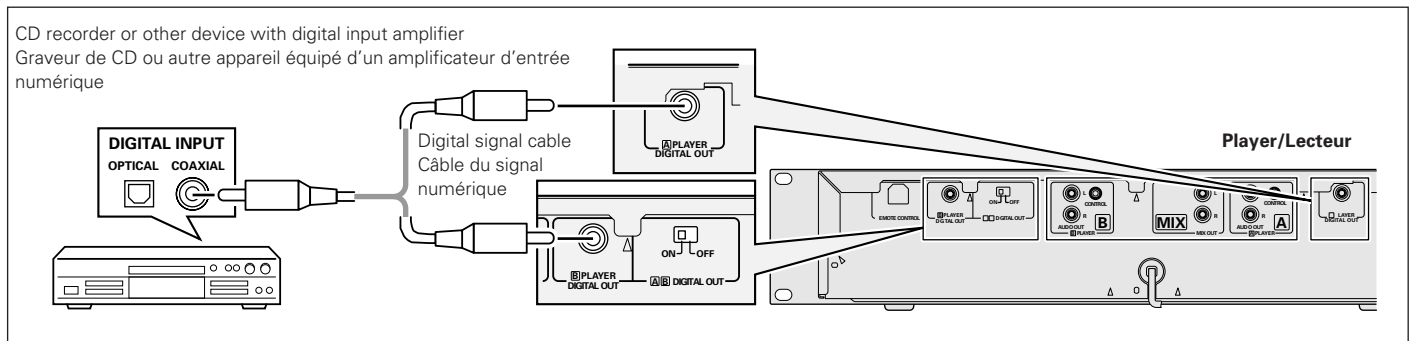

- When using the digital output jacks, the digital output switch (DIGITAL OUT) must be set to 'ON'. Note that it is impossible to use any of the DJ mixing or playback features (i.e., CUE, LOOP, RELOOP, TEMPO CONTROL, MASTER TEMPO, increase/reduce speed by the jog dial or AUTO MIX PLAY) when using digital output. Also note that when using digital output pausing results not in a start playback pause but in a silent pause instead.

- Quand vous utilisez les prises de sortie numérique, vous devez placer l'interrupteur de sortie numérique (DIGITAL OUT) sur la position de marche (ON). Notez qu'il est impossible d'utiliser les fonctions de lecture ou de mixage pour DJ (notamment les commandes CUE, LOOP, RELOOP, TEMPO CONTROL, MASTER TEMPO, augmentation/diminution de la vitesse à l'aide du Jog Dial ou AUTO MIX PLAY) avec la sortie numérique. En outre, quand la sortie numérique est activée, l'appui de la touche PAUSE n'interrompt pas momentanément la lecture, mais insère plutôt une pause silencieuse.

4. Connecting the power cord

When all other cables have been connected, insert the plug of the power cord located on the rear panel of the CD player into a wall power socket or into an amplifier reserve power socket.

4. Raccordement du cordon d'alimentation

Une fois que vous avez raccordé tous les autres câbles, insérez la fiche du cordon d'alimentation raccordé à l'arrière du lecteur CD dans une prise secteur murale ou dans la prise d'alimentation de réserve d'un amplificateur.

DISC LOADING/ UNLOADING

INSERTION / RETRAIT DU DISQUE

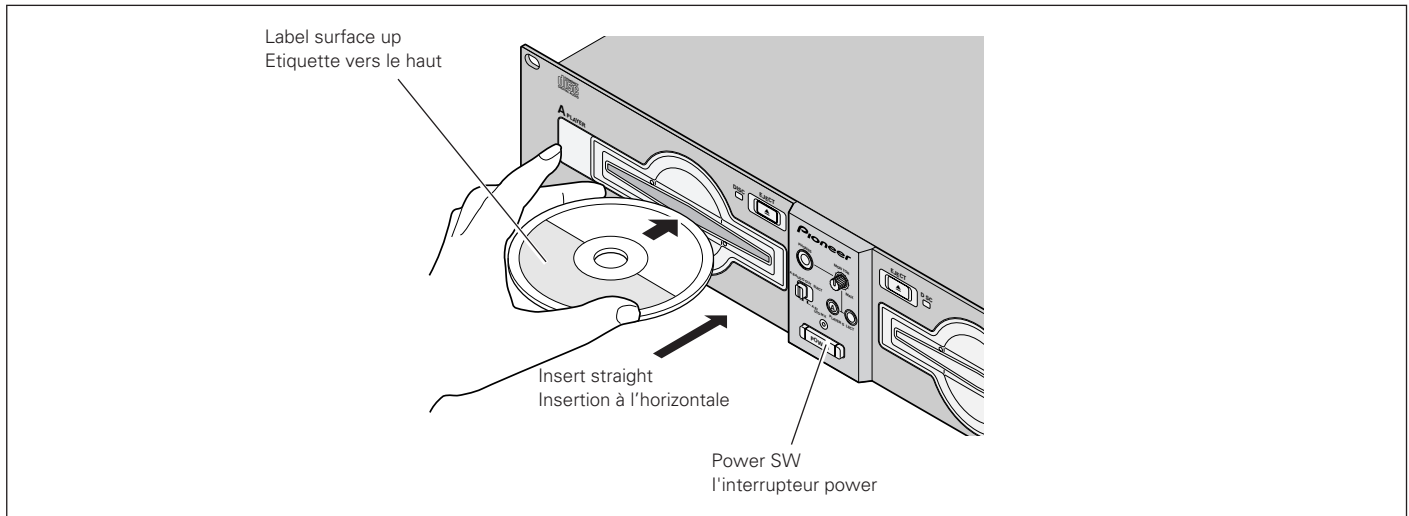

1. Press power switch on front of player to turn power on.

Do not force a disc into the unit when the power switch is set to OFF as this may damage the disc and the unit.

2. Insert a disc.

- Hold the disc with label surface upwards, and insert into the front panel disc insertion slot.
- When playing an 8 cm disc, place the disc in a commercially available CD adapter before inserting in the insertion slot.
- Each insertion slot can only accommodate one disc at a time. Never attempt to load more than one disc at the same time, or attempt to load a second disc when one disc has already been loaded.
- When loading a disc, do not place any twisting force on the disc, or try to force the disc into the slot. Also, do not attempt to interrupt or defeat the motion of the disc when the player begins to draw a disc into the slot or to eject a disc, since damage to the disc or player could occur.

3. During playback, press the PLAY/PAUSE button (▶/II) or if a cue point has been specified press the CUE button to back-cue before pressing the EJECT button (▲) to eject a disc

- When the EJECT button is pressed, disc rotation stops and the disc is ejected from the loading slot.
- If the disc fails to be ejected when the EJECT button is pressed, the accessory forced eject pin can be inserted into the front-panel's forced eject hole to eject the disc. (see p. 5)

CAUTION:

Do not attempt to press a disc back into the slot when the EJECT indicator appears. Pressing a disc back into the slot while the EJECT indicator appears may cause the player to stop. In this case, press the EJECT button again and wait until the EJECT indicator goes out before reinserting the disc.

1. Appuyez sur l'interrupteur de mise sous/hors tension (POWER) situé à l'avant du lecteur pour le mettre sous tension.

Sous peine de les endommager, ne pas forcer l'entrée d'un disque dans l'appareil si l'interrupteur POWER n'est pas allumé 'OFF'.

2. Insérer un disque.

- Diriger l'étiquette du disque vers le haut et insérer celui-ci dans la fente d'insertion du disque sur le panneau avant du lecteur CD.
- Pour reproduire un disque de 8 cm, insérer celui-ci dans un adaptateur CD disponible dans le commerce avant de l'introduire dans la fente d'insertion.
- Chaque fente d'insertion peut recevoir seulement un disque à la fois. Ne jamais essayer d'introduire plusieurs disques en même temps ou d'insérer un second disque quand il y en a déjà un dans le logement.
- Lors de son insertion, ne pas exercer de torsion sur le disque ou essayer d'introduire de force par la fente du logement. Sous peine d'endommager le disque et le lecteur, ne pas essayer d'interrompre ou de faire obstacle au mouvement du disque lorsqu'il est attiré dans le logement ou qu'il en est éjecté.

3. Pendant la lecture, appuyez sur la touche PLAY/PAUSE (▶/II) ou sur la touche CUE si vous avez défini un point de repérage pour effectuer un repérage arrière, avant d'appuyer sur la touche EJECT (▲) pour éjecter un disque.

- Lorsque la touche EJECT est actionnée, le disque cesse de tourner et il est éjecté par la fente du logement.
- Si le disque ne ressort pas quand la touche EJECT est actionnée, la broche d'éjection forcée fournie comme accessoire peut être insérée dans l'orifice d'éjection forcée du panneau avant afin de faire ressortir le disque. (voir page 5)

ATTENTION:

Ne jamais essayer de repousser un disque dans le logement pendant que l'indicateur EJECT est allumé, car ceci provoquerait l'arrêt du lecteur. Dans ce cas, appuyer à nouveau sur la touche EJECT et attendre jusqu'à ce que s'éteigne l'indicateur EJECT avant d'insérer à nouveau le disque.

DJ PLAYER OPERATION

UTILISATION DU LECTEUR DJ

Playing discs on Player A (Operation identical for Player B)

Lecture de disques sur le lecteur A
(fonctionnement identique pour le lecteur B)

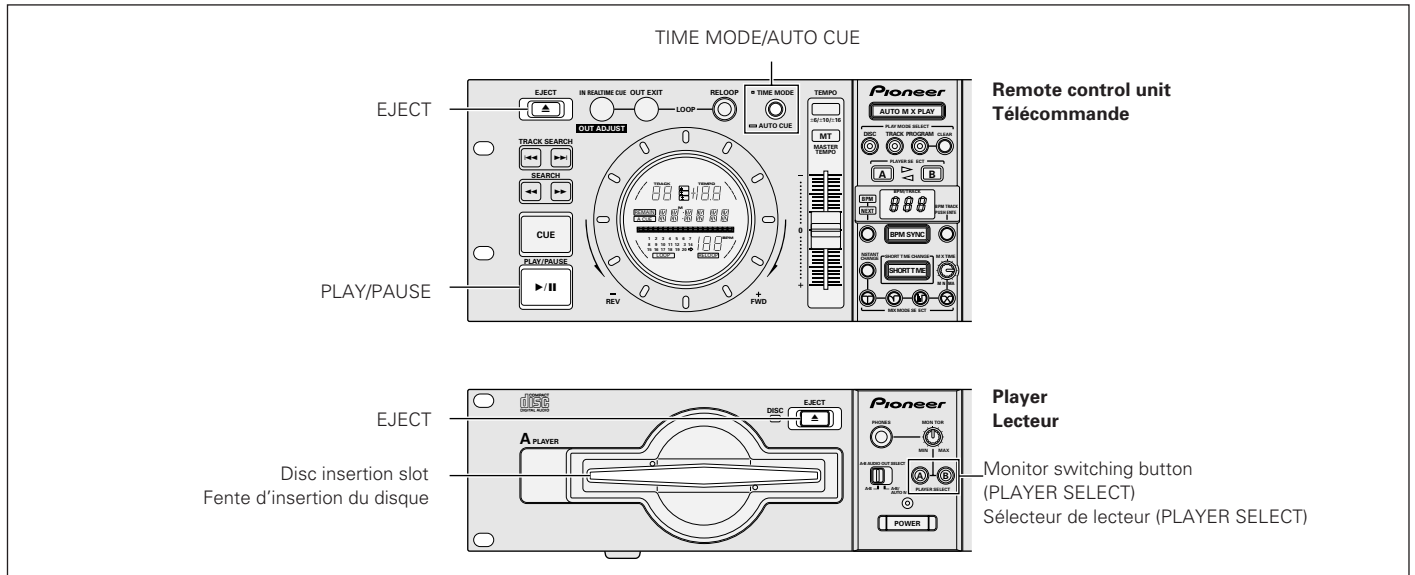

Auto cueing

Auto cueing is used to automatically specify the cueing point (see p. 19) to be used before sound actually begins to play when inserting a disc or when performing track searching.

- Turning auto cueing on and off
Pressing the TIME MODE/AUTO CUE button and holding it down for a second or more causes auto cueing to be alternately turned on and off.
When auto cueing is on, the auto cueing indicator (A. CUE) will be lit up.
- Auto cueing is automatically turned on when the power to the CMX-5000 is first turned on.

Starting playback

1. Insert a disc into Player A or Player B.
2. If auto cueing is on, press the PLAY/PAUSE button (▶/||).

- Wait for the CUE button indicator to light up before pressing the button. The silent portion at the beginning of the displayed track will be skipped and playback will begin instantaneously from the first bars of the track.

Once the first track has been played, the player will automatically search for the beginning of the next track to be played. The cueing indicator (CUE) will light up, the PLAY/PAUSE button indicator will flash, and the player will then wait for the PLAY/PAUSE button (▶/||) to be pressed before beginning playback of the next track.

3. If auto cueing is off, playback will begin automatically from the first track.

- When auto cueing is off, playback will continue after the first track has been played, with all subsequent tracks being played in sequence.
- When playback of the final track is complete, playback will automatically come to an end.

Repérage automatique

Le repérage automatique permet de spécifier automatiquement le point de repérage (voir page 19) à utiliser pour commencer réellement la lecture lorsque vous insérez un disque ou que vous procédez à une recherche de plage.

- Activation et désactivation du repérage automatique
Appuyez sur la touche TIME MODE/AUTO CUE et maintenez-la enfoncée pendant une seconde au moins pour activer et désactiver successivement le repérage automatique.
Quand le repérage automatique est activé, le témoin de repérage automatique A.CUE brille.
- Le repérage automatique est automatiquement activé lors de la première mise sous tension du CMX-5000.

Lancement de la lecture

1. Insérez un disque dans le lecteur A ou le lecteur B.
2. Si le repérage automatique est activé, appuyez sur la touche PLAY/PAUSE (▶/||).

- Attendez que le témoin CUE s'allume avant d'appuyer sur la touche. Les silences du début de la plage affichée sont sautés et la lecture commence instantanément à partir des premières barres de la plage.

Quand la lecture de la première plage est terminée, l'appareil recherche automatiquement le début de la plage suivante à lire. Le témoin de repérage CUE brille, le témoin de la touche PLAY/PAUSE clignote et le lecteur attend que vous appuyiez sur la touche PLAY/PAUSE (▶/||) pour poursuivre la lecture de la plage suivante.

3. Si le repérage automatique est désactivé, la lecture commence automatiquement à partir de la première plage.

- Quand le repérage automatique est désactivé, l'appareil poursuit la lecture de chaque plage successive après la fin de la première plage.
- A la fin de la dernière plage, la lecture s'arrête automatiquement.

DJ player operation

Stopping playback

During playback, press the **PLAY/PAUSE** button (▶/⏸) or if a cue point has been specified press the **CUE** button to back-cue before pressing the **EJECT** button (▲) to eject the disc.

- Playback will stop and the disc will be ejected.
- Note that the CMX-5000 does not come with a stop button.
- * Pressing the EJECT button during playback has no effect.

Pausing playback

To pause playback, press the **PLAY/PAUSE** button (▶/⏸).

- The PLAY/PAUSE button indicator and cueing indicator (CUE) will flash and playback will pause.
- Pressing the PLAY/PAUSE button again will then cause the button indicator to light up and for playback to be resumed.
- Muted sound will continue to be output when in pause mode. To eliminate all sound, lower the audio mixer output level.
- If no operator whatsoever is performed for 80 minutes or more after pausing playback, the rotation of the disc will be automatically brought to a halt. Pressing the PLAY/PAUSE button at this time will then cause playback to be resumed.

Using the monitor switch buttons

The player on the side of the button which has been pressed will be selected, and the button which has been pressed will light up to indicate the selected player. Pressing the button again will cause the button to be unlit. Note that both players are selected by default at power-on time, thus resulting in mixed sound being output through both Player A and Player B.

Utilisation du lecteur DJ

Arrêt de la lecture

Pendant la lecture, appuyez sur la touche **PLAY/PAUSE** (▶/⏸) ou sur la touche **CUE** si vous avez défini un point de repérage pour effectuer un repérage arrière, avant d'appuyer sur la touche **EJECT** (▲) pour éjecter un disque..

- La lecture s'arrête et le disque est éjecté.
- Notez que le CMX-5000 est dépourvu de touche d'arrêt.
- * Pendant la lecture d'un disque, l'appui de la touche EJECT demeure sans effet.

Interruption momentanée de la lecture

Pour interrompre momentanément la lecture, appuyez sur la touche **PLAY/PAUSE** (▶/⏸).

- Le témoin de la touche PLAY/PAUSE et le témoin de repérage (CUE) clignotent tandis que la lecture est interrompue.
- Quand vous appuyez à nouveau sur la touche PLAY/PAUSE, le témoin de la touche s'allume et la lecture reprend.
- En mode pause, les silences continuent d'être reproduits. Pour supprimer tous les sons, réduisez le niveau de sortie du mixeur audio.
- Si aucune commande n'est sollicitée 80 minutes ou davantage après l'interruption de la lecture, la rotation du disque est automatiquement arrêtée. Dans ce cas, l'appui de la touche PLAY/PAUSE commande la reprise de la lecture.

Utilisation des sélecteurs de lecteur

Le lecteur situé en regard de la touche sur laquelle vous avez appuyé est sélectionné tandis que le témoin de cette touche s'illumine pour identifier le lecteur sélectionné. Un second appui de la touche éteint son témoin. Notez qu'à la mise sous tension, les deux lecteurs sont sélectionnés par défaut et le son mixé est reproduit par les lecteurs A et B.

DJ player operation

Utilisation du lecteur DJ

Playing discs on Player A (Operation identical for Player B)

Lecture de disques sur le lecteur A
(fonctionnement identique pour le lecteur B)

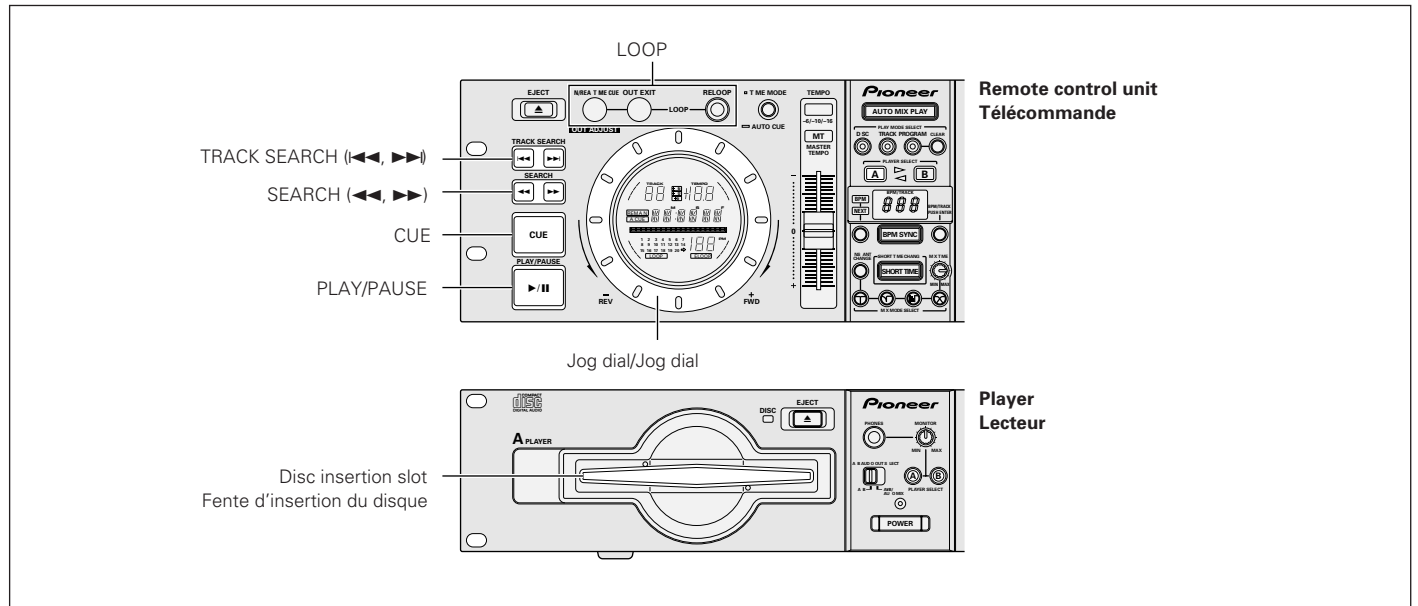

Skipping tracks

■ **Skipping tracks using the TRACK SEARCH button (◀◀, ▶▶)**

Press the forward or reverse TRACK SEARCH button (◀◀, ▶▶).

- Each time the button is pressed, the player will skip to the next track in the specified direction. (To skip to the previous track while a track is being played, press the reverse TRACK SEARCH button (◀◀) two times in succession.)
- Pressing the forward or reverse TRACK SEARCH button (◀◀, ▶▶) and holding down on the button will cause multiple tracks to be skipped in succession. Holding down the button for two seconds or more will cause the forward/reverse skipping speed to increase.
- Pressing the reverse skip button (◀◀) at the beginning of the first track will cause the player to skip to the final track.
- Pressing the forward skip button (▶▶) from the last track will cause the player to skip to the first track (i.e., Track No. 1).

■ **Super-fast track searching**

Turn the jog dial while pressing either TRACK SEARCH button (◀◀, ▶▶).

- Turning the jog dial in the direction you wish to skip while pressing the forward or reverse TRACK SEARCH button (◀◀, ▶▶) will cause the player to enter high-speed skipping mode, with the speed being adjusted in accordance with the degree to which the jog dial is turned.
- Tracks will be skipped in the same direction as that in which the jog dial is rotated. The direction indicated by the TRACK SEARCH button actually pressed will be ignored.
- Releasing the TRACK SEARCH button causes the player to leave high-speed skipping mode.

Saut de pages

■ **Saut de pages à l'aide des touches TRACK SEARCH (◀◀, ▶▶)**

Appuyez sur la touche TRACK SEARCH (◀◀, ▶▶) avant ou arrière.

- A chaque appui de la touche, le lecteur passe à la page suivante, dans la direction spécifiée. (Pour revenir à la page qui précède celle en cours de lecture, appuyez à deux reprises sur la touche TRACK SEARCH (◀◀) arrière.)
- Quand vous appuyez sur la touche TRACK SEARCH (◀◀, ▶▶) avant ou arrière et que vous la maintenez enfoncée, plusieurs pages sont sautées successivement. En maintenant la touche enfoncée pendant deux secondes ou davantage, vous augmentez la vitesse de saut avant/arrière.
- Si vous appuyez sur la touche de recherche de page arrière (◀◀) au début de la première page du disque, le lecteur passe à la dernière page.
- Si vous appuyez sur la touche de recherche de page avant (▶▶) à partir de la dernière page, le lecteur passe à la première page (c'est-à-dire la page qui porte le numéro 1).

■ **Recherche de pages ultra-rapide**

Tournez le Jog Dial pendant que vous appuyez sur la touche TRACK SEARCH (◀◀, ▶▶) avant ou arrière.

- Si vous tournez le Jog Dial dans la direction dans laquelle vous souhaitez sauter des pages pendant que vous appuyez sur la touche TRACK SEARCH (◀◀, ▶▶) avant ou arrière, le lecteur passe en mode de saut ultra-rapide et adapte la vitesse au degré de rotation du Jog Dial.
- La direction du saut des pages est identique à celle de la rotation du Jog Dial. La direction indiquée par la touche TRACK SEARCH effectivement enfoncée n'est pas prise en compte.
- Le lecteur quitte le mode de saut ultra-rapide dès que vous relâchez la touche TRACK SEARCH.

DJ player operation

Fast forward and rewind

■ Using the SEARCH button (◀◀, ▶▶) to fast forward or rewind

During playback, press the forward or reverse SEARCH button (◀◀, ▶▶).

Pressing the forward SEARCH button (▶▶) and keeping it pressed will cause the CD to fast-forward. Pressing the reverse SEARCH button (◀◀) and keeping it pressed will cause the CD to rewind.

■ Super-fast searching

Turn the jog dial while pressing either SEARCH button (◀◀, ▶▶).

- Turning the jog dial in the direction you wish to search while pressing the forward or reverse SEARCH button (◀◀, ▶▶) will cause the player to enter high-speed fast-forward or high-speed reverse mode.
- Tracks will be skipped in the same direction as that in which the jog dial is rotated. The direction indicated by the SEARCH button actually pressed will be ignored.
- Playback will resume when the jog dial is no longer being turned.
- Releasing the SEARCH button causes the player to leave high-speed skipping mode.

Cueing point settings

Once a cueing point has been stored in memory, it can be used to place the player in a state where it is ready to begin playback from the cueing point by pressing the CUE button.

■ Manual cueing

1. During playback, press the PLAY/PAUSE button (▶/||) to pause playback at the point from which you wish to begin playback.
2. Search for the precise position of the cueing point.

■ Using frame numbers to specify cueing points

Cueing points may be specified in 1-frame units (where 75 frames are equivalent to 1 second).

Use the jog dial or the forward or reverse SEARCH button (◀◀, ▶▶) to advance to the desired frame. Rotating the jog dial once causes the player to advance or rewind 75 frames in the specified direction. Similarly, pressing the forward or reverse SEARCH button causes the player to advance or rewind 1 frame in the specified direction.

■ Listen to the sound at the current frame to determine the cueing point

Turn the jog dial slowly and then return it to just before the point from which you wish to begin playback. (The cueing point thus defined will consist of that point directly after the sound which can be heard during a cueing pause.)

3. Press the CUE button when you reach the desired frame number or hear the sound at the point from which you wish to begin cueing.

- When the sound is muted and the cueing indicator (CUE) lights up, the cueing point will have been stored to memory.
- Each time a new cueing point is stored to memory, the previous cueing point will be cleared from memory.

■ Real-time cueing

During playback, press the LOOP IN/REAL TIME CUE button at the desired cueing point.

This point will then be recorded as the new cueing point.

Utilisation du lecteur DJ

Recherches avant et arrière

■ Recherches avant et arrière à l'aide des touches SEARCH (◀◀, ▶▶)

Pendant la lecture, appuyez sur la touche SEARCH (◀◀, ▶▶) avant ou arrière.

Quand vous appuyez sur la touche SEARCH (▶▶) avant et que vous la maintenez enfoncée, le CD est survolé vers l'avant. Quand vous appuyez sur la touche SEARCH (◀◀) arrière et que vous la maintenez enfoncée, le CD est survolé vers l'arrière.

■ Recherche ultra-rapide

Tournez le Jog Dial pendant que vous appuyez sur la touche SEARCH (◀◀, ▶▶) avant ou arrière.

- Si vous tournez le Jog Dial dans la direction dans laquelle vous souhaitez effectuer la recherche pendant que vous appuyez sur la touche SEARCH (◀◀, ▶▶) avant ou arrière, le lecteur passe en mode de recherche avant ou arrière ultra-rapide.
- La direction du saut des plages est identique à celle de la rotation du Jog Dial. La direction indiquée par la touche SEARCH effectivement enfoncée n'est pas prise en compte.
- La lecture reprend dès que vous cessez de tourner le Jog Dial.
- Le lecteur quitte le mode de saut ultra-rapide dès que vous relâchez la touche SEARCH.

Réglage de points de repérage

Dès qu'un point de repérage est mémorisé, vous pouvez l'utiliser de façon à ce que le lecteur commence la lecture à partir de cet endroit quand vous appuyez sur la touche CUE.

■ Repérage manuel

1. Pendant la lecture, appuyez sur la touche PLAY/PAUSE (▶/||) pour interrompre la lecture à l'endroit à partir duquel vous souhaitez la reprendre.
2. Recherchez la position précise du point de repérage.

■ Spécifiez les points de repérage à l'aide des numéros de trame.

Vous pouvez spécifier les points de repérage par pas de 1 trame (où 75 trames équivalent à 1 seconde).

Utilisez le Jog Dial ou la touche SEARCH (◀◀, ▶▶) avant ou arrière pour atteindre la trame désirée. Une rotation du Jog Dial commande au lecteur d'avancer ou de reculer de 75 trames dans la direction spécifiée. Parallèlement, l'appui de la touche SEARCH avant ou arrière fait avancer ou reculer le lecteur d'une trame dans la direction spécifiée.

■ Ecoutez les sons de la trame en cours pour déterminer le point de repérage.

Tournez lentement le Jog Dial, puis ramenez-le juste devant le point à partir duquel vous souhaitez commencer la lecture. (Le point de repérage ainsi défini correspond au point situé directement après le son que vous entendez pendant la pause du repérage.)

3. Appuyez sur la touche CUE quand vous avez atteint le numéro de trame souhaité ou quand vous entendez le son du point à partir duquel vous souhaitez commencer le repérage.

- Quand le son est coupé et que le témoin de repérage (CUE) brille, le point de repérage est stocké en mémoire.
- Chaque nouveau point de repérage qui est mémorisé efface automatiquement l'ancien.

■ Repérage en temps réel

Pendant la lecture, appuyez sur la touche LOOP IN/REAL TIME CUE au point de repérage souhaité.

Ce point est ensuite mémorisé comme nouveau point de repérage.

SPECIAL DISC JOCKEY TECHNIQUES

TECHNIQUES SPECIALES DISC JOCKEY

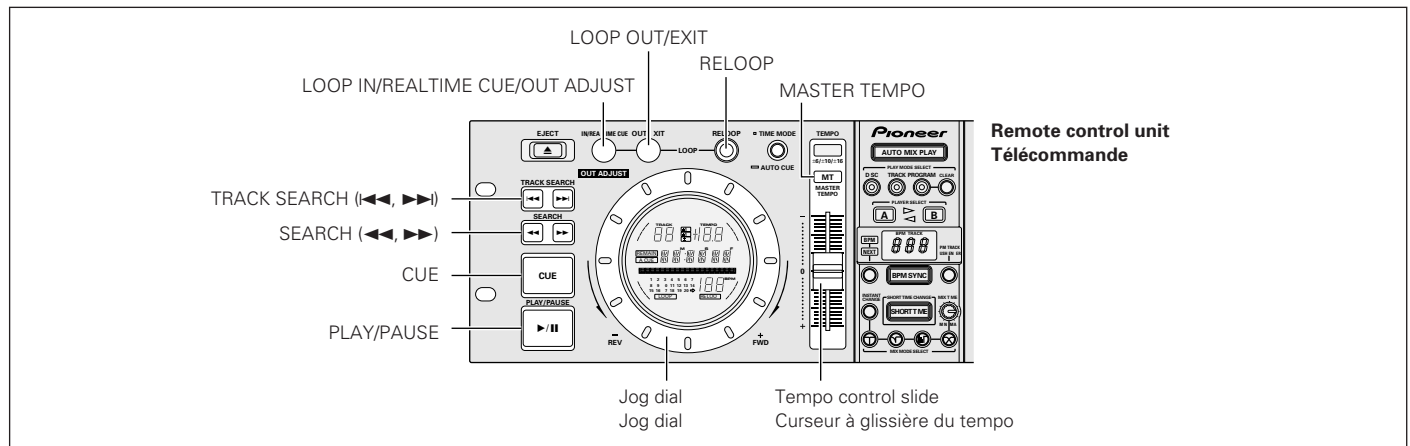

Five ways of using the jog dial

1. Using the jog dial during playback

- Rotating the jog dial during playback causes the speed to be accelerated (when rotated in the FWD+ direction) or slowed down (when rotated in the REV- direction) in accordance with the degree to which the dial is turned.
- Once the jog dial is no longer being turned, playback resumes at its original speed.

2. Using the jog dial while playback is being paused (Frame searching)

- Rotating the jog dial causes the player to begin searching in 1-frame units.
- Rotate the jog dial at a fixed speed in the FWD+ direction for playback at normal speed.

3. Rotating the jog dial after pressing the SEARCH button while waiting for cueing (Cueing point search)

Pressing either of the SEARCH button (◀◀ ▶▶) while waiting for cueing causes the player to enter cueing pause mode, and rotating the jog dial at this time causes the player to search for possible cueing points. Pressing the CUE button after the player has advanced or rewound to a new cueing point will then cause the new cueing point to be entered into memory.

4. Rotating the jog dial while pressing the SEARCH button during playback (Super-fast searching)

Rotating the jog dial in the direction you wish to search while pressing the forward or reverse SEARCH button (◀◀ ▶▶) will cause the player to enter high-speed search mode.

5. Rotating the jog dial while pressing the TRACK SEARCH button (Super-fast track searching)

Turning the jog dial in the direction you wish to search while pressing the forward or reverse TRACK SEARCH button (I◀◀ ▶▶I) will cause the player to enter high-speed track search mode, with the direction and speed of searching being adjusted in accordance with the direction and degree in which the jog dial is turned.

5 modes d'utilisation du Jog Dial

1. Utilisation du Jog Dial pendant la lecture

- Quand vous tournez le Jog Dial pendant la lecture, la vitesse augmente (en cas de rotation dans la direction FWD+) ou diminue (en cas de rotation dans la direction REV-) en fonction du degré de rotation du Jog Dial.
- Dès que vous cessez de tourner le Jog Dial, la lecture se poursuit à sa vitesse d'origine.

2. Utilisation du Jog Dial en mode d'interruption momentanée de la lecture (recherche de trame)

- La rotation du Jog Dial entame une recherche par pas de 1 trame.
- Tournez le Jog Dial à une vitesse constante dans la direction FWD+ pour une lecture en vitesse normale.

3. Rotation du Jog Dial après appui de la touche SEARCH en mode d'attente de repérage (recherche de point de repérage)

Quand vous appuyez sur l'une ou l'autre touche SEARCH (◀◀ ▶▶) en mode d'attente de repérage, le lecteur passe en mode d'interruption momentanée du repérage. Si vous tournez le Jog Dial à ce moment, le lecteur recherche les points de repérage possibles. Appuyez ensuite sur la touche CUE après que le lecteur ait avancé ou reculé jusqu'au nouveau point de repérage pour mémoriser ce dernier.

4. Rotation du Jog Dial avec appui de la touche SEARCH en mode de lecture (recherche ultra-rapide)

Si vous tournez le Jog Dial dans la direction dans laquelle vous souhaitez effectuer la recherche pendant que vous maintenez la touche SEARCH (◀◀ ▶▶) avant ou arrière enfoncée, le lecteur passe en mode de recherche ultra-rapide.

5. Rotation du Jog Dial avec appui de la touche TRACK SEARCH (recherche de plage ultra-rapide)

Si vous tournez le Jog Dial dans la direction dans laquelle vous souhaitez effectuer la recherche pendant que vous maintenez la touche TRACK SEARCH (I◀◀ ▶▶I) avant ou arrière enfoncée, le lecteur passe en mode de recherche de plage ultra-rapide en adaptant la direction et la vitesse de recherche à la direction et au degré de rotation du Jog Dial.

Special disc jockey techniques

Playing master tempos

1. **During playback, press the MASTER TEMPO button.**
 - The MASTER TEMPO button and the MT indicator on the display will light up.
2. **Use the tempo control slide to change the playback speed.**
 - Note that changing the tempo changes neither the key nor pitch.

Loop playback

■ Defining a loop

1. **Press the PLAY/PAUSE button (▶/||) to begin playback.**
2. **During playback, press the LOOP IN/REALTIME CUE button at the point from which you wish to start the loop.**
 - Note that this operation need not be performed if a prerecorded cueing point is to be used as the start of the loop.
3. **During playback, press the LOOP OUT/EXIT button at the point from which you wish to end the loop.**
 - Loop playback will begin, with playback looping from the loop start point to the loop end point.

■ Stopping loop playback

During loop playback, press the LOOP OUT/EXIT button or RELOOP button.

- Once this has been done, playback will continue in sequence from the loop end point without returning to the loop start point.

■ Changing the loop end point

1. **During loop playback, press the LOOP IN button.**
 - The loop end point time will be displayed on the display panel, the LOOP IN button will begin flashing rapidly, and the LOOP OUT/EXIT button will be unlit.
2. **Press the forward or reverse SEARCH button (◀◀, ▶▶) or turn the JOG dial.**
 - The loop end point will be shifted forward or backward in 1-frame units.
 - Pressing the LOOP IN button or waiting for 30 seconds or longer will cause the player to exit from update loop input point mode and to resume loop playback.

■ Returning to loop playback

After loop playback has been stopped, press the RELOOP button during playback to return to loop playback.

- The player will return to the currently defined loop start point and begin loop playback (i.e., relooping) again from that point.

Techniques speciales DISC JOCKEY

Lecture de tempos principaux

1. **Pendant la lecture, appuyez sur la touche MASTER TEMPO.**
 - La touche MASTER TEMPO et le témoin MT de l'affichage brillent.
2. **Utilisez le curseur à glissière du tempo pour modifier la vitesse de lecture.**
 - Notez que le changement de tempo ne modifie ni la clé ni le pas.

Lecture en boucle

■ Définition d'une boucle

1. **Appuyez sur la touche PLAY/PAUSE (▶/||) pour commencer la lecture.**
2. **Pendant la lecture, appuyez sur la touche LOOP IN/REAL TIME CUE au point à partir duquel vous souhaitez commencer la boucle.**
 - Notez que cette opération est inutile si vous utilisez un point de repérage préenregistré comme point de départ de la boucle.
3. **Pendant la lecture, appuyez sur la touche LOOP OUT/EXIT au point auquel vous souhaitez arrêter la boucle.**
 - La lecture en boucle commence, entre le point de départ et le point d'arrêt de la boucle.

■ Arrêt de la lecture en boucle

Pendant la lecture en boucle, appuyez sur la touche LOOP OUT/EXIT ou RELOOP.

- Ensuite, la lecture se poursuit de manière séquentielle à partir du point d'arrêt de la boucle, sans revenir au point de départ de celle-ci.

■ Modification du point d'arrêt de la boucle

1. **Pendant la lecture en boucle, appuyez sur la touche LOOP IN.**
 - La durée du point d'arrêt de la boucle apparaît sur l'affichage, la touche LOOP IN commence à clignoter rapidement et la touche LOOP OUT/EXIT s'éteint.
2. **Appuyez sur la touche SEARCH (◀◀, ▶▶) avant ou arrière ou tournez le Jog Dial.**
 - Le point d'arrêt de la boucle est décalé vers l'avant ou l'arrière par pas d'une trame.
 - Si vous appuyez sur la touche LOOP IN ou si vous attendez 30 secondes ou davantage, le lecteur quitte le mode de mise à jour du point d'arrêt de la boucle et reprend la lecture en boucle.

■ Retour à la lecture en boucle

Après avoir arrêté la lecture en boucle, appuyez sur la touche RELOOP en mode de lecture pour revenir à la lecture en boucle.

- Le lecteur revient au point de départ de la boucle actuellement définie et recommence la lecture en boucle (rebouclage) à partir de cet endroit.

MIXING (SEGUEING) DIFFERENT TRACKS

MIXAGE DE DIFFÉRENTES PLAGES

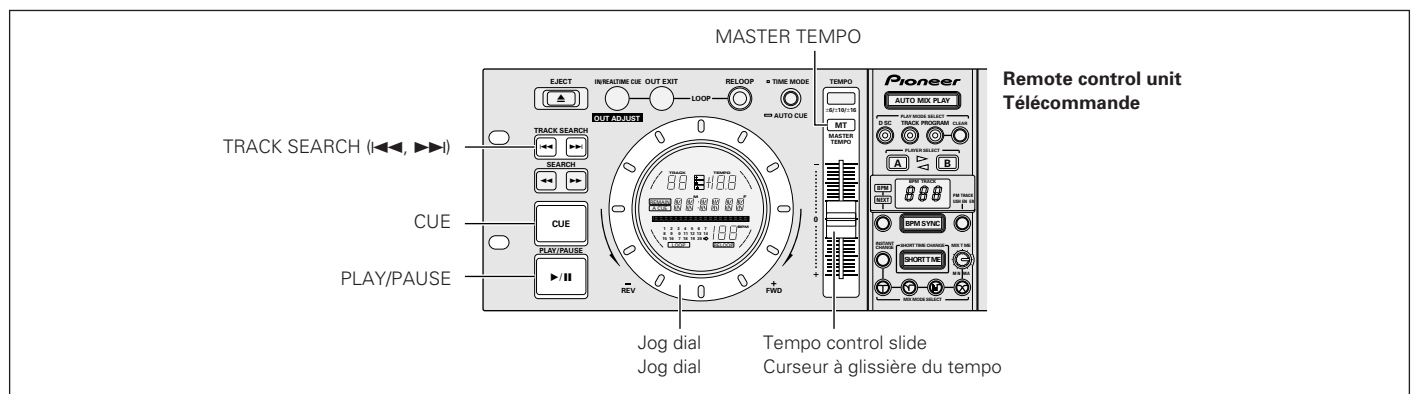
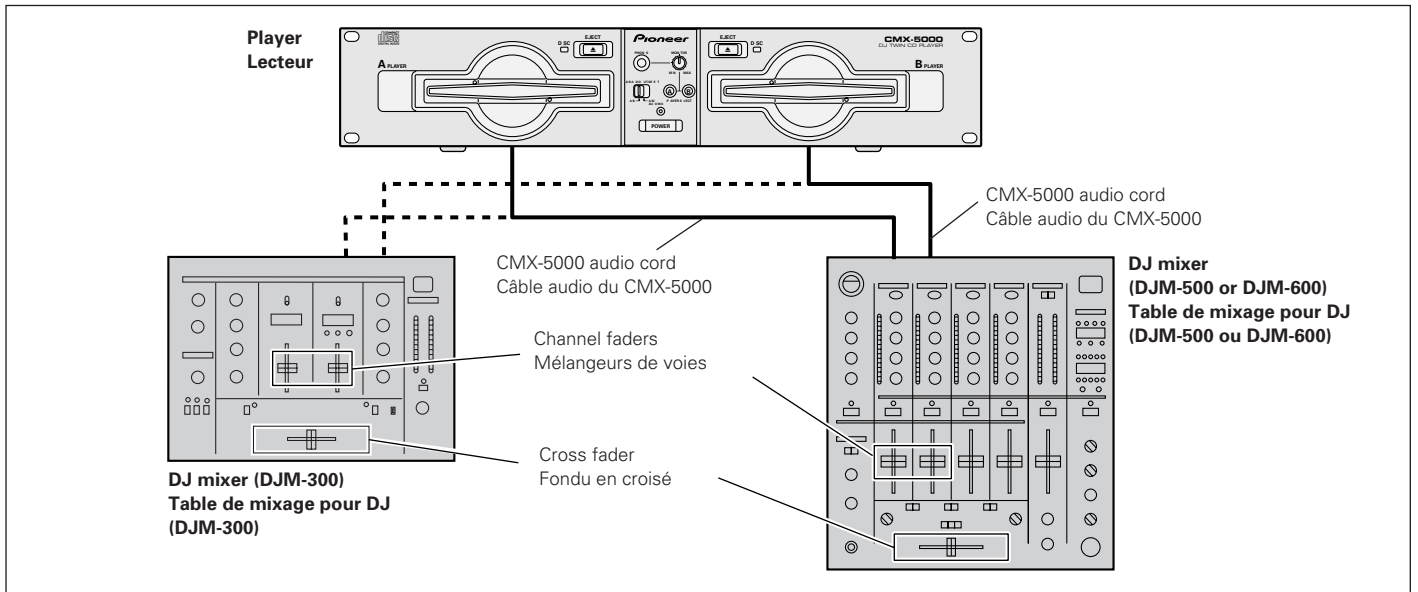

Manual mixing

Mixage manuel

Example:

In the example described below, track A (playing on Player A) which is currently being played through the speakers using a DJM-300 is mixed together with track B (playing on Player B), the next track to be played.

- Connect Player A to the CH1 input port and Player B to the CH2 input port of the DJ mixer.
 - Raise the trim, channel faders, and master VR of the DJ mixer to the desired level so that sound is output from Player A.
1. **Slide the cross fader control on the DJ mixer to the left (CH1 side).**
 - Sound from track A will then be output from the speakers.
 2. **Insert a disc into Player B.**
 3. **Press the forward or reverse TRACK SEARCH button (◀◀, ▶▶) on Player B to select track B.**
 4. **Press the PLAY/PAUSE button (▶/||). (Note that auto cueing must be turned on.)**
 5. **Use the DJ mixer MONITOR SELECTOR button to monitor CH2.**

Exemple :

Dans l'exemple décrit ci-dessous, la plage A (lue sur le lecteur A), qui est actuellement reproduite via les haut-parleurs à l'aide d'une table de mixage DJM-300, est mixée à la plage B (lue sur le lecteur B), qui est la plage suivante à lire.

- Raccordez le lecteur A au port d'entrée CH1 et le lecteur B au port d'entrée CH2 de la table de mixage pour DJ.
 - Augmentez le potentiomètre, les mélangeurs de voies et le VR principal de la table de mixage pour DJ jusqu'au niveau souhaité pour reproduire le son par l'intermédiaire du lecteur A.
1. **Faites glisser la commande CROSS FADER de la table de mixage pour DJ vers la gauche (côté CH1).**
 - Le son de la plage A est ensuite reproduit à partir des haut-parleurs.
 2. **Insérez un disque dans le lecteur B.**
 3. **Appuyez sur la touche TRACK SEARCH (◀◀, ▶▶) avant ou arrière du lecteur B pour sélectionner la plage B.**
 4. **Appuyez sur la touche PLAY/PAUSE (▶/||). (Notez que le repérage automatique doit être activé.)**
 5. **Utilisez la touche MONITOR SELECTOR de la table de mixage pour DJ pour contrôler CH2.**

Mixing (segueing) different tracks

6. Turn the DJ mixer MONITOR LEVEL dial to output the sound from track B to the headphones.

- Speaker output will come only from track A.

7. Listening to the sound from the headphones, cue to the opening of track B.

- ① Get player B ready for playback and then press the PLAY/PAUSE button (▶/||) near the desired cueing point.
 - Player B will enter cueing pause mode.
- ② Turn the Player B jog dial to find the cueing point (i.e., the opening bar).
- ③ Once the cueing point has been found, press the Player B CUE button.
 - The sound will be muted and cueing will have been completed.

8. Listening to the sound from track A from the speakers, wait for the press the Player B PLAY/PAUSE button (▶/||).

- Speaker output will come only from track A.
- Sound from track B will be output to the headphones.

9. Adjust the speed of track B to the speed (BPM=beats per minute) of track A.

Adjust the Player B tempo control slide so that the number of BPM displayed for track B is the same as the number of BPM displayed for track A.

- If you do not wish to change the pitch or key of track B, press the Player B MASTER TEMPO button before adjusting the tempo control slide.
- Once the number of BPM displayed for both tracks are the same, the tempo adjustment will have been finished.

10. Press the Player B CUE button.

- Player B will then enter standby mode at the cueing point.

11. Listening to the sound from track A from the speakers, wait for the correct timing and then press the Player B PLAY/PAUSE button (▶/||).

- Track B will then begin to play.

12. While checking the sound from the headphones, gradually shift the DJ mixer cross fader control to the right.

- The sound from track A coming from the speakers will become mixed with the sound from track B.
- When the DJ mixer cross fader control has been shifted all the way to the right, the segueing from track A to track B will have been completed.

■ Long mixed playback

As long as the number of BPM is the same, track A and track B may be cleanly mixed even with the cross fader control set in the middle.

■ Fader start playback

If the DJM-300, DJM-500, or DJM-600 cross fader start feature is used, step 11 above may be omitted, thus making it even easier to perform mixing. If the CROSS FADER control is also returned to its original position, it will cause the player to return to the state described in step 10, thus making it possible to perform cueing repeatedly.

Mixage de différentes plages

6. Tournez la bague MONITOR LEVEL de la table de mixage pour DJ pour reproduire le son de la plage B dans le casque.

- La sortie des haut-parleurs ne provient que de la plage A.

7. Pendant que vous écoutez le son dans le casque, repérez l'ouverture de la plage B.

- ① Préparez le lecteur B pour la lecture, puis appuyez sur la touche PLAY/PAUSE (▶/||) à proximité du point de repérage souhaité.
 - Le lecteur B passe en mode d'interruption momentanée du repérage.
- ② Tournez le Jog Dial du lecteur B pour trouver le point de repérage (par exemple, la barre d'ouverture).
- ③ Une fois que vous avez trouvé le point de repérage, appuyez sur la touche CUE du lecteur B.
 - Le son est coupé et le repérage est terminé.

8. Pendant que vous écoutez le son de la plage A dans les haut-parleurs, attendez le moment où vous devez appuyer sur la touche PLAY/PAUSE (▶/||) du lecteur B.

- La sortie des haut-parleurs ne provient que de la plage A.
- Le son de la plage B est reproduit dans le casque.

9. Adaptez la vitesse de la plage B à celle de la plage A (BPM=battements par minute).

Ajustez le curseur à glissière du tempo du lecteur B de façon à ce que le nombre de BPM affiché pour la plage B soit identique à celui de la plage A.

- Si vous ne souhaitez pas modifier le pas ou la clé de la plage B, appuyez sur la touche MASTER TEMPO du lecteur B avant de régler le curseur à glissière du tempo.
- Quand le nombre de BPM affiché pour les deux plages est identique, le réglage du tempo est terminé.

10. Appuyez sur la touche CUE du lecteur B.

- Le lecteur B passe en mode de veille au point de repérage.

11. Pendant que vous écoutez le son de la plage A dans les haut-parleurs, attendez que la temporisation correcte s'écoule, puis appuyez sur la touche PLAY/PAUSE (▶/||) du lecteur B.

- La lecture de la plage B commence.

12. Pendant que vous contrôlez le son dans le casque, déplacez progressivement la commande CROSS FADER de la table de mixage pour DJ vers la droite.

- Le son de la plage A qui est reproduit dans les haut-parleurs est mélangé à celui de la plage B.
- Dès que vous avez déplacé la commande CROSS FADER de la table de mixage pour DJ à fond vers la droite, le mixage entre les plages A et B est terminé.

■ Lecture en mode de mixage prolongé

Aussi longtemps que le nombre de BPM est identique, les plages A et B peuvent être mélangées clairement, même en laissant la commande CROSS FADER en position centrale.

■ Démarrage de la lecture à partir du mélangeur de voies

Quand vous utilisez la fonction de démarrage à partir du mélangeur de voies de la table de mixage DJM-300, DJM-500 ou DJM-600, vous pouvez passer l'étape 11 ci-dessus, ce qui facilite davantage encore le mixage. Si la commande CROSS FADER est également ramenée sur sa position d'origine, le lecteur revient à l'état décrit à l'étape 10 ci-dessus et vous pouvez répéter le repérage à plusieurs reprises.

Mixing (segueing) different tracks

Mixage de différentes plages

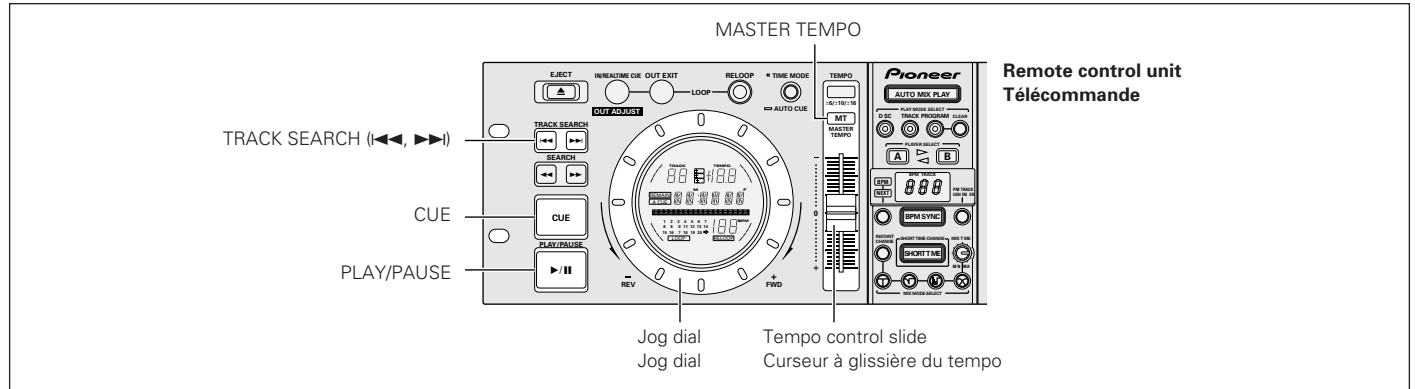

Fader start playback

The provided control cable may be used to connect the control jack on the CMX-5000 to a control jack on a DJM-300, DJM-500, or DJM-600 mixer, thus making it possible to exit from cueing standby mode and to start playback immediately by raising the DJ mixer channel fader. The cross fader may also be used to perform fading starts on the player as well. The fader may also be returned to its original position to return the player to the cueing point (i.e., to perform back cueing). (This does not apply, however, during auto playback.) (See p. 13 for instructions on how to connect the player and mixer.)

Useful cueing techniques

■ Cueing (Cueing point settings)

1. Follow the instructions provided on p. 19 to specify the desired cueing point.
2. Press the CUE button.
 - The player will return to the specified cueing point.
3. Press the PLAY/PAUSE button (▶/||).
 - Playback will begin immediately from the specified cueing point.

■ Checking cueing points (Cueing point sampler)

After specifying a cueing point, press the CUE button.

- The sound at the specified cueing point will continue to play as long as the CUE button is pressed.

■ Returning to a cueing point (Back cueing)

1. During playback, press the CUE button.
 - The player will return to the specified cueing point.
2. Press the PLAY/PAUSE button (▶/||).
 - Playback will begin immediately from the specified cueing point.

■ Changing cueing points (Cueing point adjust)

1. During playback, press the CUE button.
 - The player will return to the currently specified cueing point.
2. Press the forward or reverse SEARCH button (◀◀, ▶▶).
 - The cueing point will be shifted forward or backward in 1-frame units.
 - The cueing point may also be shifted forward or backward by pressing the forward or reverse SEARCH button (◀◀, ▶▶) and then turning the jog dial.
3. Press the CUE button.
 - The point where the CUE button is pressed will become the new cueing point.

Démarrage de la lecture à partir du mélangeur de voies

Vous pouvez utiliser le câble de commande fourni d'origine pour raccorder la prise de commande du CMX-5000 à celle d'une table de mixage DJM-300, DJM-500 ou DJM-600 et quitter ainsi le mode de veille du repérage, puis commencer immédiatement la lecture à l'aide du mélangeur de voies de la table de mixage pour DJ. La commande CROSS FADER peut aussi être utilisée pour réaliser des départs en fondu sur le lecteur. Vous pouvez également ramener cette commande sur sa position d'origine pour que le lecteur revienne au point de repérage (effectuant ainsi un repérage arrière). (Cette fonction n'est toutefois pas disponible en mode de lecture automatique.) (Pour plus d'informations sur la manière de raccorder le lecteur à la table de mixage, consultez la page 13.)

Techniques de repérage pratiques

■ Repérage (réglage de points de repérage)

1. Suivez les instructions de la page 19 pour spécifier le point de repérage souhaité.
2. Appuyez sur la touche CUE.
 - Le lecteur revient au point de repérage spécifié.
3. Appuyez sur la touche PLAY/PAUSE (▶/||).
 - La lecture commence immédiatement à partir du point de repérage spécifié.

■ Contrôle des points de repérage (échantillonneur de point de repérage)

Après avoir spécifié un point de repérage, appuyez sur la touche CUE.

- Le son du point de repérage spécifié continue d'être reproduit aussi longtemps que vous maintenez la touche CUE enfoncée.

■ Retour à un point de repérage (repérage arrière)

1. Pendant la lecture, appuyez sur la touche CUE.
 - Le lecteur revient au point de repérage spécifié.
2. Appuyez sur la touche PLAY/PAUSE (▶/||).
 - La lecture commence immédiatement à partir du point de repérage spécifié.

■ Modification de points de repérage (réglage du point d'attaque)

1. Pendant la lecture, appuyez sur la touche CUE.
 - Le lecteur revient au point de repérage actuellement spécifié.
2. Appuyez sur la touche SEARCH (◀◀, ▶▶) avant ou arrière.
 - Le point de repérage est décalé vers l'avant ou l'arrière par pas d'une trame.
 - Vous pouvez aussi décaler le point de repérage vers l'avant ou vers l'arrière en appuyant sur la touche SEARCH (◀◀, ▶▶) avant ou arrière, puis en tournant le Jog Dial.
3. Appuyez sur la touche CUE.
 - Le point auquel vous avez appuyé sur la touche CUE devient le nouveau point de repérage.

AUTO MIXING

MIXAGE AUTOMATIQUE

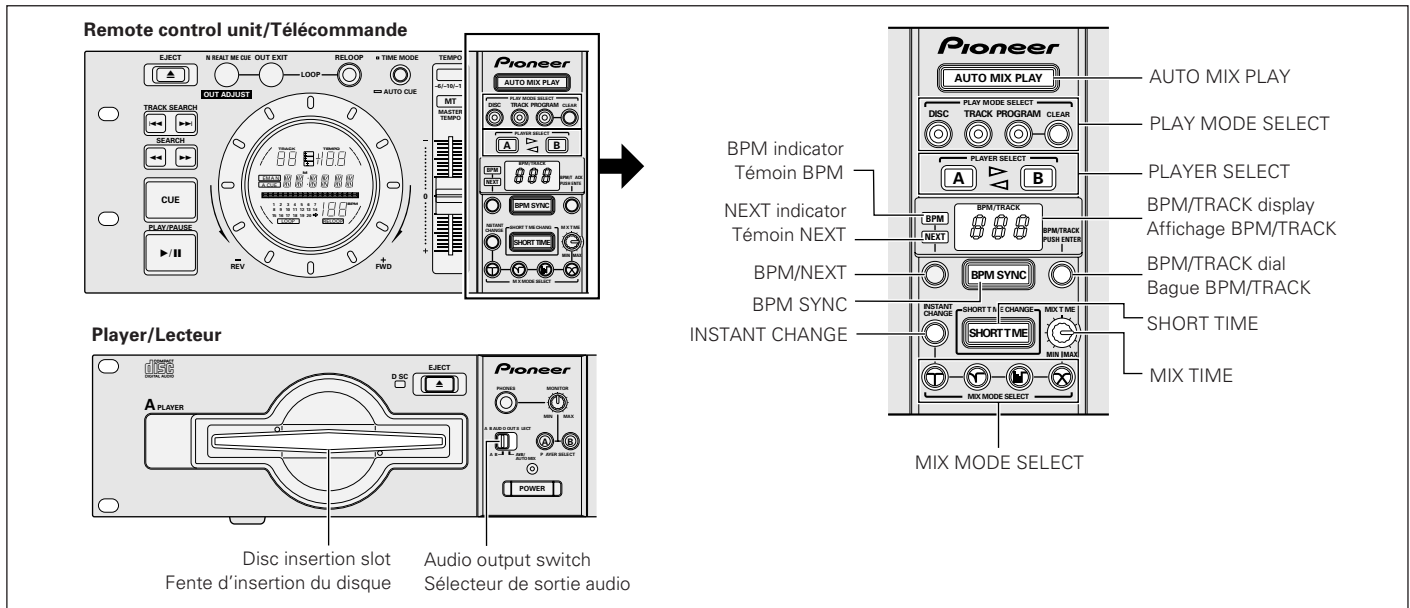

■ DISC mode

DISC mode is used to mix and replay the tracks on a disc in sequence and to mix and replay another disc when playback is complete.

■ TRACK mode

TRACK mode is used to mix playback from Player A and Player B, playing one track from each disc at a time in sequence.

1. Insert discs into Player A and Player B.
2. Press the **PLAY MODE SELECT DISC** or **TRACK** button.
3. Press the **AUTO MIX PLAY** button.

- To start playback from a specified track, use the **PLAYER SELECT** button to select the desired disc, push the **TRACK SEARCH** button on the player that is playing to select the track number, then press the **AUTO MIX** button.

■ PROGRAM mode

PROGRAM mode is used to produce mixed playback according to a pre-programmed sequence of tracks.

1. Insert discs into Player A and Player B.
2. Press the **PLAY MODE SELECT PROGRAM** button.
3. Press **PLAYER SELECT** button A or B to select the player in which the disc for which the program is to be entered has been inserted.
4. Turn the **BPM/TRACK** dial to select the track number.
 - The **BPM/TRACK** display will appear as illustrated below.

Indicates that the disc in Player A has been selected



Indicates that track number 1 has been selected

■ Mode Disque (DISC)

Le mode Disque permet de mixer et relire successivement des plages d'un disque ainsi que de mixer et relire un autre disque en fin de lecture.

■ Mode Plage (TRACK)

Le mode Plage permet de mixer la lecture entre les lecteurs A et B en reproduisant successivement une plage de chaque disque.

1. Insérez un disque dans les lecteurs A et B.
2. Appuyez sur la touche **PLAY MODE SELECT DISC** ou **TRACK**.
3. Appuyez sur la touche **AUTO MIX PLAY**.

- Pour commencer la lecture à partir d'une plage spécifiée, sélectionnez le disque souhaité à l'aide de la touche **PLAYER SELECT**, enfoncez la touche de **TRACK SEARCH** du lecteur à partir duquel vous lisez le disque pour sélectionner le numéro de plage, puis appuyez sur la touche **AUTO MIX**.

■ Mode Programme (PROGRAM)

Le mode Programme commande la lecture mixée d'une suite de plages préprogrammées.

1. Insérez un disque dans les lecteurs A et B.
2. Appuyez sur la touche **PLAY MODE SELECT PROGRAM**.
3. Appuyez sur la touche **PLAYER SELECT A** ou **B** pour sélectionner le lecteur qui contient le disque à partir duquel vous souhaitez définir le programme.
4. Tournez la bague **BPM/TRACK** pour sélectionner le numéro de plage.
 - L'affichage **BPM/TRACK** apparaît comme illustré ci-dessous.

Indique que le disque du lecteur A a été sélectionné.

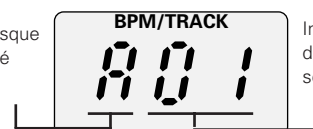

Indique que le numéro de plage 1 a été sélectionné.

Auto mixing

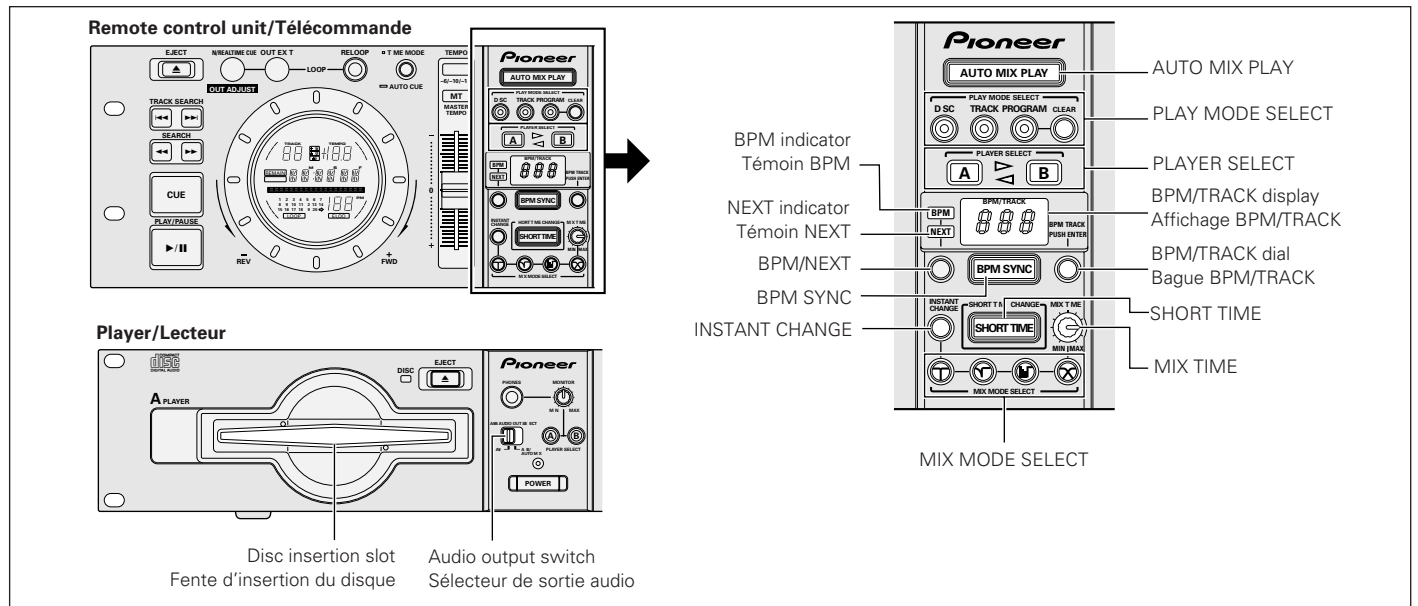

5. Press the **BPM/TRACK** dial to confirm your selection.

6. Repeat steps 3 through 5 to enter other tracks into program memory.

7. Press the **AUTO MIX PLAY** button.

- New tracks may be entered into program memory during playback.
- Pressing the **CLEAR** button causes tracks to be erased from program memory in sequence from the last track entered.
- The number of tracks programmed into memory will be displayed on the display panel as, e.g., 'Step 01'.
- Up to a maximum of 50 program steps may be specified.

The program is completely cleared by the following operations.

- ① By canceling **AUTO MIX PLAY**
- ② By changing play mode to disc mode or track mode
- ③ By ejecting the disc for which the program has been entered

■ BPM SYNC

When **BPM SYNC** is turned on (i.e., when the **BPM SYNC** button is lit), the tempo will be automatically changed so that the number of beats per minute matches between tracks mixing into each other. This feature may be used to match the tempos of tracks to be mixed during auto mix playback.

1. Insert discs into **Player A** and **Player B**.
2. Specify the desired mixing mode and then start auto mix playback.

- The number of BPM of the first track to be played will be displayed on the **BPM/TRACK** display.

■ Changing the BPM

1. Press the **BPM/NEXT** button to switch to **BPM**. (The **BPM indicator** will light up.)
2. Turn the **BPM/TRACK** dial to specify the number of **BPM**.

- The variable range of the number of BPM is restricted to a range of $\pm 16\%$ of the original tempo of a given track. Specifying a change of greater than $\pm 16\%$ will cause the track to be played back at its original tempo.
- Note that there may be times when, depending on the track in question, it is impossible for the **BPM** counter to count the number of **BPM**.

Mixage automatique

5. Appuyez sur la touche **BPM/TRACK** pour confirmer votre sélection.

6. Répétez les étapes 3 à 5 pour programmer d'autres plages en mémoire.

7. Appuyez sur la touche **AUTO MIX PLAY**.

- Vous pouvez programmer de nouvelles plages en mémoire pendant la lecture.
- Chaque appui de la touche **CLEAR** efface successivement chaque plage programmée en mémoire à partir de la dernière plage programmée.
- Le nombre de plages programmées en mémoire apparaît sur l'affichage (par exemple Step 01).
- Vous pouvez ainsi programmer jusqu'à 50 plages en mémoire.

Les opérations suivantes suppriment définitivement le programme :

- ① Annulation de la lecture en mode de mixage automatique (**AUTO MIX PLAY**).
- ② Changement de mode de lecture par sélection du mode disque (**DISC**) ou du mode plage (**TRACK**).
- ③ Ejection du disque pour lequel le programme a été défini.

■ SYNCHRONISATION DES BPM

Quand la fonction de **BPM SYNC** est activée (c'est-à-dire quand la touche **BPM SYNC** brille), le tempo est automatiquement modifié de façon à adapter le nombre de BPM au mixage des plages entre elles. Cette fonction peut être utilisée pour faire concorder le tempo des plages à mixer pendant la lecture en mode de mixage automatique.

1. Insérez un disque dans les lecteurs **A** et **B**.
2. Spécifiez le mode de mixage souhaité, puis commencez la lecture en mode de mixage automatique.

- Le nombre de BPM de la première plage à lire apparaît sur l'affichage **BPM/TRACK**.

■ Modification du nombre de BPM

1. Appuyez sur la touche **BPM/NEXT** pour passer en mode de réglage du nombre de BPM. (Le témoin **BPM** s'allume.)
2. Tournez la bague **BPM/TRACK** pour spécifier le nombre de BPM.

- La plage de variation du nombre de BPM est limitée à $\pm 16\%$ du tempo d'origine d'une plage donnée. Quand vous spécifiez une modification supérieure à $\pm 16\%$, la plage est reproduite dans son tempo d'origine.
- Notez que selon la plage sélectionnée, il se peut que le compteur **BPM** ne puisse pas compter le nombre de **BPM**.

Auto mixing

■ SHORT TIME

When SHORT TIME CHANGE is turned on (i.e., when the SHORT TIME button is lit), the playback time of the current track is shortened and then mixing begins.

■ MIX MODE SELECT

Mix mode selection is used to select the type of segueing to be performed between tracks. There are four types of mixing which may be performed: cut-in, echo, zip or cross fade mixing. Once segueing has been performed, the currently specified mixing type is cleared from memory. If no mixing type is selected, the player will randomly select one of the four types.

* Trying to perform cross-fade mixing between two tracks located on the same disc will cause cut-in mixing to be performed instead.

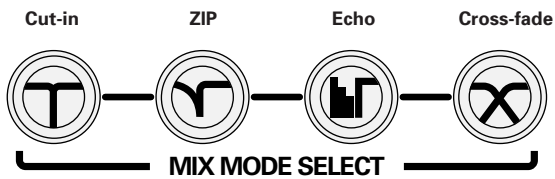

■ Cut-in mixing

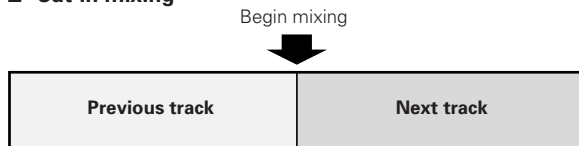

■ Zip mixing

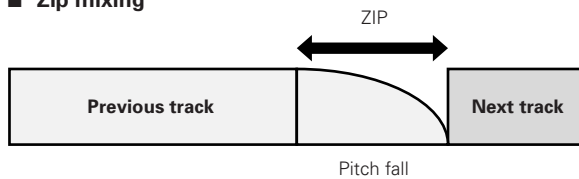

■ Echo mixing

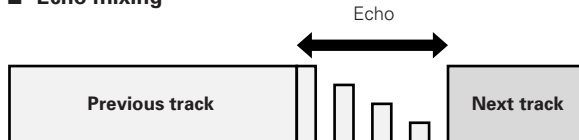

■ Cross fade mixing

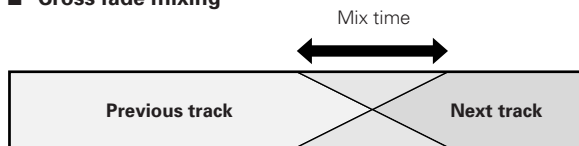

■ MIX TIME

Used to specify the amount of time of the mixing interval to be used when performing cross-fade mixing.

■ INSTANT CHANGE

Pressing INSTANT CHANGE causes the player to shift immediately into the next track.

- Note however that playback will not begin until the standby time (i.e., the time required for auto cueing and BPM detection) for the next track has elapsed.

Mixage automatique

■ REDUCTION DU TEMPS DE LECTURE

Quand la fonction de réduction du temps de lecture est activée (c'est-à-dire quand la touche SHORT TIME brille), la durée de lecture de la plage en cours est réduite avant que le mixage commence.

■ SELECTION DU MODE DE MIXAGE

La fonction de sélection du mode de mixage permet de sélectionner le type de mixage à effectuer entre les plages. Vous avez le choix entre quatre types de mixage, à savoir : le mixage direct, le mixage avec écho, le mixage avec chute et le mixage en fondu croisé. Une fois le mixage terminé, le type de mixage actuellement sélectionné est effacé de la mémoire. Si aucun type de mixage n'est sélectionné, le lecteur en choisit un au hasard.

* Quand vous tentez d'effectuer un mixage en fondu croisé entre deux plages d'un même disque, le lecteur applique le mixage direct.

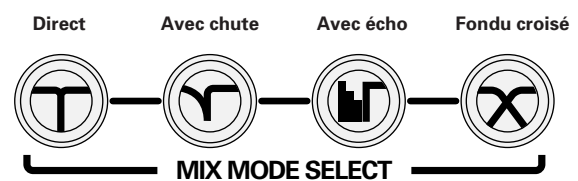

■ Mixage direct

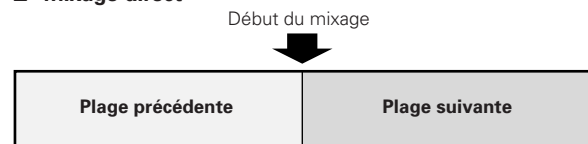

■ Mixage avec chute

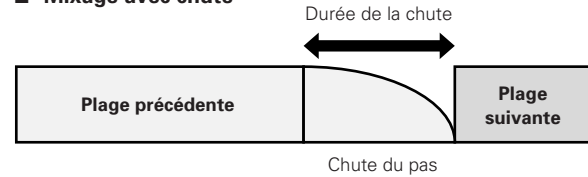

■ Mixage avec écho

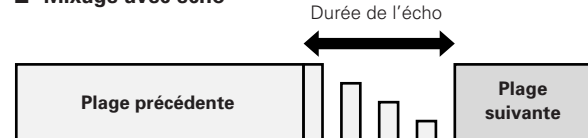

■ Mixage en fondu croisé

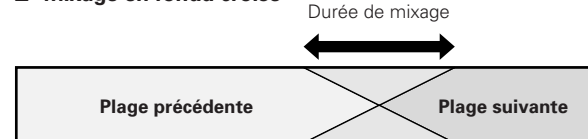

■ Durée de mixage (MIX TIME)

Cette bague permet de spécifier la durée de l'intervalle de mixage en mode de mixage en fondu croisé.

■ Changement instantané (INSTANT CHANGE)

L'appui de la touche INSTANT CHANGE commande au lecteur de passer immédiatement à la plage suivante.

- Notez toutefois que la lecture ne commence qu'après que la durée de veille (c'est-à-dire la durée requise pour effectuer le repérage automatique et détecter le nombre de BPM) de la plage suivante soit écoulée.

Auto mixing

Changing the next scheduled track

This technique may be used to change the next track to be mixed while playing back another track using auto mix playback.

Changing the next track when operating in DISC mode or TRACK mode

1. Insert disc into player.
2. Start auto mix playback. (See p. 25)
3. Press the BPM/NEXT button to switch to NEXT. (The NEXT indicator will light up.)

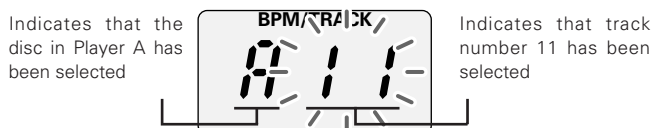

4. Press PLAYER SELECT button A or B in accordance with the player for which the next track is to be changed.
5. Turn the BPM/TRACK dial to select the next track number.
6. Press the BPM/TRACK dial to confirm your selection.
 - Failing to press the BPM/TRACK dial will cause the specified change not to take effect and for the display to return to its original value.

Audio output switch

This switch is used to specify the output to be transmitted to output jacks A and B of the three audio output jacks (A, B and MIX) available during auto mix playback.

Player A & B

Output sent directly to Player A and Player B.

- When the CMX-5000 has been connected to a DJ mixer as shown in the example on p. 13, the sound from the mixer from both A and B will be played back.

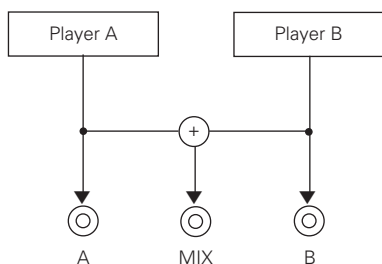

Mixage automatique

Modification de la plage suivante programmée

Cette technique peut être utilisée pour modifier la prochaine plage à mixer pendant la lecture d'une autre plage en mode de mixage automatique.

Modification de la plage suivante en mode Disque ou en mode Plage

1. Insérez le disque dans le lecteur.
2. Commencez la lecture en mode de mixage automatique. (voir page 25)
3. Appuyez sur la touche BPM/NEXT pour passer au mode Suivant (NEXT) (le témoin NEXT brille).

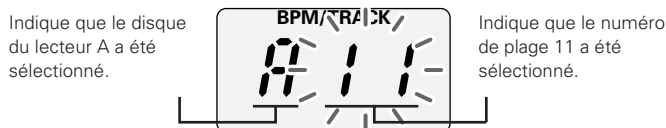

4. Appuyez sur la touche PLAYER SELECT A ou B pour sélectionner le lecteur pour lequel vous souhaitez modifier la plage suivante.
5. Tournez la bague BPM/TRACK pour sélectionner le numéro de la plage suivante.
6. Appuyez sur la bague BPM/TRACK pour confirmer votre sélection.
 - Si vous n'appuyez pas sur la bague BPM/TRACK, le changement spécifié ne sera pas appliqué et la valeur d'origine apparaîtra à nouveau sur l'affichage.

Sélecteur de sortie audio

Ce sélecteur permet de spécifier la sortie à transmettre aux prises de sortie A et B des trois prises de sortie audio (A, B et MIX) disponibles pendant la lecture en mode de mixage automatique.

Lecteurs A et B

Envoi direct de la sortie aux lecteurs A et B

- Quand le CMX-5000 est connecté à une table de mixage pour DJ comme illustré à l'exemple de la page 13, le son des sorties A et B de la table de mixage est reproduit.

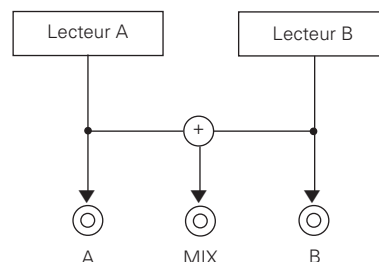

Auto mixing

■ Player A/B & Auto Mix

The output from the audio output jacks will consist of auto-mixing audio output only when playing in auto mixing mode.

- Monitoring of the next track during auto-mixing playback may be performed by using headphones connected to the CMX-5000 player.

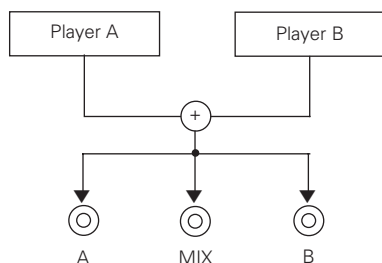

Points to remember when using Auto Mixing

The following features can not be used during Auto Mix play.

- Fader start/back cue
- Functions controlled from the player side during playback, other than master tempo, TIME/REMAIN switching, tempo control range switching. But the tempo slider operates when BPM SYNC is off.
- Loop play, auto cue off, increase/reduce speed by the jog dial, tempo slider (when BPM SYNC is on) controlled from the player on the standby side.
- The INSTANT CHANGE feature will not work during the period of several seconds (the actual length of the time in question varies from track to track) which elapses from the time immediately after segueing to a new track to the time required to prepare to segue into the new track.

Mixage automatique

■ Lecteurs A et B et mixage automatique

La sortie des prises de sortie audio ne mixe automatiquement le son que pendant la lecture en mode de mixage automatique.

- Pendant la lecture en mode de mixage automatique, vous pouvez contrôler la plage suivante à l'aide du casque qui est raccordé au lecteur CMX-5000.

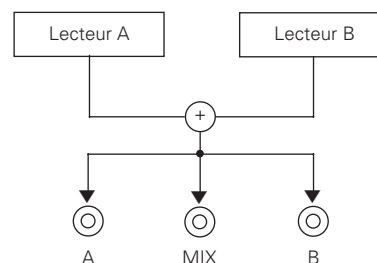

Rappels liés à l'utilisation du mode de mixage automatique

Pendant la lecture en mode de mixage automatique, vous ne pouvez pas utiliser les fonctions suivantes :

- Démarrage du mélangeur/repérage arrière
- Pendant la lecture, toutes les fonctions commandées à partir du lecteur autres que le tempo principal, la permutation des durées écoulée et restante et la permutation de la plage de commande du tempo. Vous pouvez néanmoins utiliser le curseur du tempo quand la BPM SYNC est désactivée.
- Lecture en boucle, désactivation du repérage automatique, augmentation/diminution de la vitesse à l'aide du Jog Dial et commande du curseur du tempo (quand la BPM SYNC est activée) à partir du lecteur en mode de veille.
- La fonction de changement instantané ne fonctionne pas pendant les quelques secondes qui s'écoulent entre le moment qui suit immédiatement le passage à une nouvelle plage et la durée requise pour préparer le passage à la nouvelle plage (le nombre réel de secondes varie d'une plage à l'autre).

TROUBLESHOOTING

If you believe your CD player is failing to work properly, check the following troubleshooting table for tips. Sometimes simple mistakes in setup or operation may appear like serious problems. There are also times when the problem in question may be caused by something else other than your CD player, and at times like these you should check any other electronic devices being used at the same time.

If the problem in question continues to persist even after checking the troubleshooting table below and taking whatever corrective action is recommended, contact your nearest Pioneer Service Station or contact the store from which you purchased your player for further assistance.

Description of problem	Possible cause of problem	Recommended action
A disc fails to be ejected even after the EJECT button has been pressed.	<ul style="list-style-type: none"> ● Power cord has not been plugged in. ● EJECT button is broken. 	<ul style="list-style-type: none"> ● Plug in power cord. ● See p. 15.
Playback comes to a halt almost immediately after it begins.	<ul style="list-style-type: none"> ● Disc has been inserted upside down. ● Disc is dirty or covered with condensation. 	<ul style="list-style-type: none"> ● Reinsert with label side facing upward. ● Wipe disc to remove dust or condensation.
No sound is output.	<ul style="list-style-type: none"> ● Power cord has come loose or has not been properly plugged in. ● Audio mixer is not working properly. ● Jacks or jack plugs are dirty. ● Player is currently in pause mode. 	<ul style="list-style-type: none"> ● Plug in power cord properly. ● Check switch and volume settings on audio mixer. ● Wipe away dust or dirt and reinsert plugs. ● Press the PLAY/PAUSE button (▶/) to begin playback.
Sound is distorted or full of noise.	<ul style="list-style-type: none"> ● Output cord has not been properly plugged in. ● Jacks or jack plugs are dirty. ● Player is subject to noise from a nearby television set. 	<ul style="list-style-type: none"> ● Connect output cord to line input jack of audio mixer. Do not connect to microphone jack. ● Wipe away dust or dirt and reinsert plugs. ● Turn off power to television set or move television set further away from CD player.
A large amount of noise is generated when playing back a certain disc or discs. Playback halts unexpectedly.	<ul style="list-style-type: none"> ● Disc is seriously warped or scratched. ● Disc is unusually dusty or dirty. 	<ul style="list-style-type: none"> ● Replace with new disc. ● Wipe away dust or dirt from disc.
Track searching fails to halt with auto cueing turned on.	<ul style="list-style-type: none"> ● Track searching sometimes takes longer than expected when the length of silent portions between tracks is unusually long. ● If the length of a silent portion between two tracks is longer than 10 seconds in duration, the second track cannot be played back unless auto cueing is turned off. 	<ul style="list-style-type: none"> ● Press the TIME MODE/AUTO CUE button and hold the button down for 1 second or longer to turn auto cueing off.
Back cueing fails to work when the CUE button is pressed during playback.	<ul style="list-style-type: none"> ● No cueing point has been defined. 	<ul style="list-style-type: none"> ● Specify the desired cueing point. (See p. 24.)
Unable to produce loop playback by pressing the LOOP OUT/EXIT button.	<ul style="list-style-type: none"> ● No cueing point (i.e., starting point) has been defined. 	<ul style="list-style-type: none"> ● Specify the desired cueing point. (See p. 24.)
Television pictures are distorted or noise appears in FM broadcasts.	<ul style="list-style-type: none"> ● Interference caused by CD player. 	<ul style="list-style-type: none"> ● Turn off the power to the CD player or move the player further away from the radio or television set.
Disc is not rotating even though power has been turned on.	<ul style="list-style-type: none"> ● Disc rotation is automatically halted when no operation is performed for 80 minutes or longer when in pause mode. 	<ul style="list-style-type: none"> ● Press the PLAY/PAUSE button (▶/) to begin playback. Alternatively, press the EJECT button (▲) to eject the disc.

- There may be times when the CMX-5000 fails to operate properly as a result of static electricity or some other form of interference from an outside source. If any such problem occurs, turn off the power to the CMX-5000, wait for the currently inserted disc to come to a full stop, and then turn on the power again to see if that fixes the problem in question.
- The CMX-5000 cannot be used to replay partially-written CD-R or CD-RW discs.
- The CMX-5000 cannot be used to replay non-standard-shaped discs or any discs other than 12-cm discs or 8-cm discs which have been inserted into an 8-cm disc adapter. (Note that attempting to replay such discs may result in damage or breakdown.)
- The BPM value measured by the CMX-5000 may differ from the BPM value recorded on a CD or from our DJ mixer, but this difference is a result of differences in the BPM value measurement method; not a result of a fault with the player.

Error message display

When the CMX-5000 CD player is unable to operate properly, an error code is displayed on the display panel. Check the error code displayed against the following table and take the recommended action to correct the error. If an error code other than any of the error codes listed in the table below is displayed or if the same error code is displayed even after corrective action has been taken, contact your nearest Pioneer Service Station or contact the store from which you purchased your player for assistance.

Error Code	Error Type	Description	Possible cause and recommended action
E-7201	TOC READ ERROR	Player unable to read TOC data after interval of 20 seconds.	Disc is cracked. → Recommended action: replace disc.
E-83 01 E-83 02 E-83 03 E-83 04	PLAYER ERROR	Player unable to play back currently inserted disc.	Disc is soiled or dirty. → Recommended action: clean disc.
E-91 01	MECHANICAL TIME OUT	Mechanical operation has failed to complete within specified time interval.	Dust or some other form of foreign particles have found their way into disc insertion slot. → Recommended action: remove dust or other foreign particles.

Cleaning the jog dial

To clean the PLAYER wipe with a polishing or a soft, dry cloth. For stubborn dirt, moisten a soft cloth with a weak solution of neutral detergent (diluted in five to six parts water), wring the cloth well, and wipe away the dirt. Use a dry cloth to wipe the surface dry. Applying alcohol, paint thinner, benzene, insecticides, or other stringent substances to the jog dial may cause the markings or finishing of the dial to peel or become discolored, and the use of any such substances should accordingly be avoided.

GUIDE DE DEPANNAGE

Si vous pensez que votre lecteur CD ne fonctionne pas correctement, reportez-vous aux conseils du tableau de dépiage des pannes ci-dessous. Certains problèmes résultent parfois de simples erreurs d'installation ou de manipulation tandis que d'autres ne mettent pas en cause le lecteur CD proprement dit, mais bien d'autres appareils électroniques utilisés simultanément. Si le problème persiste après l'examen du tableau ci-dessous et la prise des éventuels remèdes recommandés, adressez-vous au service technique Pioneer le plus proche ou au revendeur auprès duquel vous avez acquis votre CMX-5000.

Description du problème	Causes possibles du problème	Remède recommandé
Le disque ne s'éjecte pas, même après l'appui de la touche EJECT.	<ul style="list-style-type: none"> Le cordon d'alimentation n'est pas branché. La touche EJECT est brisée. 	<ul style="list-style-type: none"> Branchez le cordon d'alimentation. Consultez la page 15.
La lecture s'arrête presque immédiatement après son lancement.	<ul style="list-style-type: none"> Vous avez inséré le disque à l'envers dans le lecteur. Le disque est sale ou couvert de condensation. 	<ul style="list-style-type: none"> Réinsérez le disque en orientant l'étiquette vers le haut. Frottez le disque pour éliminer la poussière ou la condensation.
Aucun son n'est reproduit.	<ul style="list-style-type: none"> Le cordon d'alimentation s'est desserré ou n'est pas correctement branché. La table de mixage audio ne fonctionne pas correctement. Les prises ou les fiches des prises sont sales. Le lecteur est en mode d'interruption momentanée de la lecture. 	<ul style="list-style-type: none"> Raccordez correctement le cordon d'alimentation. Contrôlez le sélecteur et les réglages du volume de la table de mixage audio. Éliminez les poussières ou les saletés et réinsérez les fiches. Appuyez sur la touche PLAY/PAUSE pour commencer la lecture.
Le son est déformé ou s'accompagne de parasites.	<ul style="list-style-type: none"> Le cordon de sortie n'est pas correctement branché. Les prises ou les fiches des prises sont sales. Le lecteur subit les interférences d'un poste de télévision situé à proximité. 	<ul style="list-style-type: none"> Raccordez le cordon de sortie à la prise d'entrée ligne de la table de mixage audio. Ne le raccordez pas à la prise pour micro. Éliminez les poussières ou les saletés et réinsérez les fiches. Mettez le téléviseur hors tension ou éloignez-le du lecteur CD.
La lecture d'un ou plusieurs disques déterminés produit une quantité importante de parasites. La lecture s'arrête de manière inattendue.	<ul style="list-style-type: none"> Le disque est gravement voilé ou griffé. Le disque est anormalement sale ou poussiéreux. 	<ul style="list-style-type: none"> Insérez un autre disque. Éliminez les poussières ou les saletés du disque.
La recherche de plage ne s'arrête pas quand le repérage automatique est activé.	<ul style="list-style-type: none"> La recherche de plage dure parfois plus longtemps que prévu lorsque les parties silencieuses entre les plages sont anormalement importantes. Quand la longueur de la partie silencieuse entre deux plages est supérieure à 10 secondes, la seconde plage ne peut être lue qu'en désactivant le repérage automatique. 	<ul style="list-style-type: none"> Appuyez sur la touche TIME MODE/AUTO CUE et maintenez-la enfoncée pendant 1 seconde ou davantage pour désactiver le repérage automatique.
Le repérage arrière ne réagit pas à l'appui de la touche CUE pendant la lecture.	<ul style="list-style-type: none"> Aucun point de repérage n'est défini. 	<ul style="list-style-type: none"> Spécifiez le point de repérage souhaité (voir page 24).
Impossible de lancer la lecture en boucle par appui de la touche LOOP OUT/EXIT.	<ul style="list-style-type: none"> Aucun point de repérage (c'est-à-dire un point de départ) n'est défini. 	<ul style="list-style-type: none"> Spécifiez le point de repérage souhaité (voir page 24).
Les images de télévision sont déformées ou des parasites apparaissent pendant les diffusions en FM.	<ul style="list-style-type: none"> Les interférences sont provoquées par le lecteur CD. 	<ul style="list-style-type: none"> Mettez le lecteur CD hors tension ou éloignez-le de la radio ou du téléviseur.
Le disque ne tourne pas alors que l'appareil est sous tension.	<ul style="list-style-type: none"> La rotation du disque s'arrête automatiquement lorsqu'aucune commande n'est sollicitée pendant 80 minutes ou davantage en mode d'interruption momentanée de la lecture. 	<ul style="list-style-type: none"> Appuyez sur la touche PLAY/PAUSE (▶/) pour commencer la lecture ou sur la touche EJECT (▲) pour éjecter le disque.

- Il arrive parfois que le CMX-5000 ne fonctionne pas correctement à cause de l'électricité statique ou autre forme d'interférence produite par une source extérieure. Dans ce cas, mettez le CMX-5000 hors tension, attendez que le disque inséré dans l'appareil s'arrête complètement, puis remettez l'appareil sous tension et voyez si le problème persiste.
- Vous ne pouvez pas utiliser le CMX-5000 pour relire des disques CD-R ou CD-RW gravés partiellement.
- Vous ne pouvez pas utiliser le CMX-5000 avec des disques de forme non standard ou tout disque autre que des CD de 12 cm ou de 8 cm insérés dans un adaptateur pour disque de 8 cm. (Notez que toute tentative de lecture de ces disques peut endommager le lecteur ou le mettre hors service.)
- La valeur BMP mesurée par le CMX-5000 peut être différente de la valeur BMP enregistrée sur un CD ou fournie par notre table de mixage DJ, mais cette différence s'explique par la méthode de mesure des valeurs BMP et il ne s'agit en aucun cas d'une défaillance du lecteur.

Affichage des messages d'erreur

Quand le lecteur CD CMX-5000 ne fonctionne pas correctement, un code d'erreur apparaît sur l'affichage. Comparez ce code avec ceux du tableau ci-dessous et exécutez l'action recommandée pour remédier au problème. Si le code d'erreur de l'affichage n'est pas repris dans le tableau ci-dessous ou s'il réapparaît après l'exécution de l'action destinée à remédier au problème, adressez-vous au service technique Pioneer le plus proche ou au revendeur auprès duquel vous avez acquis votre CMX-5000.

Code d'erreur	Type d'erreur	Description	Cause possible et remède recommandé
E-72 01	ERREUR DE LECTURE DU SOMMAIRE	Le lecteur ne parvient pas à lire les données du sommaire dans un délai de 20 secondes.	Le disque est fissuré. → Action recommandée : Remplacez le disque.
E-83 01 E-83 02 E-83 03 E-83 04	ERREUR DU LECTEUR	Le lecteur ne parvient pas à lire le CD actuellement inséré.	Le disque est sale ou poussiéreux. → Action recommandée : Nettoyez le disque.
E-91 01	TEMPORISATION MÉCANIQUE	L'opération mécanique ne s'est pas terminée avant la fin de l'intervalle spécifié.	Des poussières ou autres particules étrangères ont pénétré à l'intérieur de la fente d'insertion du disque. → Action recommandée : Éliminez les poussières ou autres particules étrangères.

Nettoyage du Jog Dial

Pour nettoyer le lecteur, l'essuyer avec un chiffon doux et sec. S'il est très sale, imbiber le chiffon d'une solution de détergent doux, fabriquée en diluant un volume de détergent dans 5 ou 6 volumes d'eau, bien essorer puis essuyer la saleté. Utiliser aussi un chiffon sec pour sécher la surface. Évitez d'utiliser de l'alcool, du thinner pour peinture, du benzène, des insecticides ou toute autre substance agressive sur le Jog Dial, car vous risqueriez d'endommager ou de décolorer ses marques ou sa finition.

SPECIFICATIONS

1. General

System	Compact disc digital audio system
Discs used	Compact discs
Power requirements	AC 220-240, 50/60 Hz
Power consumption	40 W
Operating temperature	+5°C to +35°C
Operating humidity	5% to 85%
	(There should be no condensation of moisture.)

Weight

Remote controller	2.1 kg
Player	5.4 kg

Dimensions

Remote controller	482 (W) x 73 (D) x 132 (H) mm
Player	482 (W) x 268 (D) x 90 (H) mm

2. Audio section

Frequency response	4 Hz to 20 kHz
Signal-to-noise ratio	115 dB or more
Distortion rate	0.006%

3. Accessories

● Operating instructions	1
● Audio cable	2
● Control code	2
● Forced ejection pin	1
● Specialized connection cable for the remote controller	1

NOTE:

Specifications and design are subject to possible modification without notice.

CARACTERISTIQUES TECHNIQUES

1. Données générales

Système	Système audio numérique de compact disc
Disque utilisé	Disque compact
Alimentation	CA 220-240, 50/60 Hz
Consommation	40 W
Température de fonctionnement	+5 °C – +35 °C
Humidité de fonctionnement	5 % – 85 %
	(Il ne doit pas y avoir de condensation d'humidité.)

Poids

Télécommande	2,1 kg
Lecteur	5,4 kg

Dimensions externes

Télécommande	482 (L) x 73 (P) x 132 (H) mm
Lecteur	482 (L) x 268 (P) x 90 (H) mm

2. Section audio

Réponse en fréquence	4 Hz – 20 kHz
Rapport signal/bruit	Plus de 115 dB
Taux de distorsion	0,006%

3. Accessoires

● Mode d'emploi	1
● Câble audio	2
● Câble de commande	2
● Broche d'éjection forcée	1
● Câble de connexion spécial pour la télécommande	1

REMARQUE:

Les caractéristiques techniques et la présentation sont sujettes à des modifications sans préavis pour améliorations.

Wir danken Ihnen für den Kauf dieses Pioneer-Produkts. Lesen Sie sich bitte diese Bedienungsanleitung durch. Dann wissen Sie, wie Sie Ihr Gerät richtig bedienen. Bewahren Sie sie an einem sicheren Platz auf, um auch zukünftig nachschlagen zu können.

Grazie per aver acquistato questo prodotto Pioneer. Leggere attentamente questo manuale di istruzioni per familiarizzarsi con l'uso dell'apparecchio. Conservare poi il manuale per ogni eventuale futuro riferimento.

Dieses Produkt entspricht den Niederspannungsrichtlinien (73/23/EEC). EMV-Richtlinien (89/336/EEC, 92/31/EEC) und den CE-Markierungsrichtlinien (93/68/EEC).

Questo prodotto è conforme alla direttiva sul basso voltaggio (73/23/CEE), alle direttive EMC (89/336/CEE, 92/31/CEE) e alla direttiva sul marchio CE (93/68/CEE).

VORSICHT

Dieses Gerät enthält eine Laserdiode mit einer höheren Klasse als 1. Um einen stets sicheren Betrieb zu gewährleisten, weder irgendwelche Abdeckungen entfernen, noch versuchen, sich zum Geräteinneren Zugang zu verschaffen. Alle Wartungsarbeiten sollten qualifiziertem Kundendienstpersonal überlassen werden.

HINWEIS:
Der unten abgebildete Warnaufkleber befindet sich an der Unterseite dieses Gerätes.

Anordnung : Rückseite des Spielers



PRECAUZIONE

Questo prodotto contiene un diodo al laser di classe superiore alla classe 1. Per motivi di sicurezza, non smontare i coperchi e non procedere ad interventi sulle parti interne. Per qualsiasi riparazione rivolgersi a personale qualificato.

La nota seguente si trova sul pannello inferiore del lettore.

Posizione: Retro del lettore



WARNUNG: UM EINEN BRAND ODER STROMSCHLAG ZU VERMEIDEN, DIESES GERÄT NICHT REGEN ODER FEUCHTIGKEIT AUSSETZEN.

VORSICHT MIT DEM NETZKABEL

Fassen Sie das Netzkabel immer am Stecker. Ziehen Sie nicht am Kabel selbst, und fassen Sie das Netzkabel niemals mit nassen Händen an, da dies einen Kurzschluß oder elektrischen Schlag verursachen kann. Stellen Sie nicht das Gerät, Möbelstücke o.ä. auf das Netzkabel; sehen Sie auch zu, daß es nicht eingeklemmt wird. Machen Sie niemals einen Knoten in das Netzkabel, und binden Sie es nicht mit anderen Kabeln. Das Netzkabel sollte so gelegt werden, daß niemand darauf tritt. Ein beschädigtes Netzkabel kann einen Brand oder elektrischen Schlag verursachen. Prüfen Sie das Netzkabel von Zeit zu Zeit. Sollte es beschädigt sein, wenden Sie sich an Ihre nächste autorisierte PIONEER-Kundendienststelle oder Ihren Händler, um es zu ersetzen.

AVVERTENZA: PER EVITARE IL RISCHIO DI FIAMME O SCOSSE ELETTRICHE, NON ESPORRE QUESTO APPARECCHIO ALLA PIOGGIA O ALL'UMIDITÀ.

AVVERTIMENTO RIGUARDANTE IL FILO DI ALIMENTAZIONE

Prendete sempre il filo di alimentazione per la spina. Non tiratelo mai agendo per il filo stesso e non toccate mai il filo con le mani bagnate, perchè questo potrebbe causare cortocircuiti o scosse elettriche. Non collocate l'unità, oppure dei mobili sopra il filo di alimentazione e controllate che lo stesso non sia premuto. Non annodate mai il filo di alimentazione nè collegatelo con altri fili. I fili di alimentazione devono essere collocati in tal modo che non saranno calpestati. Un filo di alimentazione danneggiato potrebbe causare incendi o scosse elettriche. Controllate il filo di alimentazione regolarmente. Quando localizzate un eventuale danno, rivolgetevi al più vicino centro assistenza autorizzato della PIONEER oppure al vostro rivenditore per la sostituzione del filo di alimentazione.

VORSICHTSHINWEISE ZUM BETRIEB

Aufstellungsort

Den CD-Spieler an einem gut belüfteten Ort aufstellen, wo er weder hoher Temperatur noch Feuchtigkeit ausgesetzt ist.

Den CD-Spieler nicht in direkter Sonneneinstrahlung oder in der Nähe von wärmeerzeugenden Elektrogeräten oder Heizkörpern aufstellen. Gehäuse und Bauteile im Geräterinneren können durch übermäßige Wärmeeinwirkung beschädigt werden. Die Aufstellung des CD-Spielers an einem feuchten oder staubigen Ort kann Störungen zur Folge haben und ist möglicherweise gefährlich. Eine Aufstellung in der Nähe von Kochherden und an anderen Orten vermeiden, wo das Gerät ölhaltigem Rauch, Dampf oder Hitze ausgesetzt wäre.

Vorsichtshinweise zur Aufstellung

- Die Aufstellung und Verwendung des CD-Spielers für längere Zeit in der Nähe von wärmeerzeugenden Komponenten, wie z.B. Verstärkern oder Punktlichtern, führt zu einer Reduzierung der Geräteleistung. Den Player nicht auf Wärmequellen wie z.B. den Verstärker stellen.
- Dieses Gerät so weit wie möglich von einem Tuner oder Fernsehgerät aufstellen. Wenn ein CD-Spieler in zu großer Nähe an derartigen Geräten betrieben wird, kann der Rundfunk- und Fernsehempfang durch Rauschen beeinträchtigt werden.
- Derartige Störungen machen sich besonders stark bemerkbar, wenn eine Zimmerantenne verwendet wird. In einem solchen Fall empfiehlt es sich, eine Außenantenne anzuschließen oder den Netzschalter des CD-Spielers auszuschalten.
- Wenn das Gerät in einem Bereich mit starken Geräuschquellen verwendet wird, zum Beispiel in der Nähe eines Lautsprechers, kann ein Überspringen von Klängen auftreten. In diesem Falle installieren Sie das Gerät in größerer Entfernung vom Lautsprecher, oder reduzieren Sie die Wiedergabe-Lautstärke.
- Stellen Sie dieses Gerät auf einer ebenen, soliden und horizontalen Unterlage auf.
- Vergewissern Sie sich, daß weder der CD-Spieler noch die Audio- und Stromversorgungskabel an vibrierenden Gegenständen anliegen. Auf das Gehäuse einwirkende Vibrationen können jedoch Tonaussetzer der Disc verursachen. Besondere Vorsicht ist geboten, wenn das Gerät betrieben wird, während es in einen Tragekoffer usw. eingesetzt ist.



Darauf achten, daß der CD-Spieler keine vibrierenden Gegenstände berührt!

Einbau des CMX-5000 in einem EIA-Gestell

Die Schraubenlöcher an der Vorderseite des Bedienungsfeldes des CMX-5000 dienen zur Befestigung des Gerätes an einem 19-Zoll EIA-Gestell.

- Die vier Füße des Gerätes abnehmen, bevor Sie dieses im Gestell installieren.
- Zur Befestigung am Gestell vier Schrauben von 3/6 Zoll Durchmesser und 3/8 Zoll Länge verwenden. (Die Schrauben werden bei dem CD-Spieler CMX-5000 nicht mitgeliefert.)

Hinweis

- Plazieren Sie diesen CD-Spieler nie über einem Leistungsverstärker, da die durch den Verstärker abgegebene Wärme das Gerät beschädigen könnte. Wird der CD-Spieler direkt über einem Leistungsverstärker plaziert, so kann dies außerdem zur Aufnahme von Funkamateursignalen oder anderen Störungen führen.
- Den CD-Spieler vor dem Transport bzw. Versand stets aus seinem Gestell entfernen.
- Soll der CD-Spieler bewegt werden, während er noch in seinem Gestell installiert ist, muss dies vorsichtig geschehen, um den Spieler vor Stößen oder Vibrationen zu bewahren.

AVVERTENZE PER L'USO

Posizionamento

Installare l'apparecchio in un luogo ben ventilato dove non sia esposto ad alte temperature o ad umidità.

Evitare luoghi esposti alla luce diretta del sole, o luoghi vicino ad apparecchiature che emettono calore o a radiatori. Il calore eccessivo può danneggiare il mobiletto dell'apparecchio o i dispositivi interni. L'installazione in luoghi eccessivamente umidi o polverosi può risultare in danni o in cattivo funzionamento dell'apparecchio. Evitare l'installazione nelle vicinanze di fornelli da cucina, o in luoghi simili, dove l'apparecchio possa trovarsi esposto a fumi oleosi, vapore e calore.

Precauzioni per l'installazione

- Usando o conservando un lettore CD in luoghi esposti a temperature elevate, ad esempio su amplificatori di potenza o vicino a riflettori si può danneggiarlo. Evitare di installare il lettore sopra apparecchi che generino grandi quantità di calore.
- Posizionare l'apparecchio quanto più lontano possibile da sintonizzatori o apparecchi televisivi. I lettori per compact disc ubicati molto vicino a simili apparecchi possono causare disturbi e interferenze, o il deterioramento dell'immagine televisiva.
- Queste interferenze si notano in modo particolare quando si fa uso di una antenna interna. Se del caso, utilizzare una antenna esterna o evitare di usare il lettore CD.
- Se l'unità viene usata in ambienti rumorosi, ad esempio vicino a diffusori, la riproduzione può saltare. In tal caso, allontanare i diffusori o ridurre il volume di ascolto.
- Porre questa unità su di una superficie a livello e stabile.
- Controllare che il lettore, inclusi i suoi cavi di alimentazione e di collegamento, non sia esposto a vibrazioni. Il lettore possiede un ammortizzatore che assorbe le vibrazioni, ma è ugualmente prudente evitare di usare il lettore in luoghi esposti a vibrazioni, dato che possono far saltare la testina di lettura. Fare particolarmente attenzione quando si usa il lettore tenendolo installato in una borsa da trasporto.



Non installare su superfici esposte a vibrazioni!

Installazione del CMX-5000 in un rack EIA

I fori delle viti sul pannello anteriore del CMX-5000 devono essere impiegati per il collegamento dell'apparecchio ad un rack EIA da 19".

- Rimuovere le quattro gambe dell'unità prima dell'installazione nel rack.
- Per eseguire il fissaggio al rack utilizzare quattro viti del diametro di 3/16" e della lunghezza di 3/8" (le viti non sono incluse nel lettore CD CMX-5000).

Nota

- Non collocare il lettore CD direttamente sopra un amplificatore di potenza, poiché il calore emesso dall'amplificatore potrebbe provocare danni all'unità. Collocare un lettore CD direttamente sopra un amplificatore di potenza potrebbe determinare anche la ricezione di segnali emessi da stazioni di radioamatori o altri tipi di interferenze.
- Assicurarsi di rimuovere sempre il lettore CD dal relativo rack prima della spedizione.
- In caso di spostamento del lettore CD ancora installato nel relativo rack, prestare la massima attenzione per evitare di sottoporre il lettore a urti o vibrazioni.

Vorsichtsmaßnahmen bei der Handhabung

Reinigung des CD-Spielers

Zum Reinigen des Players ein weiches, trockenes Tuch verwenden. Bei hartnäckiger Verschmutzung ein weiches Tuch in eine Lösung aus einem Teil eines milden Reinigungsmittels und 5 oder 6 Teilen Wasser tauchen und dann gut auswringen. Anschließend mit einem trockenen Tuch nachwischen. Keine flüchtigen Lösungsmittel wie Benzin oder Farbverdünner verwenden, weil das Gerät dadurch Schaden nehmen kann.

CD-Linsenreiniger

Die Abtasterlinse wird bei normalem Gebrauch des CD-Spielers nicht verschmutzt. Kommt es aber trotzdem zu einer Verschmutzung, die eine Funktionsstörung des Gerätes verursacht, bitte Kontakt mit einer PIONEER-Kundendienststelle aufnehmen. Im Fachhandel sind Linsenreiniger für CD-Spieler erhältlich; bei ihrem Gebrauch ist jedoch Sorgfalt geboten, da die Linse dabei beschädigt werden kann.

Aufbewahrung von Compact Discs

- Compact Discs werden aus den gleichen Arten von Kunststoff gefertigt, aus denen herkömmliche Schallplatten bestehen. Um zu verhindern, daß sich die Discs verziehen, sollten sie stets senkrecht stehend in ihren Behältern aufbewahrt werden, wobei sehr heiße, feuchte und kalte Orte zu vermeiden sind. Discs nicht auf den Sitzen eines Autos zurücklassen, da sich diese in direkter Sonneneinstrahlung sehr stark erwärmen können.
- Stets die Vorsichtshinweise in der Begleitliteratur von Compact Discs lesen und befolgen.

Kondensation

Wenn der CD-Spieler aus einer kalten Umgebung in ein warmes Zimmer gebracht wird oder die Raumtemperatur schnell ansteigt, kann sich Kondenswasser im Inneren des Gerätes bilden, wodurch die Leistung beeinträchtigt wird. In einem solchen Fall empfiehlt es sich, vor der Inbetriebnahme des Gerätes ca. eine Stunde zu warten, bis es sich der Raumtemperatur angeglichen hat, bzw. die Raumtemperatur langsam zu erhöhen.

Reinigung und Umgang mit CDs

- Die auf einer Disc aufgezeichneten Signale werden durch das Vorhandensein von Fingerabdrücken oder Schmutzflecken auf der Abspielfläche nicht direkt beeinträchtigt. Je nach dem Ausmaß der Verschmutzung kann jedoch die Helligkeit des von der Abspielfläche reflektierten Lichts reduziert werden, wodurch eine Beeinträchtigung der Klangqualität verursacht wird. Discs stets sauber halten, indem sie ab und zu mit einem weichen Tuch abgerieben werden, das von der Mitte der Disc aus zum Rand hin geführt wird.

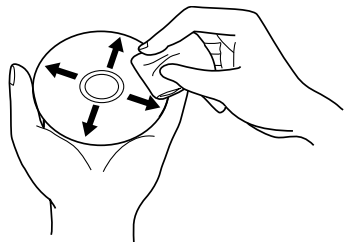

- Bei starker Verschmutzung einer Disc ein weiches Tuch in Wasser eintauchen, gut auswringen und Schmutz vorsichtig von der Oberfläche der Disc entfernen. Danach die Disc mit einem weichen, trockenen Tuch vorsichtig trocknen.
- Auf keinen Fall für herkömmliche Schallplatten bestimmte Antistatik-Reinigungssprays, Benzin, Farbverdünner oder andere leichtflüchtige Lösungsmittel zum Reinigen von Compact Discs verwenden, da diese Mittel die Oberfläche der Disc angreifen.

Precauzioni

Pulizia dell'apparecchio

Pulire il lettore CD con un panno soffice e pulito. Per lo sporco più tenace, inumidire il panno con detergente debole diluito in 5 o 6 parti di acqua e strizzarlo bene. Usare poi un panno asciutto per asciugare il lettore. Non usare mai sostanze chimiche volatili come benzina e diluente, dato che esse possono danneggiare le finiture dell'unità.

Pulizia della lente del CD

La lente del pickup del lettore non si sporca se usata normalmente. In caso, però, di cattivo funzionamento dovuto ad accumulazioni di sporco, rivolgersi ad un centro di servizio PIONEER. Prodotti vari per la pulizia delle lenti dei lettori CD sono disponibili sul mercato, ma devono essere impiegati con estrema attenzione perché taluni possono causare danni alla lente stessa.

Conservazione dei dischi

- I compact disc sono prodotti con lo stesso genere di plastica usata per i convenzionali dischi analogici. Fare attenzione ad evitare che i dischi possano deformarsi, e conservarli sempre nelle loro custodie, in posizione verticale, evitando luoghi soggetti a temperature molto alte o molto basse, e ad umidità molto alta. Evitare inoltre di lasciare i dischi in un'automobile chiusa al sole, dove la temperatura può raggiungere livelli estremamente alti.
- Leggere attentamente, ed osservare, le precauzioni riportate sull'etichetta dei dischi.

Condensa

Quando il lettore CD viene portato improvvisamente da un luogo freddo a uno caldo, o se la temperatura ambiente aumenta improvvisamente, all'interno dell'apparecchio può formarsi della condensa che può impedire all'apparecchio di fornire il massimo delle proprie prestazioni. In tali casi, lasciare l'apparecchio inattivo per circa un'ora per consentire l'adattamento progressivo alla temperatura ambiente, o aumentare la temperatura della stanza in modo graduale.

Pulizia e maneggio dei CD

- La presenza di ditate o grumi di sporco sulla superficie del disco non influisce direttamente sui segnali registrati, ma, a seconda del grado di contaminazione, la luminosità della luce riflessa dalla superficie dei segnali può risultare ridotta, con una conseguente degradazione della qualità del suono. Tenere sempre i dischi puliti, strofinandoli dolcemente con un panno morbido, e dall'interno verso l'esterno.

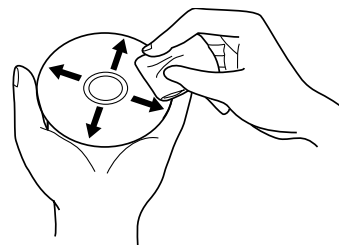

- Se il disco risulta particolarmente sporco, bagnare il panno in acqua, strizzarlo bene, togliere lo sporco dal disco ed asciugare poi accuratamente il disco con un panno asciutto.
- Non fare uso sul disco di liquidi per pulizia a spray o di agenti anti elettricità statica. Evitare anche di pulire il disco con benzina od altri solventi volatili che potrebbero danneggiare la superficie del disco.

Vorsichtsmaßnahmen bei der Handhabung

- Mit diesem CD-Spieler nur Compact Discs verwenden, die die unten abgebildete Markierung tragen (optische Digitalaudio-Disc).



- Beim Halten von CDs nicht die Seite mit der Signalaufzeichnung (die Seite, die in allen Regenbogenfarben schillert) berühren. Eine Disc immer an den Rändern oder am Mittelloch und am Rand halten.
- Weder gummierte Etiketten noch Klebestreifen auf die mit dem Etikett versehene Oberfläche (Abspielseite) einer Disc kleben. Darauf achten, die Etikettenseite nicht zu zerkratzen.
- Die Compact Disc rotiert mit hoher Geschwindigkeit im CD-Spieler. Daher nicht versuchen, eine schadhafte (gesprungene oder verzogene) Disc abzuspielen.

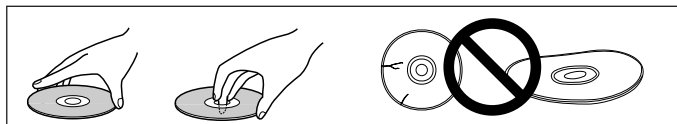

Keine nicht normgerechten CDs verwenden

Keine nicht kreisförmigen CDs (herzförmige, achteckige Discs) abspielen. Anderenfalls kann eine Funktionsstörung auftreten.

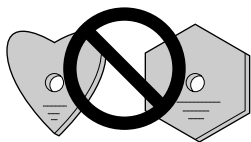

Notauswurf einer Disc

Sollte die Auswurf Taste (EJECT) versagen und das Auswerfen einer Platte unmöglich machen, kann die Platte entnommen werden, indem man den Auswurfstift in das hierfür in der Frontplatte des Spielers vorgesehene Loch für manuellen Plattenauswurf einführt.

Bei manuellem Auswerfen der Platten stets folgende Punkte beachten.

- ① Zunächst unbedingt die Stromversorgung des CD-Spielers abschalten und bis zum Auswerfen der Platte mindestens 1 Minute warten.



Beginnt man mit dem Auswurfvorgang einer Platte unmittelbar nach dem Abschalten der Stromversorgung, kann dies eines der nachfolgend genannten Probleme zur Folge haben. Deshalb sollte man sorgfältig darauf achten, Platten niemals sofort nach Abschalten der Stromversorgung zu entnehmen.

- Die Platte dreht sich noch, wenn sie ausgeworfen wird und kann Schnittverletzungen an den Fingern oder andere Körperverletzungen verursachen.
- Die Plattenhalter drehen sich in instabilem Zustand, was zu Kratzern auf der Platte führt.

- ② Verwenden Sie bitte ausschließlich den mit Ihrem CMX-5000 gelieferten Plattenauswurfstift (z.B. niemals eine Heftklammer oder einen ähnlichen Gegenstand benutzen).

Durch Einführen des Plattenauswurfstifts in das vorgesehene Loch, bis dieser auf Widerstand trifft, wird die Platte etwa 5 bis 10 Millimeter aus dem Einführungsschlitz gedrückt. Anschließend lässt sich die Platte entnehmen, indem man sie mit der Hand fasst und herauszieht.

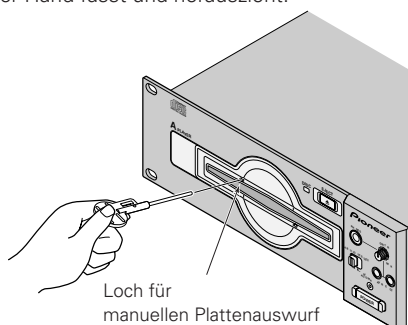

Loch für manuellen Plattenauswurf

Precauzioni

- Con questo apparecchio utilizzare solamente dischi che riportino il marchio indicato qui a destra (dischi digitali audio, a lettura ottica).



- Quando si afferrano dei CD, non toccare la superficie recante i segnali (la superficie iridescente del lato opposto al lato etichettato).
- Non incollare etichette o nastro adesivo sulle superfici del disco, ed evitare inoltre di scalfirle o di danneggiare l'etichetta esistente.
- All'interno dell'apparecchio il disco ruota ad alta velocità. Evitare quindi l'uso di dischi danneggiati (deformati o incrinati).

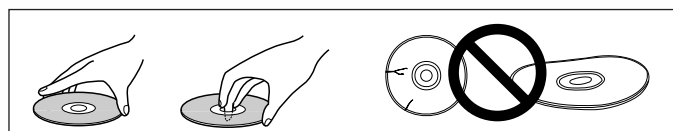

Evitare la riproduzione di compact disc di forme particolari

Non riprodurre compact disc di forme diverse da quella circolare convenzionale, quali, ad esempio, dischi a forma di cuore o simili. Questi tipi di dischi possono causare disfunzioni.

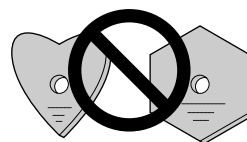

Espulsione forzata del disco

Se il pulsante di espulsione non funziona ed estrarre un disco è impossibile, si può procedere inserendo la spina di espulsione dischi nel relativo foro di espulsione manuale posto sul pannello anteriore del lettore.

Assicurarsi di osservare sempre i seguenti punti nell'espulsione manuale dei dischi.

- ① Accertarsi di disinserire l'alimentazione di corrente del lettore CD e attendere un minuto o più prima di procedere all'espulsione del disco.



L'espulsione manuale di un disco immediatamente dopo il disinserimento della corrente di alimentazione dell'unità può causare uno dei problemi descritti di seguito e occorre fare attenzione a non estrarre i dischi immediatamente dopo il disinserimento della corrente.

- Il disco sta ancora ruotando al momento dell'espulsione e può provocare tagli alle dita o altre forme di lesioni.
- I fermi del disco ruotano in modo instabile provocando graffi ai dischi.

- ② Accertarsi di utilizzare la spina di espulsione dei dischi in dotazione al proprio CMX-5000 (ad esempio non utilizzare mai una graffetta o qualsiasi altro oggetto).

Inserire la spina di espulsione dischi nel foro **fino ad incontrare** resistenza, per indurre un'espulsione del disco di 5-10 millimetri dall'apertura di inserimento. Per rimuovere il disco afferrarlo con la mano ed estrarlo.

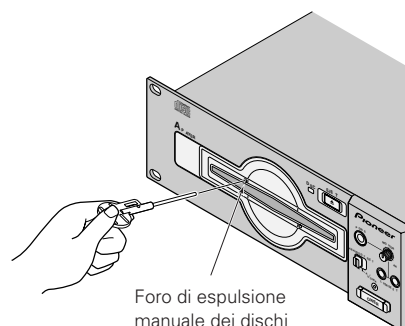

Foro di espulsione manuale dei dischi

INHALTSVERZEICHNIS

Bitte vor Benutzung lesen	
Sicherheitsanweisungen	35
VORSICHTSHINWEISE ZUM BETRIEB	36
MERKMALE	40
BEDIENELEMENTE	42
Spieler	42
Fernsteuerung	43
ANSCHLÜSSE	46
Grundlegende Bedienungsanweisungen	
LADEN UND ENTFERNEN VON DISCS	48
EINSATZ ALS DJ-PLAYER	49
Auto cueing	49
Beginn des Abspielens	49
Stoppen des Abspielens	50
Abspielpause	50
Verwendung der Monitorschalter	51
Titel überspringen	51
Schneller Vor- und Rücklauf	52
Einstellung von Cueing-Punkten	53
Anwendungen	
SPEZIELLE DJ-FUNKTIONEN	54
Fünf Verwendungsarten der Bedienungsscheibe	54
Abspielen von Master-Tempi	55
Abspielen in Schleifen	55
MISCHEN (ÜBERBLENDEN) VERSCHIEDENER TITEL	56
Manuelles Mischen	56
Wiedergabe mit Überblendungsstart (Fader start)	58
Nützliche Cueing-Techniken	58
AUTOMATISCHES MISCHEN	59
Ändern des nächsten geplanten Titels	62
Audio-Ausgabe-schalter	62
Punkte, die man bei Benutzung der automatischen Mischfunktion nicht vergessen darf	63
Anhang	
FEHLERSUCHE	64
Anzeige von Fehlermeldungen	65
Reinigen der Jog Dial (Bedienungsscheibe)	65
TECHNISCHE DATEN	68

INDICE

Leggere prima dell'uso	
Istruzioni di sicurezza	35
AVVERTENZE PER L'USO	36
CARATTERISTICHE	40
UBICAZIONE E USO DEI COMANDI E INDICAZIONI	42
Lettore	42
Telecomando	43
COLLEGAMENTI	46
Funzionamento base	
INSERIMENTO ED ESTRAZIONE DEL DISCO	48
FUNZIONAMENTO DEL LETTORE AD USO DJ	49
Attacco automatico	49
Avvio della riproduzione	49
Arresto della riproduzione	50
Interruzione della riproduzione	50
Utilizzo dei pulsanti di commutazione monitor	51
Salto dei brani	51
Avanzamento ed arretramento veloce	52
Impostazioni del punto di attacco	53
Applicazioni	
TECNICHE PARTICOLARI PER DISC JOCKEY	54
Cinque metodi di utilizzo del selettore tondo	54
Tempi master di riproduzione	55
Riproduzione loop	55
MISSAGGIO (SEQUENZIALE) DI BRANI DIFFERENTI	56
Missaggio manuale	56
Riproduzione avvio dissolvenza	58
Tecniche utili di attacco	58
MISSAGGIO AUTOMATICO	59
Cambio del brano successivo programmato	62
Interruttore uscita audio	62
Punti da ricordare in caso di utilizzo del missaggio automatico	63
Appendice	
DIAGNOSTICA	66
Visualizzazione dei messaggi di errore	67
Pulizia del selettore tondo	67
DATI TECNICI	68

MERKMALE

Der Pioneer CMX-5000 ist ein für Diskjockeys bestimmter Doppel-CD-Spieler, der nicht nur den Merkmalen und Leistungen entspricht, wie sie ein Diskotheken-Soundsystem erfordert, sondern auch mit neuen Funktionen aufwartet, die nur bei einem CD-Spieler möglich sind.

AUTO MIXING

Aufgrund eines neuen, exklusiv durch Pioneer entwickelten Sensorsystems kann der CMX-5000 das Takttiming (beat timing) und die Zahl der BPM messen und Titel automatisch in vorgegebener Reihenfolge neu mischen.

- **Drei Abspielweisen**
Es gibt drei Abspielweisen: **DISC-Modus, TRACK-Modus und PROGRAM-Modus.**
- **Mehrere Mischungsarten**
Mischen kann man auf vier verschiedene Arten: **Cut-in, Echo, Zip und Cross-fade.**
- **Die Funktion "verkürzte Abspielzeit" kann zur Verkürzung der Titelabspielzeit benutzt werden.**

CUEING

Es gibt mehrere Cueing-Möglichkeiten

- **Back cueing**
Der CMX-5000 ist mit einer CUE-Taste ausgestattet, die nach Beginn der Wiedergabe eines Titels gedrückt werden kann, um zum Cueing-Punkt zurückzukehren und das Abspielen an dieser Stelle wiederaufzunehmen.

- **Auto cueing (automatisches Cueing)**

Die Funktion 'Auto Cueing' kann benutzt werden, um den jedem Titel vorausgehenden stummen Teil automatisch zu überspringen und unmittelbar vor der Stelle, wo der Ton beginnt, in Standby zu gehen.

Anschließend kann die PLAY-Taste gedrückt werden, um direkt mit dem Abspielen des Titels zu beginnen.

- **Cue point sampling (Abtasten von Cueing-Punkten)**
Cueing-Punkte lassen sich abspeichern, um anschließend durch Drücken einer einzigen Taste ein Abspielen von diesem Punkt aus ab jeder beliebigen Stelle der Platte zu gestatten.

Als besonders nützlich erweist sich dieses Merkmal zum Prüfen von Cueing-Punkten oder zur Benutzung als Abtaster.

FADER START (Ein- und Ausblenden)

Die Ein- und Ausblendfunktion (DJ Mixer Fading) kann für schnellen Start oder Back Cueing benutzt werden.

Der CMX-5000 lässt sich an ein separat erhältliches DJM-500, DJM-600 oder DJM-300-Mischpult anschließen, und die Ein- und Ausblendfunktion des Mischpults kann zum Ausführen von Schnellstarts oder Back Cueing verwendet werden.

HOHE TONQUALITÄT

Anhand einer Umwandlungsfunktion mit Legatoverbindung, die es ermöglicht, den Ton hoher Frequenzen von über 20 kHz wiederzugeben, der bei der Aufzeichnung auf CDs verloren ginge, beseitigt der CMX-5000 die in hohen Klangbereichen auf CDs vorhandene Schrägheit, um die Erzeugung eines demjenigen einer echten analogen Aufzeichnung ähnlichen Klangs zu ermöglichen.

JOG DIAL

Diese 10 mm große Bedienungsscheibe kann benutzt werden, um asynchrone Takte in ganz ähnlicher Weise wie bei einem analogen Plattenspieler zu korrigieren.

Die Bedienungsscheibe kann von Hand leicht gedreht werden, um in Rahmeneinheiten von 1/75-Sekunden die Stelle zu suchen, an der Sie mit dem Abspielen beginnen möchten. Außerdem lässt sich diese Bedienungsscheibe verwenden, um den Suchvorgang sogar noch stärker als bei gewöhnlichem Suchen oder Titelsuchen (track searching) zu beschleunigen.

CARATTERISTICHE

Pioneer CMX-5000 è un lettore CD doppio destinato all'uso da parte di DJ, in grado di garantire non solo le funzioni e le prestazioni richieste in un sistema audio per discoteca di un lettore CD, ma anche nuove funzioni possibili solo in un lettore CD.

MISSAGGIO AUTOMATICO

Grazie ad un nuovo sistema di sensori sviluppato unicamente da Pioneer, il CMX-5000 è in grado di misurare la sincronizzazione delle battute e il numero di BPM e può eseguire il remissaggio automatico dei brani nell'ordine specificato.

- **Tre modi di riproduzione**
sono possibili tre modi di riproduzione: modo **DISC**, modo **TRACK** e modo **PROGRAM**.
- **Grande varietà di tipi differenti di missaggio**
sono possibili quattro tipi differenti di missaggio: **missaggio ad inserimento, missaggio eco, missaggio zip e missaggio a dissolvenza incrociata.**
- **Funzione del tempo di riproduzione abbreviato utilizzabile per ridurre il tempo di riproduzione dei brani.**

ATTACCO

E' disponibile una grande varietà di possibilità di attacco.

- **Attacco all'indietro**
Il CMX-5000 è dotato di un pulsante di CUE che può essere premuto dopo l'inizio di un brano per tornare al punto di attacco e riprendere la riproduzione da quel punto.

- **Attacco automatico**

La funzione di attacco automatico può essere impiegata per saltare automaticamente la parte silenziosa all'inizio di ogni brano e posizionarsi appena prima del punto in cui comincia il suono.

Per avviare immediatamente la riproduzione del brano premere il pulsante di PLAY.

- **Campionatura dei punti di attacco**
E' possibile memorizzare i punti di attacco, per consentire la riproduzione a partire da quel punto da qualsiasi posizione all'interno del disco toccando un solo pulsante.

Questa funzione è particolarmente utile per controllare i punti di attacco o per l'uso come campionatore.

AVVIO DISSOLVENZA

La funzione di dissolvenza mixer DJ può essere impiegata per un avvio o un attacco all'indietro rapidi

E' possibile collegare il CMX-5000 ad un mixer DJM-500, DJM-600 o DJM-300 venduto separatamente ed è possibile impiegare la funzione di dissolvenza mixer per effettuare un avvio o un attacco all'indietro rapidi.

SUONO AD ALTA QUALITA'

Grazie ad una funzione di conversione link legato che consente di riprodurre suoni ad alte frequenze superiori a 20 kHz, che andrebbero perduti in caso di registrazione su CD, il CMX-5000 elimina i disturbi presenti in campi di suoni alti su CD per consentire la produzione di un suono simile a quello di una vera registrazione analogica.

SELETTORE TONDO

Selettore tondo largo 100 mm utilizzabile per correggere le battute non sincronizzate in modo simile ad un piatto analogico

Ruotare leggermente a mano il selettore tondo per cercare il punto dal quale si desidera iniziare la riproduzione a blocchi di 1/75 di secondo. Il selettore tondo può essere utilizzato inoltre per effettuare ricerche più veloci rispetto alla ricerca normale oppure ricerche di brani.

Merkmale

MASTER TEMPO

Das Master-Tempo-Merkmal ermöglicht es, das Tempo eines Songs zu ändern, ohne dabei die Intervalle zu ändern.

Während die Änderung des Tempos eines Songs bei einem analogen Plattenspieler auch zu einer Änderung der Intervalle führt, ist der CMX-5000 mit einem Master Tempo Steuerungsmerkmal ausgestattet, das Digitaltechnologie nutzt, um die Tempoänderung eines Songs zu ermöglichen, ohne die Intervalle zu ändern.

MEHRFACHLESEFUNKTION

Der CMX-5000 verfügt über eine Mehrfachlesefunktion, die es ermöglicht, sowohl CD-R- als auch CD-RW-Platten abzuspielen. (Allerdings kann es vorkommen, dass das Abspielen einer Platte aufgrund besonderer Merkmale der Platte oder des zum Brennen einer Platte benutzten Aufnahmegerätes oder aber wegen Staub, Verschmutzung bzw. Kratzern auf der Platte unmöglich ist.)

PLAYING ADDRESS

Balkendiagrammanzeige, die es ermöglicht, ein intuitives Gefühl für die abgelaufene und verbleibende Spieldauer eines gerade spielenden Titels zu entwickeln.

Um die gleiche Art intuitiven Gefühls für die abgelaufene und verbleibende Spieldauer entwickeln zu können, wie dies durch einen Blick auf die Position der Nadel auf einer analogen Schallplatte möglich ist, verwendet der CMX-5000 eine Balkendiagrammanzeige, die ein unmittelbares visuelles Gefühl für die abgelaufene und verbleibende Spieldauer eines gerade spielenden Titels vermittelt. Die Länge eines Balkens ermöglicht die sofortige Prüfung der derzeitigen Position. Außerdem blinkt die Anzeigeleuchte als Warnsignal, sobald sich der Titel seinem Ende nähert.

QUICK START

Eine Schnellstarttaste, die während einer Pause gedrückt werden kann, um das Abspielen praktisch unverzüglich wieder aufzunehmen (Verzögerung von weniger als 0,01 Sekunden)

Während gewöhnliche CD-Spieler bis zu 0,3 Sekunden benötigen, um das Abspielen nach einer Pause wiederaufzunehmen, fällt beim CMX-5000 diese Verzögerung praktisch weg, wodurch ein glattes Überblenden von einem Titel zu einem anderen möglich wird.

REAL TIME SEAMLESS LOOPING

Eine Funktion für nahtlose Schleifenausführung, dank derer sich der Schleifenanfang in Echtzeit einstellen lässt.

Diese Funktion, die benutzt werden kann, um Schleifeneinstellungen mühelos vorzugeben und wieder zu entfernen, kann man verwenden, um Schleifeneinstellungen während des Abspielens eines Titels sofort anzugeben, sobald man den Punkt erkennt, von dem aus man die Schleife starten möchte. Überdies ist es möglich, eine Schleife kurz vor dem Ende eines Titels zu beginnen, um ein Beenden des Titels zu verhindern. Der CMX-5000 verfügt außerdem über einen neuen Regelungsmodus, mit dem sich der Endpunkt einer Schleife durch einen einzigen Knopfdruck verändern lässt, wodurch sich die Schleifenfunktion leichter denn je benutzen lässt.

RELOOPING

Mit Hilfe der Relooping-Funktion kann man beliebig oft zu vordefinierten Schleifen zurückkehren.

Durch Drücken der RELOOP-Taste nach dem Verlassen einer Schleife kehrt der CD-Spieler zur momentan definierten Schleife zurück und spielt die Schleife erneut ab. Indem man lernt, wie man ‚Relooping‘ in Verbindung mit dem Rhythmus ein- und ausschaltet, lassen sich die Möglichkeiten sogar noch erweitern.

SLOT INSERTION

Schlitzmechanismus, der es ermöglicht, Platten rasch einzulegen, zu wechseln und zu entfernen

Die Platten können direkt in den CD-Spieler eingeführt werden, ohne zuerst eine Plattenschublade auszufahren oder eine Tür zu öffnen, wodurch es möglich wird, die Anfangstakte von Titeln rasch abzuspielen.

Caratteristiche

TEMPO MASTER

La funzione tempo master consente di modificare il tempo di una canzone senza cambiare gli intervalli.

La modifica del tempo di una canzone su un lettore analogico determina la modifica anche degli intervalli; il CMX-5000 è dotato di una funzione di comando del tempo master, che grazie alla tecnologia digitale consente di cambiare il tempo delle canzoni senza modificare gli intervalli.

MULTI-LETTURA

Il CMX-5000 è dotato di una funzione di multi-lettura che permette di riprodurre sia dischi CD-R che CD-RW. Tuttavia, talvolta è impossibile riprodurre un disco a causa di caratteristiche speciali del disco, del registratore utilizzato oppure del fatto che il disco sia sporco, imbrattato o graffiato.

BARRA DI CONTROLLO DELLA RIPRODUZIONE

Display ad istogrammi che fornisce un'idea del tempo di riproduzione trascorso e rimanente del brano in riproduzione.

Per avere lo stesso tipo di idea del tempo di riproduzione trascorso e rimanente che si ha osservando la posizione di un ago su un disco analogico, il CMX-5000 utilizza un display ad istogrammi che suggerisce visivamente in modo immediato l'idea del tempo di riproduzione trascorso e rimanente di un brano in fase di riproduzione. La lunghezza di una barra consente di controllare istantaneamente la posizione corrente e anche il display lampeggia per segnalare l'approssimarsi della fine di un brano.

AVVIO RAPIDO

Pulsante di avvio rapido che può essere premuto durante una pausa per avviare praticamente all'istante la riproduzione (tempo di ritardo inferiore a 0,01 secondi)

Mentre i lettori di tipo tradizionale richiedono fino a 0,3 secondi per avviare la riproduzione da uno stato di pausa, il CMX-5000 virtualmente elimina questo ritardo, consentendo di eseguire facilmente un brano dopo l'altro senza interruzione.

LOOPING FINE IN TEMPO REALE

La funzione di looping fine consente di impostare il punto iniziale del loop in tempo reale

Utilizzabile per specificare e rimuovere facilmente le impostazioni del loop, questa funzione può essere utilizzata per specificare immediatamente le impostazioni del loop mentre un brano è in fase di riproduzione, non appena si riconosce il punto dal quale si desidera avviare il loop. E' possibile anche creare un loop da un punto immediatamente precedente alla fine di un brano per evitare che il brano termini. Il CMX-5000 è dotato inoltre di un nuovo modo di regolazione che consente di cambiare il punto finale di un loop con un solo pulsante, semplificando ulteriormente l'impiego della funzione di looping.

RELOOPING

La funzione di relooping consente di tornare ai loop predefiniti tutte le volte che si desidera.

Premendo il pulsante di RELOOP al termine di un loop, il lettore CD torna al loop attualmente definito e lo riproduce di nuovo. Imparare come inserire e disinserire la funzione di reloop in combinazione con il ritmo consente di ampliare ulteriormente le possibilità.

APERTURA DI INSERIMENTO

Il meccanismo ad apertura consente di inserire, sostituire e rimuovere velocemente i dischi

E' possibile inserire direttamente i dischi nel lettore CD senza prima espellere un vassoio portadischi o aprire uno sportello, consentendo di riprodurre velocemente le barre di apertura dei brani.

Merkmale

TEMPO CONTROL

60-mm Hochleistungs-Schieberegler, mit dem sich das Tempo von Songs leicht ändern lässt.

Mit einer Digitalanzeige, die Temporegelungen in Einheiten von 0,1% anzeigt, macht es der CMX-5000 leichter, Tempi präzise zu regeln.

• Tempo-Regelbereich

Der maximale variable Bereich lässt sich auf drei Niveaus, d.h. ± 6 , ± 10 oder $\pm 16\%$ Bereichs einstellen, wodurch die Temporegelung einfacher denn je wird.

W-SCHUTZ

Zusätzlich zu einem Schwebemechanismus mit Öldämpfung, der die Möglichkeit des Springens selbst dann reduziert, wenn der Spieler während des Abspielens Stößen oder Vibrationen vom Boden oder aufgrund grober Handhabung ausgesetzt wird, enthält der CMX-5000 außerdem einen neuen Sprungunterdrückungsmechanismus und bietet damit zwei Sprungschutz-Ebenen.

Caratteristiche

COMANDO TEMPO

Il selettore da 60 mm ad alte prestazioni semplifica la modifica del tempo delle canzoni

Grazie ad un display digitale che visualizza i comandi del tempo in unità dello 0,1%, il CMX-5000 semplifica la regolazione fine dei tempi.

• Intervallo di comando del tempo

L'intervallo variabile massimo può essere impostato a tre livelli ± 6 , ± 10 o $\pm 16\%$ dell'intervallo originale, semplificando ulteriormente rispetto al passato il comando del tempo.

PROTEZIONE W

Oltre ad un meccanismo galleggiante con smorzatore a olio che riduce in modo considerevole la possibilità di salti anche qualora il lettore subisca urti o vibrazioni prodotte dal pavimento o da una movimentazione inadeguata durante la riproduzione, il CMX-5000 comprende anche un nuovo meccanismo anti-salti per garantire due livelli di protezione.

BEDIENELEMENTE

UBICAZIONE E USO DEI COMANDI E INDICAZIONI

Spierer

Lettores

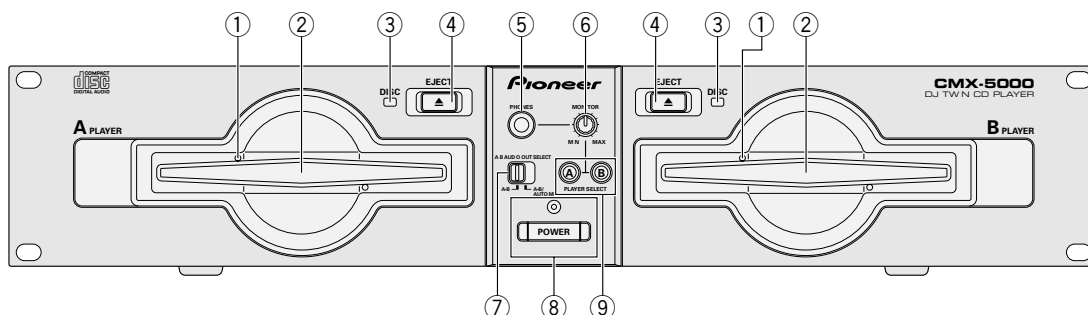

- 1 **Loch für manuelles Auswerfen** (siehe S. 38)
- 2 **Platteneinführungsschlitz** (siehe S. 48)
Bei Verwendung von 8-cm-Platten müssen diese vor dem Einlegen in einen im Handel erhältlichen CD-Adapter eingeführt werden.
- 3 **Plattenlade-Anzeigeleuchte (DISC)**
Diese Anzeigeleuchte blinkt, wenn eine Platte in den Platteneinführungsschlitz eingelegt oder aus diesem entnommen wird, und leuchtet, wenn eine Platte eingelegt wurde.
- 4 **Auswurfaste (EJECT ▲)**
Durch Druck auf diese Taste, während Cueing auf Standby bzw. die Wiedergabe auf Pause geschaltet ist, wird die CD aus dem Gerät ausgegeben.
- 5 **Kopfhörerbuchse (PHONES)**
- 6 **Lautstärke Kopfhörer (MONITOR)**
- 7 **Wählschalter Tonfrequenzausgabe (A/B AUDIO OUT SELECT)**
Dient zum Umschalten zwischen Tonfrequenzausgabe A und B (siehe S. 62)
- 8 **Netzschalter und Stromversorgungsanzeigeleuchte (POWER)**
- 9 **Monitorwähltaste (PLAYER SELECT)** (siehe S. 51)

- 1 **Foro di espulsione manuale** (vedere pag. 38)
- 2 **Apertura di inserimento del disco** (vedere pag. 48)
In caso di impiego di dischi da 8 cm, prima dell'inserimento occorre posizionare i dischi nell'adattatore CD disponibile in commercio.
- 3 **Indicatore di inserimento del disco (DISC)**
Questo indicatore lampeggia all'inserimento o all'espulsione di un disco dall'apposita apertura e si accende una volta inserito il disco.
- 4 **Pulsante di espulsione (EJECT ▲)**
La pressione di questo pulsante mentre l'avanzamento si trova nel modo di standby o di pausa causa l'espulsione del disco dal lettore.
- 5 **Spinotto per cuffie (PHONES)**
- 6 **Volume cuffie (MONITOR)**
- 7 **Interruttore di selezione uscita audio (A/B AUDIO OUT SELECT)**
Si utilizza per la commutazione fra l'uscita audio A e B. (vedere pag. 62)
- 8 **Interruttore e indicatore di accensione (POWER)**
- 9 **Pulsante di selezione monitor (PLAYER SELECT)** (vedere pag. 51)

Bedienelemente

Ubicazione e uso dei comandi e indicazioni

Fernsteuerung

Telecomando

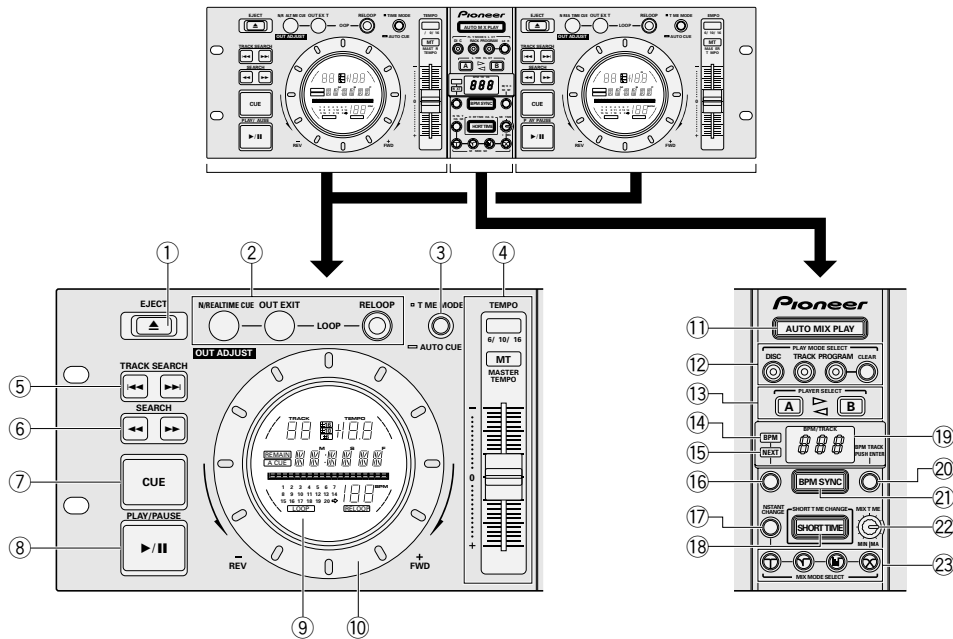

① Auswurfaste (EJECT) (EJECT ▲)

② Schleifenregeltaste (LOOP) (siehe S. 55)

③ Zeitmodus-/Auto Cueing Taste (TIME MODE/AUTO CUE)

ZEITMODUS (TIME MODE):

Drückt man diese Taste, erscheinen die abgelaufene und die verbleibende Spieldauer (REMAIN) des gerade spielenden Titels nacheinander auf der Zeitanzeige des Anzeigefeldes.

- Beim ersten Einschalten der Stromversorgung des Geräts wird die verbleibende Spieldauer angezeigt.

AUTO CUE: (siehe S. 49)

- Beim ersten Einschalten der Stromversorgung des Gerätes wird Auto-Cueing auf EIN geschaltet.

④ Temporegelungen (TEMPO)

Taste für den Temporegelungsbereich (±6, ±10, ±16):

Bei jedem Druck auf diese Taste wird der variable Bereich des Tempo-Einstellungsknopfes geändert.

- Beim ersten Einschalten der Stromversorgung des Gerätes ist der variable Bereich auf ±10% eingestellt.

Master Tempo (MASTER TEMPO)-Taste und Anzeigeleuchte:

Durch Drücken dieser Taste wird die Master-Tempo-Funktion jeweils ein- oder ausgeschaltet.

Schieberegler für die Temporegelung:

Durch Bewegen dieses Schiebereglers in die positive (+) Richtung, weg von der mittleren Stellung (normales Abspieltempo), wird das Tempo schneller, durch Bewegen in die negative (-) Richtung wird es langsamer.

⑤ Titelsuchaste (TRACK SEARCH |◀◀, ▶▶|) (siehe S. 51)

⑥ Suchaste (SEARCH ◀◀, ▶▶) (siehe S. 52)

⑦ Cue-Taste und Anzeigeleuchte (CUE)

Einstellung von Cueing-Punkten (siehe S. 53, 58)

Cueing-point-Abtaster (siehe S. 58)

Back Cueing (siehe S. 58)

Cue-Punkt-Verschiebung (siehe S. 58)

⑧ Wiedergabe/Pause (PLAY ►/PAUSE II)-Taste und Anzeigeleuchte (siehe S. 49, 50)

⑨ Anzeigefeld

⑩ Jog dial (+ FWD/- REV) (siehe S. 54)

⑪ Automatische Misch-Abspieltaste (AUTO MIX PLAY) und Anzeigeleuchte (siehe S. 59, 60)

Durch Drücken dieser Taste wird die automatische Mischfunktion jeweils ein- bzw. ausgeschaltet.

① Pulsante di espulsione (EJECT ▲)

② Pulsante di comando loop (LOOP) (vedere pag. 55)

③ Pulsante modo tempo/attacco automatico (TIME MODE/AUTO CUE)

TIME MODE:

Premendo questo pulsante, sul display del tempo dell'unità vengono visualizzati in successione il tempo trascorso e il tempo rimanente (REMAIN) del brano corrente.

- Quando l'unità viene accesa per la prima volta, il tempo visualizzato è il tempo rimanente.

AUTO CUE: (vedere pag. 49)

- Quando si accende l'unità per la prima volta, l'attacco automatico è inserito.

④ Comandi tempo (TEMPO)

Pulsante intervallo comando tempo (±6, ±10, ±16):

Ad ogni pressione del pulsante l'intervallo variabile della manopola di regolazione del tempo cambia.

- Quando l'unità viene accesa per la prima volta, l'intervallo variabile è impostato su ± 10%.

Pulsante ed indicatore del tempo master (MASTER TEMPO):

Ad ogni pressione del pulsante la funzione del tempo master viene inserita e disinserita.

Selettore del tempo:

Allontanare il selettore dalla posizione centrale (tempo di riproduzione normale) in direzione positiva (+) per velocizzare il tempo e spostarlo in direzione negativa (-) per rallentare il tempo.

⑤ Pulsante di ricerca brani (TRACK SEARCH |◀◀, ▶▶|) (vedere pag. 51)

⑥ Pulsante di ricerca (SEARCH ◀◀, ▶▶) (vedere pag. 52)

⑦ Pulsante e indicatore di attacco (CUE)

Impostazioni del punto di attacco (vedere pagg. 53, 58)

Campionatore punti di attacco (vedere pag. 58)

Attacco all'indietro (vedere pag. 58)

Regolazione del punto di ripasso (vedere pag. 58)

⑧ Pulsante e indicatore di riproduzione/pausa (PLAY ►/PAUSE II) (vedere pag. 49, 50)

⑨ Display

⑩ Selettore tondo (+ FWD/- REV) (vedere pag. 54)

⑪ Pulsante e indicatore di riproduzione messaggio automatico (vedere pag. 59, 60)

Ad ogni pressione del pulsante, la funzione di messaggio automatico viene inserita o disinserita.

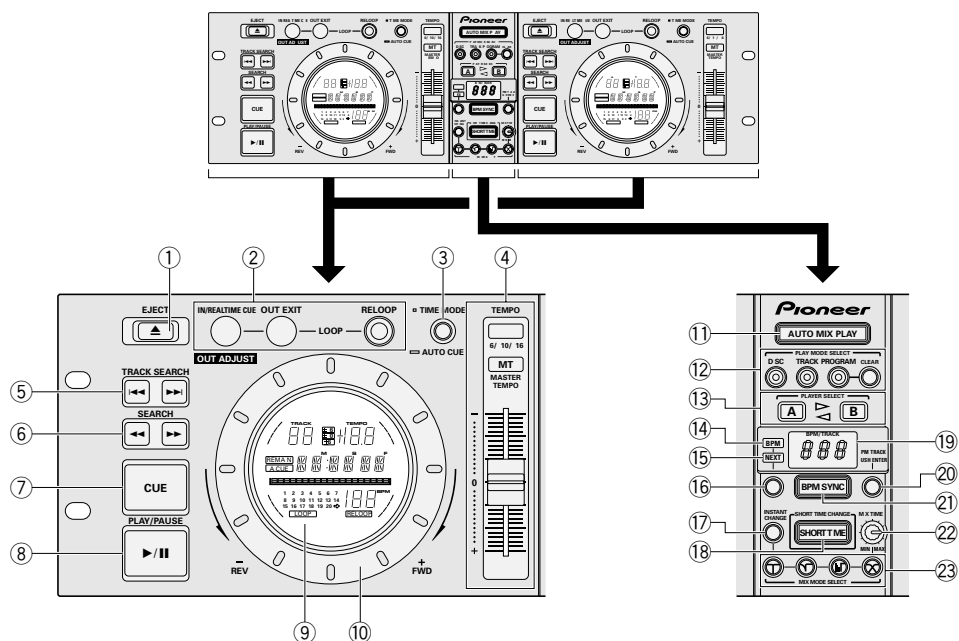

- 12 Wiedergabemodus-Wähltaste (PLAY MODE SELECT)** (siehe S. 59)
Diese Taste wird verwendet, um den Wiedergabemodus mit automatischem Mischen zu wählen und die Programmeinstellungen anzugeben.
- 13 Spieler-Wähltaste (PLAYER SELECT) und -Anzeigeleuchte** (siehe S. 59)
Diese Taste wird zum Auswählen von Platten bei Verwendung der Automischfunktion benutzt.
- 14 BPM-Anzeigeleuchte** (siehe S. 60)
- 15 NEXT-Anzeigeleuchte** (siehe S. 60, 62)
- 16 BPM/NEXT-Taste** (siehe S. 60, 62)
- 17 Taste und Anzeigeleuchte für sofortige Änderung (INSTANT CHANGE)** (siehe S. 61)
- 18 Taste und Anzeigeleuchte für kurzzeitige Änderung (SHORT TIME)** (siehe S. 61)
Durch Drücken dieser Taste wird die Kurzzeitänderungsfunktion jeweils ein- bzw. ausgeschaltet.
- 19 BPM/TITEL-Anzeige (BPM/TRACK)** (siehe S. 59, 60, 62)
Auf dieser Anzeige erscheinen Titelnummer und BPM, wenn die automatische Mischfunktion oder vorprogrammierte Programmeinstellungen benutzt werden.
- 20 BPM/TITEL-Wählschalter (BPM/TRACK, PUSH ENTER)** (siehe S. 59, 60, 62)
Dieser Wählschalter wird benutzt, um zwischen verschiedenen BPM-Werten unter Verwendung der BPM Synchro-Wiedergabe (auto BPM playback) hin und her zu schalten, und um bei der Wiedergabe im Programm-Modus Titelnummern auszuwählen und zu bestätigen.
* Um nach dem Auswählen Ihre Wahl zu bestätigen, diesen Wählschalter drücken. (Nicht inbegriffen ist das Schalten von BPM-Einstellungen.)
- 21 BPM Synchro-Taste (BPM SYNC)** (siehe S. 60)
Beim Einschalten von BPM SYNC (d.h. wenn die BPM SYNC-Taste aufleuchtet), wird das Tempo automatisch geändert, so dass hinsichtlich der Anzahl Takte pro Minute eine Abstimmung zwischen den ineinander gemischten Titeln erfolgt. Durch Drücken dieser Taste wird die BPM Synchro-Zählfunktion jeweils ein- oder ausgeschaltet.
- 22 Mischzeitregler (MIX TIME)** (siehe S. 61)
Dieser Regler wird zur Angabe der Mischzeit benutzt, wenn man die Mischfunktion beim Crossfade-Mischen verwendet.
- 23 Mischmoduswähltaste und -anzeigeleuchte (MIX MODE SELECT)** (siehe S. 61)
Diese Taste wird zur Wahl von Mischvorgängen in Cut-in-, Zip-, Echo- oder Cross Fade-Modus beim Überblenden zwischen Titeln verwendet.
- 12 Pulsante di selezione del modo di riproduzione (PLAY MODE SELECT)** (vedere pag. 59)
Questo pulsante viene impiegato per selezionare il modo di riproduzione missaggio automatico e specificare le impostazioni del programma.
- 13 Pulsante e indicatore di selezione lettore (PLAYER SELECT)** (vedere pag. 59)
Questo pulsante viene impiegato per selezionare i dischi in caso di missaggio automatico.
- 14 Indicatore BPM** (vedere pag. 60)
- 15 Indicatore NEXT** (vedere pag. 60, 62)
- 16 Pulsante BPM/NEXT** (vedere pag. 60, 62)
- 17 Pulsante e indicatore di cambio istantaneo (INSTANT CHANGE)** (vedere pag. 61)
- 18 Pulsante e indicatore di cambio rapido (SHORT TIME)** (vedere pag. 61)
Ad ogni pressione del pulsante, la funzione di cambio rapido viene inserita o disinserita.
- 19 Display BPM/TRACK (BPM/TRACK)** (vedere pag. 59, 60, 62)
Questo display viene impiegato per visualizzare il numero del brano e i BPM quando si utilizzano le impostazioni del missaggio automatico o del programma preimpostato.
- 20 Selettore BPM/TRACK (BPM/TRACK, PUSH ENTER)** (vedere pag. 59, 60, 62)
Questo selettore si utilizza per commutare fra valori BPM differenti quando si utilizza la funzione di riproduzione sincronizzazione BPM e per selezionare e confermare i numeri dei brani durante la riproduzione nel modo programma.
* Per confermare la propria scelta, tenere premuto sul selettore dopo avere eseguito una selezione. (Questo non include la commutazione delle impostazioni BPM.)
- 21 Pulsante di sincronizzazione BPM (BPM SYNC)** (vedere pag. 60)
Se è inserita la funzione BPM SYNC (ad esempio quando il pulsante BPM SYNC è acceso), il tempo cambierà automaticamente in modo che il numero di battute al minuto corrisponda fra i brani in missaggio. Ad ogni pressione del pulsante la funzione di conteggio sincronizzazione BPM viene inserita o disinserita.
- 22 Selettore di comando tempo di missaggio (MIX TIME)** (vedere pag. 61)
Questo selettore è impiegato per specificare il tempo di missaggio quando si utilizza il pulsante per eseguire un missaggio a dissolvenza incrociata.
- 23 Pulsante e indicatore di selezione del modo di missaggio (MIX MODE SELECT)** (vedere pag. 61)
Questo pulsante è impiegato per selezionare il missaggio ad inserimento, a zip incrociata, eco o dissolvenza come tipo di missaggio da impiegare nell'esecuzione in sequenza dei brani.

Bedienelemente

Ubicazione e uso dei comandi e indicazioni

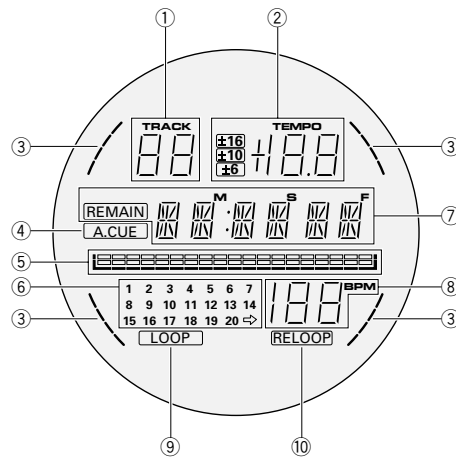

Anzeigefeld

① Anzeige der Titelnummer

Zeigt die Titelnummer des gerade spielenden Titels an.

② Anzeige der Wiedergabegeschwindigkeit

Anzeige des Temporegelbereichs (± 6 , ± 10 , ± 16)

Zeigt den mit Hilfe des Tempo-Schiebereglers bestimmten variablen Bereichsmodus an.

Anzeige der Tempoänderungsrate

Zeigt die mit Hilfe des Tempo-Schiebereglers bestimmte Änderungsrate des Tempos an.

③ Anzeige des gerade in Auto-Misch-Modus spielenden Spielers

Die Anzeige auf der Seite des derzeit in Betrieb befindlichen Spielers blinkt.

④ Anzeigeleuchte Auto-cueing (A.CUE)

Leuchtet bei Einschalten der Auto-cueing-Funktion auf.

⑤ Anzeige Abspielposition

Damit wird ein Balkendiagramm in natürlichem Maßstab für den gespielten Titel angezeigt, um ein intuitives Gefühl für die abgelaufene und verbleibende Spieldauer zu erhalten.

- Anzeige, aus der die abgelaufene Spieldauer ersichtlich ist: Sämtliche Anzeigeleuchten erlöschen und leuchten anschließend der Reihe nach von links wieder auf.
- Anzeige, aus der die verbleibende Spieldauer ersichtlich ist: Sämtliche Anzeigeleuchten leuchten und erlöschen dann der Reihe nach von links
- Anzeige, aus der hervorgeht, dass die verbleibende Spieldauer eines Titels weniger als 30 Sekunden beträgt: Langsames Blinken
- Anzeige, aus der hervorgeht, dass die verbleibende Spieldauer eines Titels weniger als 15 Sekunden beträgt: Schnelles Blinken

⑥ Anzeige der Titelnummer-Übersicht

Die dem gerade spielenden Titel entsprechende Nummer leuchtet. Der nach rechts weisende Pfeil leuchtet bei Titeln mit einer Titelnummer von 21 oder darüber.

Die programmierten Titelnummern leuchten, und die jeden der bereits gespielten Titel betreffende Leuchtanzeige erlischt, sobald dieser gespielt wird.

⑦ Zeitanzeige

Zur Anzeige der abgelaufenen Wiedergabezeit (wenn die Anzeigeleuchte für die verbleibende Spieldauer nicht leuchtet) oder der verbleibenden Wiedergabezeit (wenn die Anzeigeleuchte für die verbleibende Spieldauer leuchtet) des gerade gespielten Titels in Minuten (M) und Rahmen (F). Bitte beachten Sie, dass beim ersten Einschalten der Stromversorgung stets die noch verbleibende Spieldauer angezeigt wird.

⑧ BPM-Anzeige

Zeigt die BPM für den gerade gespielten Titel an.

Zu beachten ist, dass es je nach Titel Zeiten geben kann, in denen der BPM-Zähler nicht in der Lage ist, die Anzahl BPM zu zählen.

⑨ Schleifen-Anzeigeleuchte (LOOP)

Leuchtet beim Abspielen in Schleifenmodus.

⑩ Anzeigeleuchte für 'Relooping' (RELOOP)

Leuchtet beim Aufzeichnen einer Schleife.

Display

① Display numero del brano

Visualizza il numero del brano attualmente in fase di riproduzione.

② Display velocità di riproduzione

Display intervallo di comando tempo (± 6 , ± 10 , ± 16)

Visualizza il modo intervallo variabile specificato utilizzando il selettore del tempo.

Display velocità di cambio tempo

Visualizza la velocità di cambio del tempo specificata utilizzando il selettore del tempo.

③ Display lettore di riproduzione messaggio automatico

Il display sul lato del lettore attualmente in funzione lampeggerà.

④ Indicatore di attacco automatico (A. CUE)

Si accende quando si inserisce la funzione di attacco automatico.

⑤ Display posizione di riproduzione

Si utilizza per visualizzare un istogramma completo per il brano in fase di riproduzione, per suggerire un'idea intuitiva del tempo di riproduzione trascorso e rimanente.

- Aspetto del display quando viene visualizzato il tempo trascorso: tutti gli indicatori sono spenti, poi si accendono in sequenza da sinistra
- Aspetto del display quando viene visualizzato il tempo rimanente: tutti gli indicatori sono accesi, poi si spengono in sequenza da sinistra
- Aspetto del display quando restano meno di 30 secondi in un brano: lampeggiamento lento
- Aspetto del display quando restano meno di 15 secondi in un brano: lampeggiamento veloce

⑥ Display calendario dei numeri dei brani

Si accende il numero corrispondente al brano attualmente in fase di riproduzione. La freccia verso destra è accesa per i brani con un numero pari o superiore a 21.

I numeri dei brani programmati sono accesi e la luce per ogni numero dei brani già riprodotti si spegne al termine della relativa riproduzione.

⑦ Display del tempo

Si utilizza per visualizzare il tempo di riproduzione trascorso (quando l'indicatore REMAIN è spento) o il tempo di riproduzione rimanente (quando l'indicatore REMAIN è acceso) del brano corrente in minuti (M), secondi (S) e blocchi (F). Notare che, per impostazione predefinita, alla prima accensione viene visualizzato il tempo rimanente.

⑧ Display BPM

Si utilizza per visualizzare il numero di BPM per il brano corrente.

Notare che, a seconda del brano, può accadere che il contatore BPM non sia in grado di contare il numero di BPM.

⑨ Indicatore di looping (LOOP)

Si accende durante la riproduzione in modo loop.

⑩ Indicatore di relooping (RELOOP)

Si accende durante la registrazione di un loop.

ANSCHLÜSSE

Vor dem Anschließen oder Trennen irgendwelcher Kabel unbedingt zunächst den Stromversorgungsschalter ausschalten und das Netzkabel aus seiner Steckdose ziehen. Beachten Sie bitte, dass der mit Ihrem CMX-5000 CD-Spieler gelieferte Anschluss mit einem Verriegelungshebel ausgestattet ist, der das Kabel daran hindern soll, sich unbeabsichtigt zu lösen. Deshalb ist es erforderlich, diesen Hebel nach unten zu drücken, um die Verriegelung zu lösen und das Kabel abziehen zu können.

1. Anschluss des Spielers an der Fernsteuerung

Schließen Sie den CD-Spieler zuerst an der Fernsteuerung an.

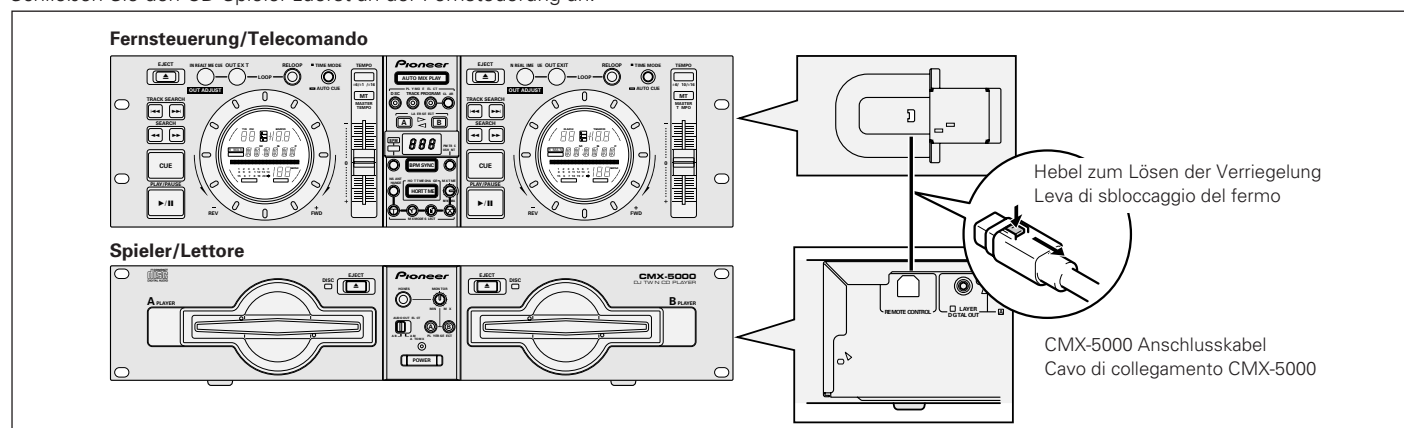

2. Anschluss des Systems an ein DJ-Mischpult (DJM-300, DJM-500 oder DJM-600) (Anschluss von Audio-Ausgang und Steuerbuchsenkabeln)

Die mit Ihrem CMX-5000 CD-Spielersystem gelieferten Audiokabel benutzen; die weißen Stecker in die linken (L) Buchsen und die roten Stecker in die rechten (R) Buchsen stecken. Bitte beachten Sie, dass sich das Steuerkabel des CMX-5000 auch zur Bedienung des CMX-5000 von einem Mischpult aus verwenden lässt, um die Benutzung des Einblendstarts (fader start) oder der Back-Cueing-Funktion zu ermöglichen. (Dies gilt allerdings nicht während des automatische mischen abspielens.)

2. Collegamento del sistema ad un mixer DJ (DJM-300, DJM-500 o DJM-600) (collegamento dei cavi di uscita audio e dello spinotto di comando)

Utilizzare i cavi audio in dotazione al lettore CD CMX-5000 per inserire le spine bianche negli spinotti di sinistra (L) e le spine rosse negli spinotti di destra (R). Notare che è possibile anche usare il cavo di comando CMX-5000 per controllare il CMX-5000 da un mixer e rendere possibile l'impiego delle funzioni di avvio della dissolvenza o dell'attacco all'indietro. (Questo però non è possibile durante la riproduzione missaggio automatico.)

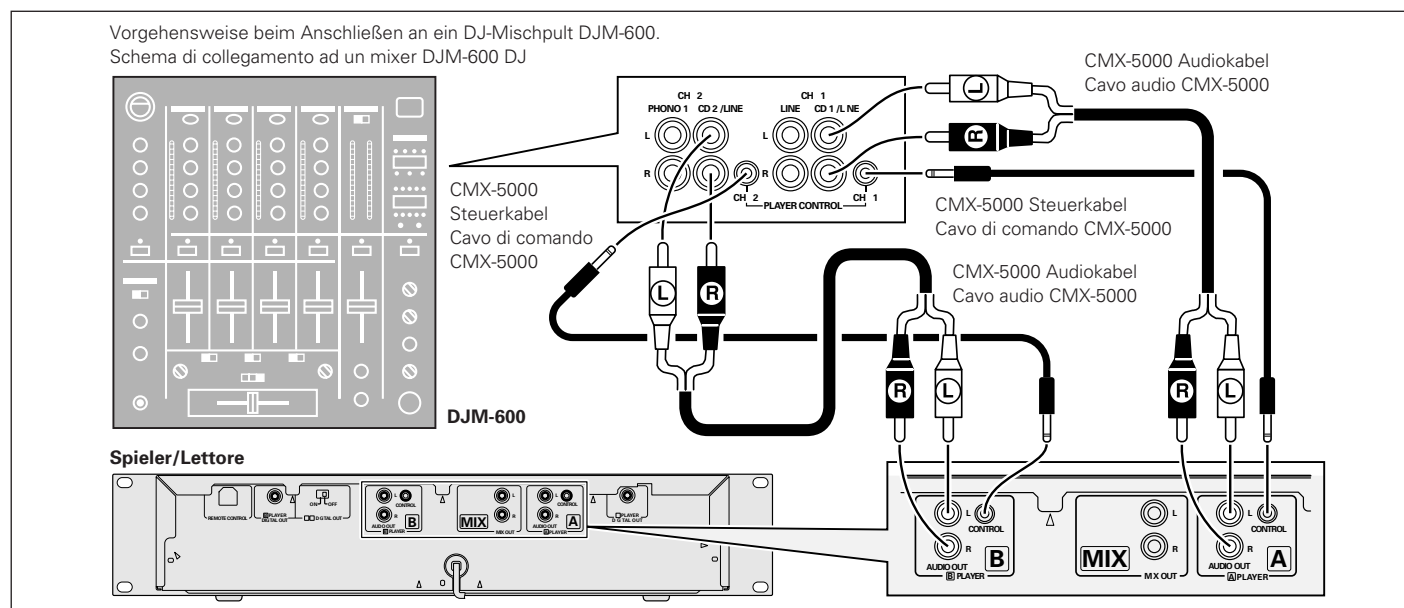

- Verwenden Sie zum Anschluss an ein DJM-300- oder DJM-500-Mischpult die CMX-5000 Audiokabel, um CD1 an den SPIELER A und CD2 an den SPIELER B anzuschließen, wie auf obigem Schema dargestellt.

- Nel collegamento ad un mixer DJM-300 o DJM-500, utilizzare i cavi audio CMX-5000 per collegare CD1 a A PLAYER e CD2 a B PLAYER, come indicato nello schema sopra.

Anschlüsse

Collegamenti

3. Anschluss des CMX-5000 an andere Geräte

A Anschluss des CMX-5000 an andere Mischpulte

Zum Anschluss des CMX-5000 an andere Mischpulte die AUDIO OUT Stecker des CMX-5000 mit den Line-Eingangsbuchsen oder AUX-Buchsen des Mischpults verbinden. (Nicht an PHONO-Buchsen anschließen, da dies zur Verzerrung des Tons führen würde und sich damit keine normale Wiedergabequalität erzielen ließe.)

B Anschluß des CMX-5000 an Stereoverstärker (wenn kein DJ-Mischpult benutzt wird)

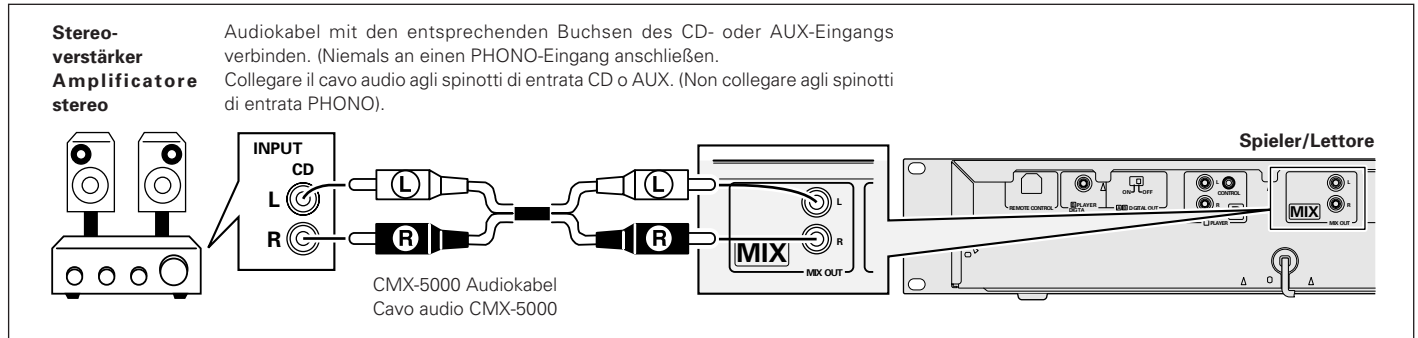

C Anschluss des CMX-5000 an Geräte mit digitalen Eingangsbuchsen

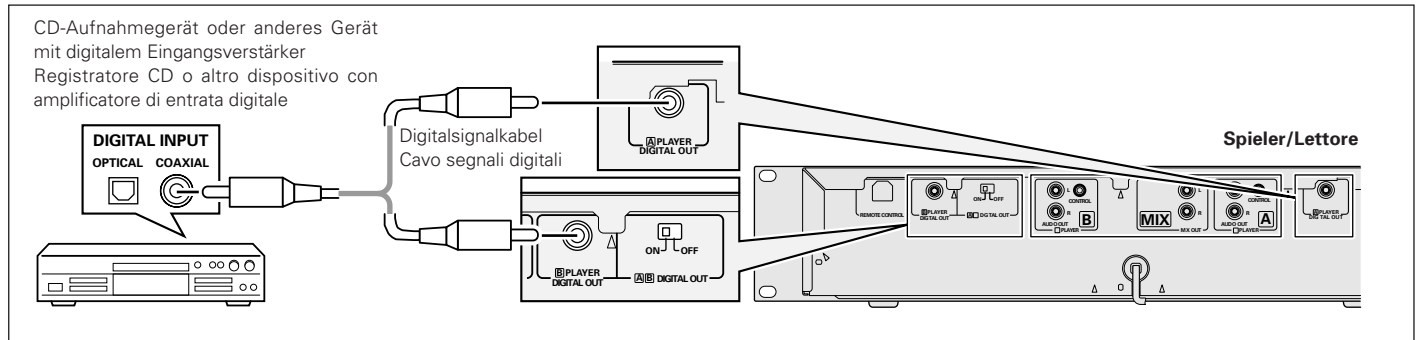

- Bei Verwendung von digitalen Ausgangsbuchsen muss der Digitalausgangsschalter (DIGITAL OUT) auf „ON“ gestellt werden. Beachten Sie bitte, dass es bei Verwendung des Digitalausgangs unmöglich ist, irgendeine der DJ-Misch- oder Abspielfunktionen zu benutzen (d.h. CUE, LOOP, RELOOP, TEMPO CONTROL, MASTER TEMPO, Erhöhen/Reduzieren der Geschwindigkeit mittels Jog Dial (Bedienungsscheibe) oder AUTO MIX PLAY). Ebenfalls zu beachten ist, dass bei Verwendung des Digitalausgangs die Ausgabepause nicht in einer Pause zum Starten des Abspielens, sondern stattdessen in einer stummen Pause resultiert.

4. Anschluss des Netzkabels

Sobald alle übrigen Kabel angeschlossen sind, den Stecker des Netzkabels an der Rückseite des CD-Spielers an einer Wandnetzsteckdose oder Reservesteckdose eines Verstärkers anschließen.

3. Collegamento del CMX-5000 ad altri dispositivi

A Collegamento del CMX-5000 ad altri mixer

Per collegare il CMX-5000 ad altri mixer, collegare gli spinotti CMX-5000 AUDIO OUT agli spinotti di entrata della linea o agli spinotti AUX del mixer. (Non collegare agli spinotti PHONO, poiché questo comporterebbe una distorsione del suono e l'impossibilità di ottenere una qualità di riproduzione normale).

B Collegamento del CMX-5000 ad amplificatori stereo (senza mixer DJ)

C Collegamento del CMX-5000 a dispositivi con spinotti di entrata digitale

- In caso di utilizzo di spinotti di uscita digitale, l'interruttore di uscita digitale (DIGITAL OUT) deve essere impostato su "ON". Notare che è impossibile utilizzare una delle funzioni di messaggio DJ o riproduzione (cioè CUE, LOOP, RELOOP, TEMPO CONTROL, MASTER TEMPO, aumento/riduzione velocità mediante selettore tondo o AUTO MIX PLAY) quando si utilizza l'uscita digitale. Notare inoltre che, quando si utilizza l'uscita digitale, la pausa non è una pausa di inizio riproduzione, ma una pausa di silenzio.

4. Collegamento del cavo di alimentazione

Dopo aver collegato tutti gli altri cavi, inserire la spina del cavo di alimentazione posizionata sul pannello posteriore del lettore CD in una presa a muro oppure nella presa di alimentazione supplementare dell'amplificatore.

LADEN UND ENTFERNEN VON DISCS

INSERIMENTO ED ESTRAZIONE DEL DISCO

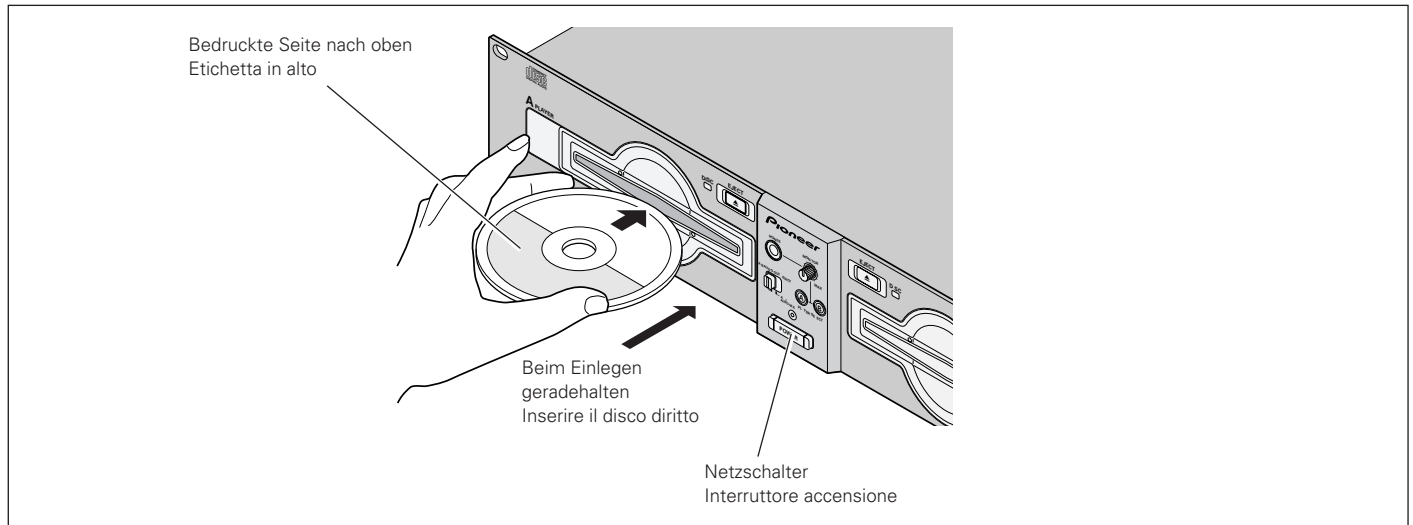

1. Zum Einschalten der Stromversorgung den Stromversorgungsschalter an der Vorderseite des Spielers drücken.

Versuchen Sie nicht, bei ausgeschaltetem Gerät eine Disc gewaltsam in den Ladeschlitz zu schieben, da dies eine Beschädigung von Disc und Gerät zur Folge haben kann.

2. Setzen Sie eine Disc ein.

- Schieben Sie die Disc mit der Etikettseite nach oben weisend in den Ladeschlitz an der Vorderseite des Geräts ein.
- Zum Abspielen einer 8-cm-Single setzen Sie diese vorher in einen im Fachhandel erhältlichen Adapter für CD-Singles ein.
- Jeder Einführungsschlitz kann nur eine Platte zur Zeit aufnehmen. Versuchen Sie auf keinen Fall, mehrere Discs gleichzeitig zu laden oder eine zweite Disc in den Schlitz zu schieben, wenn bereits eine Disc geladen ist.
- Halten Sie die Disc beim Einschieben waagrecht und vermeiden Sie übermäßige Kraftanwendung. Während eine Disc automatisch in das Innere des Geräts gezogen oder aus diesem ausgeworfen wird, darf dieser mechanische Vorgang weder unterbrochen noch blockiert werden. Anderenfalls besteht die Gefahr einer Beschädigung von Disc und Gerät.

3. Während des Abspielens die PLAY/PAUSE-Taste drücken (▶/||) oder, falls ein CUE-Punkt angegeben wurde, die CUE-Taste drücken, um ein Back Cueing durchzuführen, bevor man die EJECT-Taste (▲) zum Auswerfen einer Platte drückt.

- Nach Drücken dieser Taste kommt die Disc zum Stillstand und wird aus dem Ladeschlitz ausgeworfen.
- Wenn die Disc trotz Drücken der EJECT-Taste nicht ausgeworfen wird, können Sie den Notauswurfstift in das Notauswurfloch an der Vorderseite des Geräts einführen, um die Disc manuell auszuwerfen. (siehe S. 38)

VORSICHT:

Schieben Sie die Disc nicht in den Ladeschlitz zurück, während die EJECT-Anzeige im Display erscheint. Anderenfalls schaltet das Gerät u.U. auf Stopp. Drücken Sie die EJECT-Taste in einem solchen Fall erneut und warten Sie, bis die EJECT-Anzeige erlischt, bevor Sie die Disc erneut einschieben.

1. Accendere il lettore premendo il pulsante di alimentazione sul lato anteriore del lettore.

Non forzare l'inserimento del disco quando l'interruttore di accensione si trova su OFF, per evitare possibili danni al disco ed all'apparecchio.

2. Inserire il disco.

- Tenendo il disco con il lato etichettato rivolto verso l'alto inserirlo nella apposita fessura del lettore.
- Per l'inserimento di dischi da 8 cm, inserire il disco in un adattatore per dischi singoli (comunemente disponibile in commercio) prima di inserirlo nel lettore.
- Ciascuna fessura di inserimento accetta solo un disco alla volta. Non tentare mai di inserire più di un disco contemporaneamente, o di inserire un secondo disco quando ve ne è già uno all'interno del lettore.
- Nel corso dell'inserimento non far ruotare il disco e non tentare di forzarlo nella fessura. Inoltre non tentare di interrompere o di fermare il movimento del disco quando l'apparecchio inizia a tirarlo al proprio interno o ad espellerlo, perché tali azioni possono causare danni al disco stesso o al lettore.

3. Durante la riproduzione, per estrarre il disco premere il pulsante PLAY/PAUSE (▶/||) oppure, qualora sia stato specificato un punto di attacco, premere il pulsante CUE prima del pulsante EJECT (▲).

- Premendo il tasto EJECT, la rotazione del disco viene interrotta ed il disco viene espulso dal lettore.
- Se non si riesce ad estrarre il disco con la pressione del tasto EJECT, inserire nel foro per l'espulsione forzata, che si trova sul pannello anteriore del lettore, l'apposito spillo accessorio. (vedere pag. 38)

AVVERTENZA:

Non tentare di respingere il disco dentro il lettore dopo la comparsa dell'indicazione EJECT. Questa azione può causare l'arresto del lettore. Qualora ciò si dovesse verificare, premere di nuovo il tasto EJECT ed attendere che l'indicazione EJECT si spenga prima di reinserire il disco.

EINSATZ ALS DJ-PLAYER

Abspielen von Platten auf Spieler A (für Spieler B gelten die gleichen Anweisungen)

FUNZIONAMENTO DEL LETTORE AD USO DJ

Riproduzione dischi sul lettore A (procedura identica per il lettore B)

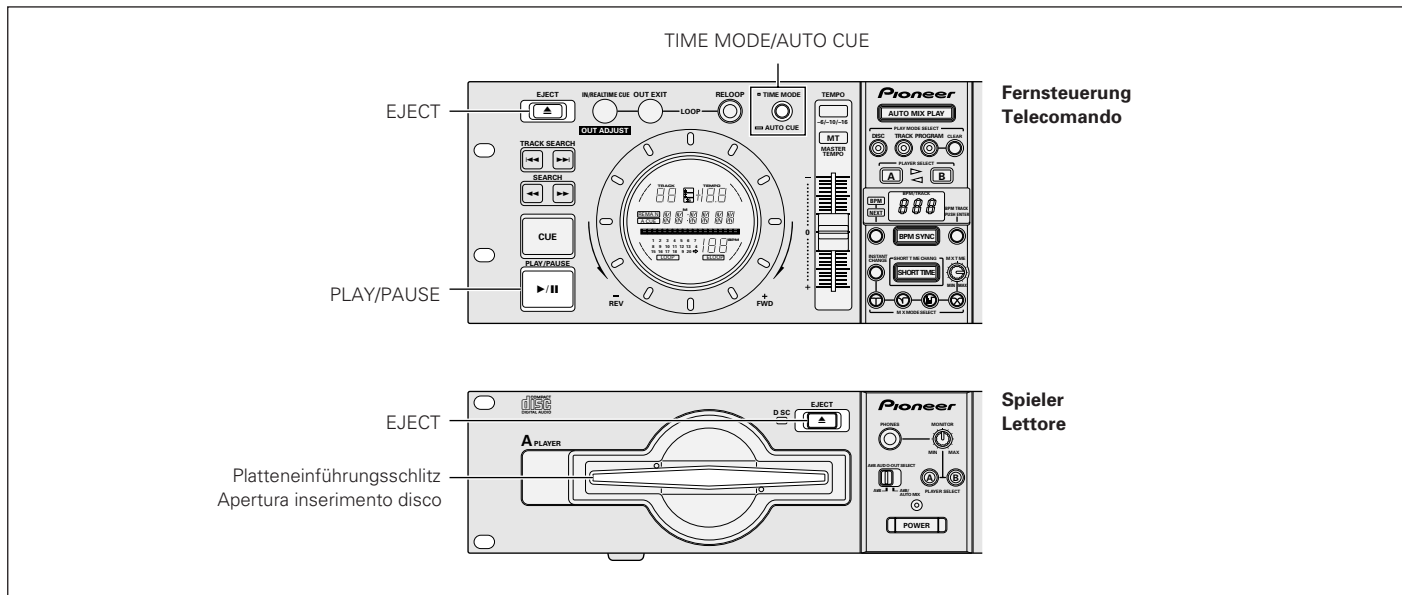

Auto cueing

Die Funktion 'auto cueing' verwendet man zur Angabe des Cueing-Punkts (siehe S. 53), der benutzt wird, bevor das Abspielen des Tons tatsächlich beginnt, wenn eine Platte eingelegt oder eine Titelsuche durchgeführt wird.

- Ein- und Ausschalten der Auto-cueing-Funktion
Zum Ein- und Ausschalten der Auto-cueing-Funktion die Taste TIME MODE/AUTO CUE drücken und mindestens eine Sekunde lang gedrückt halten.
Bei eingeschalteter Auto-cueing-Funktion leuchtet die Anzeileuchte A.CUE der Auto-cueing-Funktion.
- Die Auto-Cueing-Funktion wird beim ersten Einschalten der Stromversorgung des CMX-5000 automatisch eingeschaltet.

Beginn des Abspielens

1. Eine Platte in Spieler A oder Spieler B einlegen.
2. Ist die Funktion ‚Auto-cueing‘ eingeschaltet, die Taste **PLAY/PAUSE (▶/||)** drücken.

- Warten, bis die Anzeileuchte der CUE-Taste aufleuchtet, und erst dann die Taste drücken. Der stumme Teil am Anfang des angezeigten Titels wird übersprungen, und die Wiedergabe beginnt unmittelbar mit den ersten Takten des Titels.

Sobald der erste Titel abgespielt wurde, sucht der Spieler automatisch den Anfang des nächsten Titels, der gespielt werden soll. Die CUE-Anzeileuchte leuchtet auf, die Anzeileuchte der PLAY/PAUSE-Taste blinkt, und der Spieler wartet auf das Drücken der PLAY/PAUSE-Taste (▶/||), bevor er mit der Wiedergabe des nächsten Titels beginnt.

3. Ist die Funktion ‚Auto Cueing‘ abgeschaltet, startet die Wiedergabe automatisch mit dem ersten Titel.

- Ist die Funktion ‚Auto cueing‘ abgeschaltet, wird die Wiedergabe nach dem Abspielen des ersten Titels fortgesetzt und alle nachfolgenden Titel werden nacheinander gespielt.
- Sobald der letzte Titel abgespielt wurde, wird die Wiedergabe automatisch beendet.

Attacco automatico

L'attacco automatico si utilizza per specificare automaticamente il punto di attacco (vedere pag. 53) prima che inizi effettivamente la riproduzione del suono quando si inserisce un disco oppure durante la ricerca dei brani.

- Aktivierung und deaktivierung der funktion von attacco automatico
Premere il pulsante TIME MODE/AUTO CUE e tenerlo premuto per oltre un secondo per attivare o disattivare la funzione di attacco automatico.
Quando la funzione di attacco automatico è attivata, l'indicatore di attacco automatico A. CUE è acceso.
- L'attacco automatico viene inserito automaticamente all'accensione del CMX-5000.

Avvio della riproduzione

1. Inserire un disco nel lettore A oppure nel lettore B.
2. Se la funzione di attacco automatico è attivata, premere il pulsante **PLAY/PAUSE (▶/||)**.

- Prima di premere il pulsante, attendere che si accenda l'indicatore del pulsante CUE. La parte silenziosa all'inizio del brano visualizzato verrà saltata e la riproduzione inizierà automaticamente dalle prime barre del brano.

Al termine della riproduzione del primo brano, il lettore cerca automaticamente l'inizio del brano successivo da riprodurre. L'indicatore di attacco automatico CUE si accende, l'indicatore del pulsante PLAY/PAUSE lampeggia ed il lettore attende la pressione del pulsante PLAY/PAUSE (▶/||) prima di iniziare la riproduzione del brano successivo.

3. Se la funzione di attacco automatico è disattivata, la riproduzione inizia automaticamente dal primo brano.

- Se la funzione di attacco automatico è disattivata, dopo il primo brano la riproduzione prosegue con i brani successivi, che vengono riprodotti nell'ordine.
- Al termine della riproduzione dell'ultimo brano, la riproduzione si interrompe automaticamente.

Einsatz als DJ-player

Abspielen von Platten auf Spieler A (für Spieler B gelten die gleichen Anweisungen)

Funzionamento del lettore ad uso DJ

Riproduzione dischi sul lettore A (procedura identica per il lettore B)

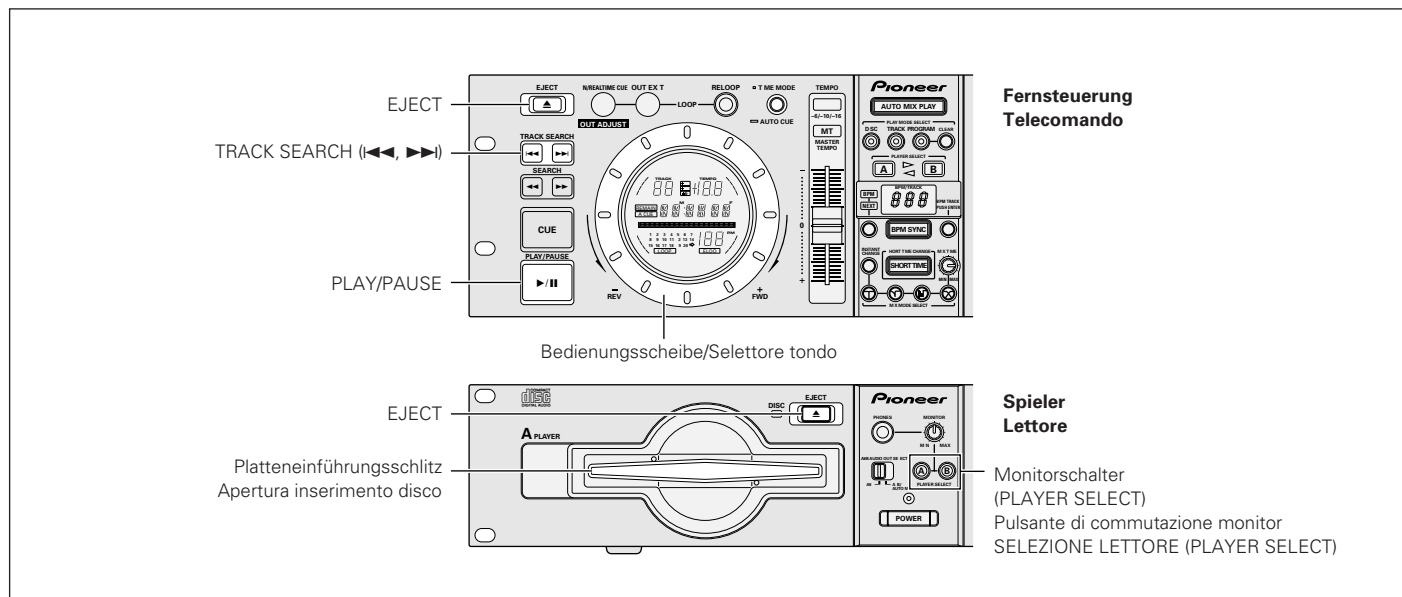

Stoppen des Abspielens

Während des Abspielens die **PLAY/PAUSE-Taste (▶/||)** drücken oder, falls ein Cueing-Punkt angegeben wurde, die **CUE-Taste** drücken, um schnelles Back Cueing durchzuführen, bevor man die **EJECT-Taste (▲)** zum Auswerfen der Platte drückt.

- Die Wiedergabe stoppt und die Platte wird ausgeworfen.
- Beachten Sie bitte, dass der CMX-5000 nicht mit einer Stop-Taste ausgerüstet ist.
- * Das Drücken der EJECT-Taste während des Abspielens ist wirkungslos.

Arresto della riproduzione

Durante la riproduzione, per estrarre il disco premere il pulsante **PLAY/PAUSE (▶/||)** oppure, qualora sia stato specificato un punto di attacco, premere il pulsante **CUE** per eseguire l'attacco all'indietro prima del pulsante **EJECT (▲)**.

- La riproduzione si interrompe e viene estratto il disco.
- Notare che il CMX-5000 è sprovvisto di pulsante di arresto.
- * La pressione del pulsante EJECT durante la riproduzione non ha alcun effetto.

Abspielpause

Zum Einlegen einer Abspielpause die Taste **PLAY/PAUSE (▶/||)** drücken.

- Die Anzeigeleuchte der PLAY/PAUSE-Taste und die Cueing-Anzeigeleuchte (CUE) blinken und es wird eine Abspielpause eingelegt.
- Drückt man die PLAY/PAUSE-Taste erneut, leuchtet die Anzeigeleuchte der Taste auf und das Abspielen wird wiederaufgenommen.
- Im Pausenmodus wird der gedämpfte Ton weiter ausgegeben. Um jeglichen Ton zu unterdrücken, das Ausgabeniveau des Audiomischpults reduzieren.
- Wird nach einer Abspielpause mindestens 80 Minuten lang keinerlei Bedienschnitt vorgenommen, kommt die Plattenrotation automatisch zum Stillstand. Drückt man in diesem Moment die PLAY/PAUSE-Taste, wird das Abspielen wiederaufgenommen.

Interruzione della riproduzione

Per interrompere la riproduzione, premere il pulsante **PLAY/PAUSE (▶/||)**.

- L'indicatore del pulsante PLAY/PAUSE e l'indicatore di attacco automatico (CUE) lampeggiano e si interrompe la riproduzione.
- Premendo nuovamente il pulsante PLAY/PAUSE, l'indicatore del pulsante si accende e prosegue la riproduzione.
- Nel modo di pausa, il suono silenziato continua ad essere riprodotto. Per eliminare completamente il suono, abbassare il livello di uscita del mixer audio.
- Qualora non venga attivato nessun comando per 80 minuti o più dopo l'interruzione della riproduzione, la rotazione del disco viene arrestata automaticamente. In tal caso, premendo il pulsante PLAY/PAUSE si riavvia la riproduzione.

Einsatz als DJ-player

Verwendung der Monitorschalter

Gewählt wird der Spieler auf der Seite der Taste, die gedrückt wurde, und die gedrückte Taste leuchtet auf, um den gewählten Spieler zu bezeichnen. Durch erneutes Drücken erlischt die Taste. Beachten Sie bitte, dass bei Einschalten der Stromversorgung in Standardeinstellung beide Spieler ausgewählt sind, was zur Folge hat, dass sowohl durch Spieler A wie durch Spieler B gemischter Ton ausgegeben wird.

Titel überspringen

■ Überspringen von Titeln durch Verwendung der Tasten TRACK SEARCH (◀◀, ▶▶)

Die Vorwärts- oder Rückwärts TRACK SEARCH drücken (◀◀, ▶▶).

- Bei jedem Drücken der Taste springt der Spieler zum nächsten Titel in der angegebenen Richtung. (Um während des Abspielens eines Titels zum vorhergehenden Titel zu springen, zweimal nacheinander die Rückwärtssuchlaufaste (TRACK SEARCH ◀◀) drücken.
- Durch Drücken und Gedrückthalten der Vorwärts- oder Rückwärtssuchlaufaste (TRACK SEARCH ◀◀, ▶▶) werden mehrere aufeinanderfolgende Titel übersprungen. Hält man die Taste zwei Sekunden oder länger gedrückt, wird dadurch die Vorwärts-/Rückwärts-Überspringgeschwindigkeit erhöht.
- Durch Drücken der Taste zum Überspringen in Rückwärtsrichtung (◀◀) am Anfang des ersten Titels springt der Spieler zum letzten Titel der Platte.
- Durch Drücken der Taste zum Überspringen in Vorwärtsrichtung (▶▶) vom letzten Titel aus springt der Spieler zum ersten Titel (d.h. Titel Nr. 1).

■ Superschneller Suchlauf

Drehen Sie die Bedienungsscheibe, während Sie eine der TRACK SEARCH (◀◀, ▶▶) Tasten drücken.

- Wird die Bedienungsscheibe in der Richtung gedreht, in der Sie Titel überspringen möchten, führt das gleichzeitige Drücken der Vorwärts- oder Rückwärtssuchlaufaste (TRACK SEARCH ◀◀, ▶▶) dazu, dass der Spieler in den schnellen Überspringmodus übergeht, wobei sich die Geschwindigkeit danach richtet, wie schnell die Bedienungsscheibe gedreht wird.
- Titel werden in derselben Richtung übersprungen, in der man die Bedienungsscheibe dreht. Die durch die gedrückte TRACK SEARCH angegebene Richtung wird ignoriert.
- Durch Loslassen der TRACK SEARCH verlässt der Spieler den schnellen Überspringmodus.

Funzionamento del lettore ad uso DJ

Utilizzo dei pulsanti di commutazione monitor

Il lettore sul lato del pulsante premuto verrà selezionato ed il pulsante premuto si accende per indicare il lettore selezionato. Premendo nuovamente il pulsante, l'indicatore si spegne. Notare che all'avviamento sono selezionati entrambi i lettori, quindi si ottiene un suono miscato sia dal lettore A che dal lettore B.

Salto dei brani

■ Salto dei brani con i pulsanti TRACK SEARCH (◀◀, ▶▶)

Premere il pulsante TRACK SEARCH (◀◀, ▶▶) avanti oppure indietro.

- Ad ogni pressione del pulsante, il lettore passa al brano successivo nella direzione selezionata. (Per passare al brano precedente durante la riproduzione di un brano, premere due volte il pulsante TRACK SEARCH (◀◀) in successione.
- Premendo il pulsante TRACK SEARCH (◀◀, ▶▶) e tenendolo premuto è possibile saltare più brani in successione. Tenendo premuto il pulsante per più di 2 secondi aumenta la velocità di salto dei brani avanti/indietro.
- Premendo il pulsante di salto all'indietro (◀◀) all'inizio del primo brano, il lettore passa all'ultimo brano.
- Premendo il pulsante di salto in avanti (▶▶) alla fine dell'ultimo brano, il lettore passa al primo brano (cioè al brano n° 1).

■ Ricerca brani super-veloce

Ruotare il selettore tondo mentre si preme uno dei pulsanti TRACK SEARCH (◀◀, ▶▶).

- Ruotando il selettore tondo nella direzione da saltare e tenendo premuto il pulsante TRACK SEARCH (◀◀, ▶▶) avanti/indietro, il lettore entra nel modo di salto brani ad alta velocità. La velocità dipende da quanto è stato ruotato il selettore tondo.
- I brani verranno saltati nella stessa direzione in cui viene ruotato il selettore tondo. La direzione indicata dal pulsante TRACK SEARCH attualmente premuto viene ignorata.
- Rilasciando il pulsante TRACK SEARCH, il lettore esce dal modo di salto brani ad alta velocità.

Einsatz als DJ-player

Funzionamento del lettore ad uso DJ

Abspielen von Platten auf Spieler A (für Spieler B gelten die gleichen Anweisungen)

Riproduzione dischi sul lettore A (procedura identica per il lettore B)

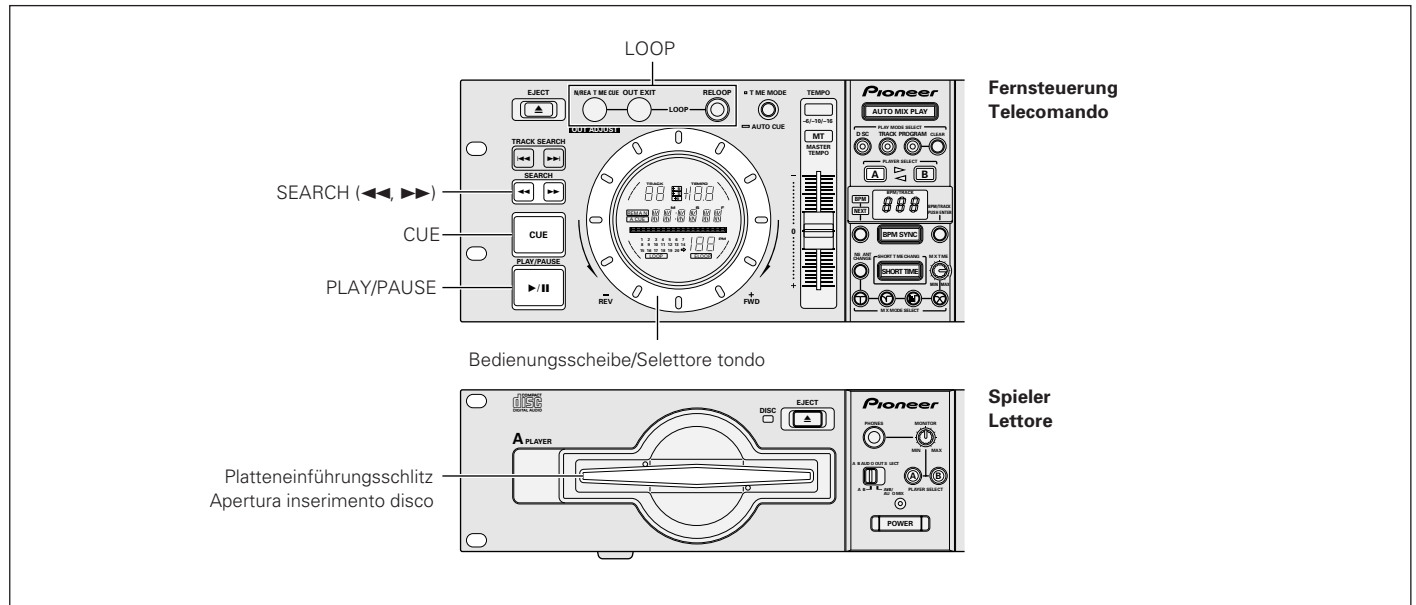

Schneller Vor- und Rücklauf

■ **Verwendung der SEARCH (◀◀, ▶▶) für schnellen Vor- und Rücklauf**

Während des Abspielens die Vorwärts- oder Rückwärts SEARCH (◀◀, ▶▶) drücken.

Durch Drücken und Gedrückthalten der Vorwärts SEARCH (▶▶) führt die CD einen schnellen Vorlauf aus. Durch Drücken und Gedrückthalten der Rückwärts SEARCH (◀◀) läuft die CD zurück.

■ **Superschnelle Suche**

Drehen Sie die Bedienungsscheibe, während Sie eine der SEARCH (◀◀, ▶▶) Tasten drücken.

- Das Drehen der Bedienungsscheibe in die Richtung, in der die Suche erfolgen soll, während man gleichzeitig die Vorwärts- oder Rückwärts SEARCH (◀◀, ▶▶) drückt, bringt den Spieler in den Hochgeschwindigkeits-Schnellvorlauf- bzw. -rücklaufmodus.
- Titel werden in derselben Richtung wie derjenigen übersprungen, in die die Bedienungsscheibe gedreht wird. Die durch die derzeit gedrückte SEARCH angegebene Richtung wird ignoriert.
- Das Abspielen wird wiederaufgenommen, sobald die Bedienungsscheibe nicht mehr gedreht wird.
- Durch Loslassen der SEARCH verlässt der Spieler den schnellen Überspringmodus.

Avanzamento ed arretramento veloce

■ **Per l'avanzamento o l'arretramento veloce, premere i pulsanti SEARCH (◀◀, ▶▶)**

Durante la riproduzione, premere il pulsante SEARCH (◀◀, ▶▶) avanti/indietro.

Premendo il pulsante SEARCH (▶▶) in avanti e tenendolo premuto, il CD avanza velocemente. Premendo il pulsante SEARCH (◀◀) all'indietro e tenendolo premuto, il CD arretra velocemente.

■ **Ricerca super-veloce**

Ruotare il selettore tondo mentre si preme uno dei pulsanti SEARCH (◀◀, ▶▶).

- Ruotando il selettore tondo nella direzione da saltare e tenendo premuto il pulsante SEARCH (◀◀, ▶▶) avanti/indietro, il lettore entra nel modo di avanzamento o arretramento ad alta velocità.
- I brani verranno saltati nella stessa direzione in cui viene ruotato il selettore tondo. La direzione indicata dal pulsante SEARCH attualmente premuto viene ignorata.
- La riproduzione prosegue al rilascio del selettore tondo.
- Rilasciando il pulsante SEARCH, il lettore esce dal modo di salto brani ad alta velocità.

Einsatz als DJ-player

Einstellung von Cueing-Punkten

Nachdem ein Cueing-Punkt abgespeichert wurde, lässt er sich benutzen, um den Spieler in einen Zustand zu versetzen, in dem dieser bereit ist, das Abspielen am Cueing-Punkt zu beginnen, sobald die CUE-Taste gedrückt wird.

■ Manuelles Cueing

1. **Während des Abspielens die PLAY/PAUSE-Taste (▶/||) drücken, um an der Stelle eine Pause einzulegen, von der aus Sie mit dem Abspielen beginnen möchten.**

2. **Suche nach der genauen Position des Cueing-Punkts.**

■ Verwenden von Rahmennummern zur Angabe von Cueing-Punkten

Cueing-Punkte können in 1-Rahmen-Einheiten angegeben werden (wobei 75 Rahmen 1 Sekunde entspricht).

Die Bedienungsscheibe oder die Vorwärts- oder Rückwärts SEARCH (◀◀, ▶▶) benutzen, um zum gewünschten Rahmen zu gelangen. Durch eine Umdrehung der Bedienungsscheibe führt der Spieler einen Vorlauf bzw. Rücklauf von 75 Rahmen in der angegebenen Richtung aus. In ähnlicher Weise bewirkt das Drücken der Vorwärts- oder Rückwärts SEARCH den Vorlauf bzw. Rücklauf des Spielers um 1 Rahmen in der angegebenen Richtung.

■ Hören Sie auf den Ton des derzeitigen Rahmens, um den Cueing-Punkt zu bestimmen

Die Bedienungsscheibe langsam drehen und sie dann bis gerade vor den Punkt zurückdrehen, an dem Sie das Abspielen beginnen möchten. (Der auf diese Weise definierte Cueing-Punkt ist derjenige unmittelbar nach dem Ton, der während einer Cueing-Pause hörbar ist.)

3. **Die CUE-Taste drücken, sobald Sie die gewünschte Rahmenzahl erreichen oder den Ton an dem Punkt hören, von dem aus Sie das Cueing beginnen möchten.**

- Sobald der Ton verstummt und die Cueing-Anzeigeleuchte (CUE) aufleuchtet, bedeutet dies, dass der Cueing-Punkt im Speicher abgespeichert wurde.
- Bei jedem neuen Abspeichern eines Cueing-Punkts wird der vorhergehende Cueing-Punkt aus dem Speicher gelöscht.

■ Echtzeit-Cueing

Während des Abspielens die Taste LOOP IN/REAL TIME CUE am gewünschten Cueing-Punkt drücken.

Damit wird dieser Punkt als der neue Cueing-Punkt aufgezeichnet.

Funzionamento del lettore ad uso DJ

Impostazioni del punto di attacco

Dopo la memorizzazione, un punto di attacco può essere utilizzato per portare il lettore in uno stato tale che sia pronto per avviare la riproduzione dal punto di attacco premendo il pulsante CUE.

■ Attacco manuale

1. **Durante la riproduzione, premere il pulsante PLAY/PAUSE (▶/||) per interrompere la riproduzione nel punto da cui si desidera iniziare la riproduzione.**

2. **Cercare la posizione precisa del punto di attacco.**

■ Utilizzare i numeri di blocco per specificare i punti di attacco.

I punti di attacco possono essere specificati ad intervalli di 1 blocco (dove 75 blocchi corrisponde ad 1 secondo).

Utilizzare il selettore tondo oppure il pulsante SEARCH (◀◀, ▶▶) per avanzare al blocco selezionato. Ruotando una volta il selettore tondo, il lettore avanza o arretra di 75 blocchi nella direzione specificata. Allo stesso modo, premendo il pulsante SEARCH avanti o indietro, il lettore avanza o arretra di 1 blocco nella direzione specificata.

■ Ascoltare il suono del blocco attuale per determinare il punto di attacco

Ruotare lentamente il selettore tondo e riportarlo appena prima del punto da cui si desidera iniziare la riproduzione. (Il punto di attacco definito in tal modo sarà il punto immediatamente successivo in cui è possibile udire il suono durante una pausa di attacco).

3. **Premere il pulsante CUE dopo aver raggiunto il numero di blocco desiderato o ascoltare il suono nel punto in cui si desidera definire l'attacco.**

- Quando il suono viene silenziato e l'indicatore di attacco (CUE) si è acceso, il punto di attacco è stato memorizzato.
- Ogni qualvolta viene memorizzato un nuovo punto di attacco, il punto di attacco precedente verrà cancellato dalla memoria.

■ Attacco in tempo reale

Durante la riproduzione, premere il pulsante LOOP IN/REAL TIME CUE in corrispondenza del punto di attacco desiderato.

Questo punto verrà quindi registrato come nuovo punto di attacco.

SPEZIELLE DJ-FUNKTIONEN

TECNICHE PARTICOLARI PER DISC JOCKEY

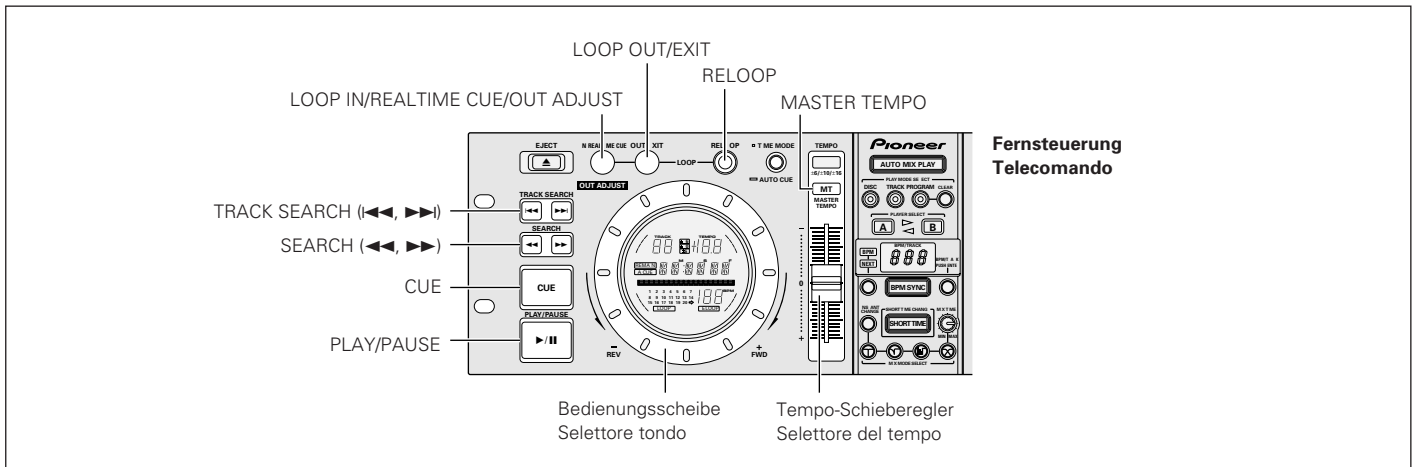

Fünf Verwendungsarten der Bedienungscheibe

1. Verwendung der Bedienungscheibe während des Abspielens

- Durch Drehen der Bedienungscheibe während des Abspielens wird die Geschwindigkeit beschleunigt (beim Drehen in FWD+ Richtung) oder verlangsamt (beim Drehen in REV- Richtung), je nachdem, wie stark die Scheibe gedreht wird.
- Dreht man die Scheibe nicht mehr, wird das Abspielen in der ursprünglichen Geschwindigkeit wiederaufgenommen.

2. Verwendung der Bedienungscheibe während einer Abspielpause (Rahmensuche)

- Durch Drehen der Bedienungscheibe beginnt der Spieler mit der Suche in 1-Rahmen-Einheiten.
- Drehen Sie die Bedienungscheibe mit festgelegter Geschwindigkeit in FWD+-Richtung zur Wiedergabe mit regulärer Abspielgeschwindigkeit.

3. Drehen der Bedienungscheibe nach dem Drücken der SEARCH, während man auf das Cueing wartet (Suche des Cueing-Punkts)

Durch Drücken einer der beiden SEARCH (◀◀, ▶▶), während man auf das Cueing wartet, wird der Spieler in den Cueing-Pausenmodus gebracht. Dreht man nun die Bedienungscheibe, so sucht der Spieler nach möglichen Cueing-Punkten. Wird die CUE-Taste gedrückt, nachdem der Spieler zu einem neuen Cueing-Punkt vor- bzw. zurückgelaufen ist, wird dadurch der neue Cueing-Punkt abgespeichert.

4. Drehen der Bedienungscheibe bei gleichzeitigem Drücken der SEARCH während des Abspielens (Superschnelle Suche)

Dreht man die Bedienungscheibe in die Richtung, in der man suchen möchte, und drückt gleichzeitig die Vorwärts- oder Rückwärts SEARCH (◀◀, ▶▶), bringt man den Spieler dadurch in den Hochgeschwindigkeits-Suchmodus.

5. Drehen der Bedienungscheibe bei gleichzeitigem Drücken der TRACK SEARCH (Superschnelle Titelsuche)

Dreht man die Bedienungscheibe in die Richtung, in der man suchen möchte, und drückt gleichzeitig die Vorwärts- oder Rückwärts TRACK SEARCH (I◀◀, ▶▶I), bringt man den Spieler damit in den Hochgeschwindigkeits-Titelsuchmodus, wobei Richtung und Geschwindigkeit der Suche gemäß der Drehrichtung und -geschwindigkeit der Bedienungscheibe geregelt werden.

Cinque metodi di utilizzo del selettore tondo

1. Utilizzo del selettore tondo durante la riproduzione

- Ruotando il selettore tondo durante la riproduzione, la velocità aumenta (ruotando il selettore in direzione FWD+) o diminuisce (ruotando il selettore in direzione REV-) in base a quanto viene ruotato il selettore tondo.
- Smettendo di ruotare il selettore tondo, la riproduzione ritorna alla velocità normale.

2. Utilizzo del selettore tondo con riproduzione interrotta (ricerca blocchi)

- Ruotando il selettore tondo, il lettore inizia la ricerca ad intervalli di 1 blocco.
- Ruotare il selettore tondo a velocità fissa nella direzione FWD+ per ottenere la riproduzione alla velocità normale.

3. Rotazione del selettore tondo dopo la pressione del pulsante SEARCH in attesa di attacco (ricerca del punto di attacco)

Premendo uno dei pulsanti SEARCH (◀◀, ▶▶) quando il lettore è in attesa di attacco, il lettore entra nel modo di pausa attacco. Ruotando il selettore tondo in questo momento, il lettore ricerca i possibili punti di attacco. Premendo il pulsante CUE dopo che il lettore è avanzato o arretrato ad un nuovo punto di attacco, il nuovo punto di attacco viene memorizzato.

4. Rotazione del selettore tondo premendo il pulsante SEARCH durante la riproduzione (ricerca super-veloce)

Ruotando il selettore tondo nella direzione di ricerca desiderata e premendo il pulsante SEARCH (◀◀, ▶▶) avanti o indietro, il lettore entra nel modo di ricerca super-veloce.

5. Rotazione del selettore tondo premendo il pulsante TRACK SEARCH (ricerca brani super-veloce)

Ruotando il selettore tondo nella direzione di ricerca desiderata e premendo il pulsante TRACK SEARCH (I◀◀, ▶▶I) avanti o indietro, il lettore entra nel modo di ricerca brano super-veloce. La direzione e la velocità di ricerca dipendono dalla direzione e dal grado di rotazione del selettore tondo.

Spezielle DJ-funktionen

Abspielen von Master-Tempi

- 1. Drücken der MASTER TEMPO-Taste während des Abspielens.**
 - Die MASTER TEMPO-Taste und die MT-Anzeigeleuchte auf dem Anzeigefeld leuchten auf.
- 2. Verwenden des Tempo-Schiebereglers zur Änderung der Abspielgeschwindigkeit.**
 - Beachten Sie bitte, dass die Änderung des Tempos weder die Tonart noch die Tonhöhe ändert.

Abspielen in Schleifen

- **Definieren einer Schleife (Loop)**
 - 1. Die PLAY/PAUSE-Taste (▶/||) drücken, um mit dem Abspielen zu beginnen.**
 - 2. Während des Abspielens die Taste LOOP IN/REALTIME CUE an dem Punkt drücken, von dem aus Sie die Schleife starten möchten.**
 - Hinweis: Dieser Bedienungsgang kann entfallen, wenn ein zuvor aufgezeichneter Cueing-Punkt als Beginn der Schleife benutzt werden soll.
 - 3. Während des Abspielens die Taste LOOP OUT/EXIT an dem Punkt drücken, an dem Sie die Schleife beenden möchten.**
 - Das Abspielen der Schleife beginnt und erfolgt vom Schleifenanfangspunkt bis zum Schleifenendpunkt.
- **Stoppen des Schleifenabspielens**
Während des Abspielens der Schleife die Taste LOOP OUT/EXIT oder die RELOOP-Taste drücken.
 - Sobald dies geschehen ist, wird das Abspielen der Titel der Reihe nach vom Schleifenendpunkt aus fortgesetzt, ohne zum Schleifenanfangspunkt zurückzukehren.
- **Ändern des Schleifenendpunktes**
 - 1. Während des Schleifenabspielens die LOOP IN-Taste drücken.**
 - Die Zeit des Schleifenendpunkts erscheint auf dem Anzeigefeld, die LOOP IN-Taste beginnt schnell zu blinken, und die Taste LOOP OUT/EXIT erlischt.
 - 2. Die Vorwärts- bzw. Rückwärts SEARCH (◀◀, ▶▶) drücken oder die Bedienungsscheibe drehen.**
 - Der Schleifenendpunkt wird in 1-Rahmen-Einheiten vorwärts oder rückwärts verschoben.
 - Drückt man die LOOP-IN-Taste oder wartet man mindestens 30 Sekunden, verlässt der Spieler dadurch den Modus 'Aktualisieren des Schleifeneingabepunktes' und nimmt das Abspielen der Schleife wieder auf.
- **Rückkehr zum Abspielen der Schleife**
Nachdem das Abspielen der Schleife gestoppt wurde, die RELOOP-Taste während des Abspielens drücken, um zum Abspielen der Schleife zurückzukehren.
 - Der Spieler kehrt zu dem derzeit definierten Schleifenanfangspunkt zurück und beginnt an diesem Punkt wieder mit dem Abspielen der Schleife (d.h. Relooping).

Tecniche particolari per disc jockey

Tempi master di riproduzione

- 1. Durante la riproduzione, premere il pulsante MASTER TEMPO.**
 - Il pulsante MASTER TEMPO e l'indicatore MT sul display si accendono.
- 2. Utilizzare il selettore del tempo per cambiare la velocità di riproduzione.**
 - Notare che cambiando il tempo non cambiano né il tasto né il passo.

Riproduzione loop

- **Definizione di un loop**
 - 1. Premere il pulsante PLAY/PAUSE (▶/||) per iniziare la riproduzione.**
 - 2. Durante la riproduzione, premere il pulsante LOOP IN/REALTIME CUE in corrispondenza del punto in cui iniziare il loop.**
 - Notare che questa operazione non deve essere effettuata qualora all'inizio del loop si utilizzi un punto di attacco preregistrato.
 - 3. Durante la riproduzione, premere il pulsante LOOP OUT/EXIT in corrispondenza del punto in cui concludere il loop.**
 - Inizia la riproduzione del loop, dal punto iniziale del loop a quello finale.
- **Arresto della riproduzione loop**
Durante la riproduzione loop, premere il pulsante LOOP OUT/EXIT oppure il pulsante RELOOP.
 - La riproduzione continua in sequenza dal punto finale del loop, senza ritornare al punto iniziale del loop.
- **Cambio del punto finale del loop**
 - 1. Durante la riproduzione loop, premere il pulsante LOOP IN.**
 - Il punto finale del loop viene visualizzato sul display, il pulsante LOOP IN inizia a lampeggiare rapidamente e si spegne il pulsante LOOP OUT/EXIT.
 - 2. Premere il pulsante SEARCH (◀◀, ▶▶) avanti/indietro oppure ruotare il selettore tondo.**
 - Il punto finale del loop viene spostato in avanti o all'indietro ad intervalli di 1 blocco.
 - Premendo il pulsante LOOP IN oppure attendendo più di 30 secondi, il lettore esce dal modo di aggiornamento del punto iniziale del loop e ritorna alla riproduzione del loop.
- **Ritorno alla riproduzione loop**
Qualora la riproduzione loop sia stata interrotta, premere il pulsante RELOOP durante la riproduzione per ritornare alla riproduzione loop.
 - Il lettore ritorna al punto iniziale del loop attualmente definito ed inizia la riproduzione loop (cioè il relooping) nuovamente da quel punto.

MISCHEN (ÜBERBLENDEN) VERSCHIEDENER TITEL

MISSAGGIO (SEQUENZIALE) DI BRANI DIFFERENTI

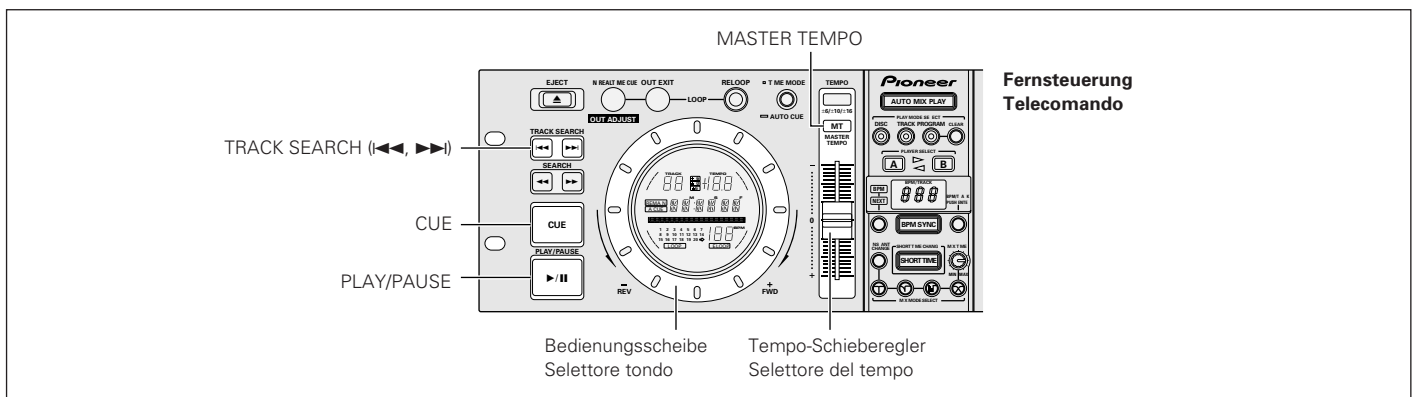
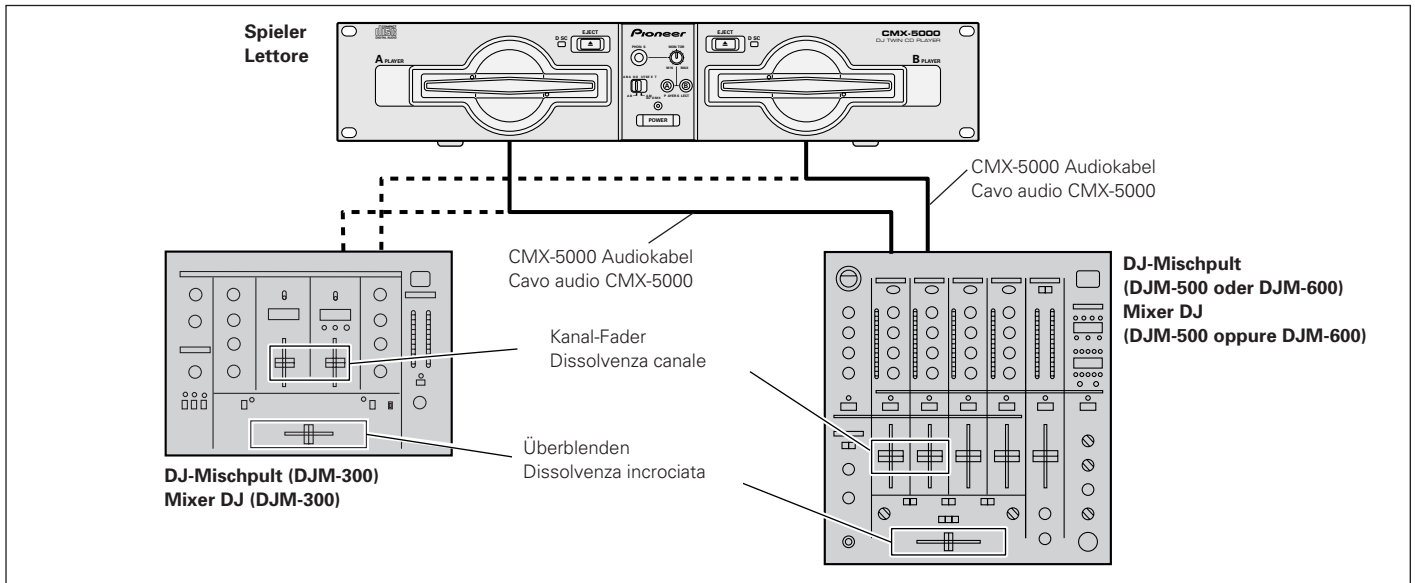

Manuelles Mischen

Beispiel:

In nachstehend beschriebenem Beispiel wird Titel A (auf Spieler A gespielt), der momentan über die Lautsprecher unter Verwendung eines DJM-300 wiedergegeben wird, mit Titel B (auf Spieler B gespielt) - dem nächsten abzuspielenden Titel - gemischt.

- Spieler A am Eingangsport CH1 und Spieler B am Eingangsport CH2 des DJ-Mischpults anschließen.
 - Frequenznachstimmung (Trim), Kanal-Fader und Master-VR des DJ-Mischpults auf das gewünschte Niveau bringen, damit Ton vom Spieler A ausgegeben wird.
1. Den **Überblendungsregler am DJ-Mischpult nach links (CH1-Seite) schieben.**
 - Nun geben die Lautsprecher Ton von Titel A wieder.
 2. Eine disc in Spieler B einlegen.
 3. Die Vorwärts- bzw. Rückwärts **TRACK SEARCH (◀◀, ▶▶)** an Spieler B drücken, um Titel B zu wählen.
 4. Taste **PLAY/PAUSE (▶/||)** drücken. (Hinweis: Die Auto-Cueing-Funktion muss eingeschaltet sein.)
 5. Zur Überwachung von CH2 die **MONITOR SELECTOR-Taste** des DJ-Mischpults verwenden.

Missaggio manuale

Esempio:

Nel seguente esempio, il brano A (riprodotto sul lettore A) attualmente in riproduzione sugli altoparlanti utilizzando un DJM-300 viene missato con il brano B (riprodotto sul lettore B), il brano successivo da riprodurre.

- Collegare il lettore A alla porta di entrata CH1 ed il lettore B alla porta di entrata CH2 del mixer DJ.
 - Alzare il trim, le dissolvenze dei canali e master VR del mixer DJ al livello desiderato in modo che il suono sia riprodotto dal lettore A.
1. **Muovere il comando di dissolvenza incrociata sul mixer DJ verso sinistra (lato CH1).**
 - Il suono dal lettore A viene ora emesso dagli altoparlanti.
 2. **Inserire un disco nel lettore B.**
 3. **Premere il pulsante TRACK SEARCH (◀◀, ▶▶) avanti/indietro sul lettore B per selezionare il brano B.**
 4. **Premere il pulsante PLAY/PAUSE (▶/||).** Notare che la funzione di attacco automatico deve essere attivata.
 5. **Utilizzare il pulsante MONITOR SELECTOR del mixer DJ per monitorare CH2.**

Mischen (Überblenden) verschiedener Titel**6. Die Skalenscheibe ‚MONITOR LEVEL‘ des DJ-Mischpults drehen, um den Ton von Titel B zum Kopfhörer auszugeben.**

- Die Lautsprecherabgabe wird nur von Titel A kommen.

7. Auf den Ton im Kopfhörer hören, bis zum Beginn von Titel B gehen (cue).

- ① Spieler B abspielbereit machen und dann die Taste PLAY/PAUSE (▶/||) drücken, sobald man sich dem gewünschten Cueing-Punkt nähert.
 - Nun geht Spieler B in den Cueing-Pause-Modus.
- ② Zum Auffinden des Cueing-Punkts (d.h. des Anfangstakts des Titels) die Bedienungsscheibe von Spieler B drehen.
- ③ Sobald der Cueing-Punkt gefunden wurde, die CUE-Taste von Spieler B drücken.
 - Der Ton verstummt, womit der Cueing-Vorgang abgeschlossen ist.

8. Auf den von den Lautsprechern ausgegebenen Ton von Titel A hören, das korrekte Timing abwarten und die Taste PLAY/PAUSE (▶/||) von Spieler B drücken.

- Die Lautsprecherabgabe kommt nur von Titel A.
- Der Ton den Titel B wird zum Kopfhörer ausgegeben.

9. Die Geschwindigkeit von Titel B der Geschwindigkeit (BPM=Takte pro Minute) von Titel A anpassen.

Den Tempo-Schieberegler von Spieler B so einstellen, dass die für Titel B angezeigte BPM die gleiche wie die für Titel A angezeigte BPM ist.

- Falls Sie die Tonhöhe oder Tonart von Titel B nicht ändern möchten, drücken Sie vor der Einstellung des Tempo-Schiebereglers die Taste MASTER TEMPO von Spieler B.
- Die Tempo-Einstellung ist abgeschlossen, sobald die für beide Titel angezeigte BPM dieselbe ist.

10. Die CUE-Taste von Spieler B drücken.

- Nun geht Spieler B am Cueing-Punkt in Standby-Modus.

11. Auf den Ton von Titel A aus den Lautsprechern hören, das korrekte Timing abwarten und dann die Taste PLAY/PAUSE (▶/||) von Spieler B drücken.

- Die Wiedergabe von Titel B beginnt.

12. Während Sie den Ton der Kopfhörer prüfen, den Überblendungsregler des DJ-Mischpults allmählich nach rechts schieben.

- Der über die Lautsprecher ausgegebene Ton von Titel A wird mit dem Ton von Titel B gemischt.
- Das Überblenden von Titel A zu Titel B ist abgeschlossen, sobald der Überblendungsregler des DJ-Mischpults ganz nach rechts geschoben wurde.

■ Lange gemischte Wiedergabe

So lange die BPM die gleiche ist, können Titel A und Titel B selbst dann sauber gemischt werden, wenn der Überblendungsregler in der Mitte steht.

■ Wiedergabe mit Überblendungsstart (Fader start)

Wird die Überblendungsstart-Funktion des DJM-300, DJM-500 oder DJM-600 benutzt, kann obiger Schritt 11 entfallen, wodurch das Mischen sogar noch leichter wird. Wenn der Überblendungsregler (CROSS FADER) ebenfalls wieder in seine ursprüngliche Stellung gebracht wird, kehrt der Spieler dadurch in den unter Schritt 10 beschriebenen Zustand zurück und ermöglicht auf diese Weise die wiederholte Ausführung des Cueing-Vorgangs.

Missaggio (Sequenziale) di brani differenti**6. Ruotare il selettore MONITOR LEVEL del mixer DJ sull'uscita del suono dal brano B alle cuffie.**

- L'altoparlante emette solamente il suono del brano A.

7. Ascoltare il suono dalle cuffie, il cui attacco è posizionato all'apertura del brano B.

- ① Quando il lettore B è pronto per la riproduzione, premere il pulsante PLAY/PAUSE (▶/||) in prossimità del punto di attacco desiderato.
 - Il lettore B entra nel modo di pausa dell'attacco.
- ② Ruotare il selettore tondo del lettore B per trovare il punto di attacco (cioè la barra di apertura).
- ③ Dopo aver trovato il punto di attacco, premere il pulsante CUE del lettore B.
 - Il suono viene silenziato e l'attacco è stato completato.

8. Ascoltando il suono del brano A dagli altoparlanti, attendere la pressione del pulsante PLAY/PAUSE (▶/||) del lettore B.

- L'altoparlante emette solamente il suono del brano A.
- Il suono del lettore B uscirà dalle cuffie.

9. Regolare la velocità del brano B alla velocità (BPM=battute al minuto) del brano A.

Regolare il selettore del tempo del lettore B in modo che il numero di BPM visualizzato per il brano B corrisponda a quello visualizzato per il brano A.

- Per lasciare inalterati il passo o la chiave del brano B, premere il pulsante MASTER TEMPO del lettore B prima di regolare il selettore del tempo.
- Quando i numeri di BPM dei brani corrispondono, la regolazione del tempo è completa.

10. Premere il pulsante CUE del lettore B.

- Il lettore B entra nel modo di attesa in corrispondenza del punto di attacco.

11. Ascoltando il suono del brano A dagli altoparlanti, attendere la sincronizzazione corretta e premere il pulsante PLAY/PAUSE (▶/||) del lettore B.

- A questo punto inizia la riproduzione del brano B.

12. Controllando il suono dalle cuffie, spostare gradualmente il comando di dissolvenza incrociata del mixer verso destra.

- Il suono del brano A proveniente dagli altoparlanti viene missato al suono del brano B.
- Quando il comando di dissolvenza incrociata del mixer DJ è ruotato completamente verso destra, la sequenza dal brano A al brano B è stata completata.

■ Lunga riproduzione di missaggio

Quando il numero di BPM corrisponde, il brano A ed il brano B possono essere missati in modo corretto anche con il comando di dissolvenza incrociata in posizione centrale.

■ Riproduzione avvio dissolvenza

Qualora si utilizzi la funzione di inizio dissolvenza incrociata dei modelli DJM-300, DJM-500 o DJM-600, il punto 11 può essere ignorato per facilitare il missaggio. Riportando il comando CROSS FADER nella posizione originale, il lettore ritorna allo stato descritto al punto 10 permettendo di eseguire ripetutamente l'attacco.

Mischen (Überblenden) verschiedener Titel

Missaggio (Sequenziale) di brani differenti

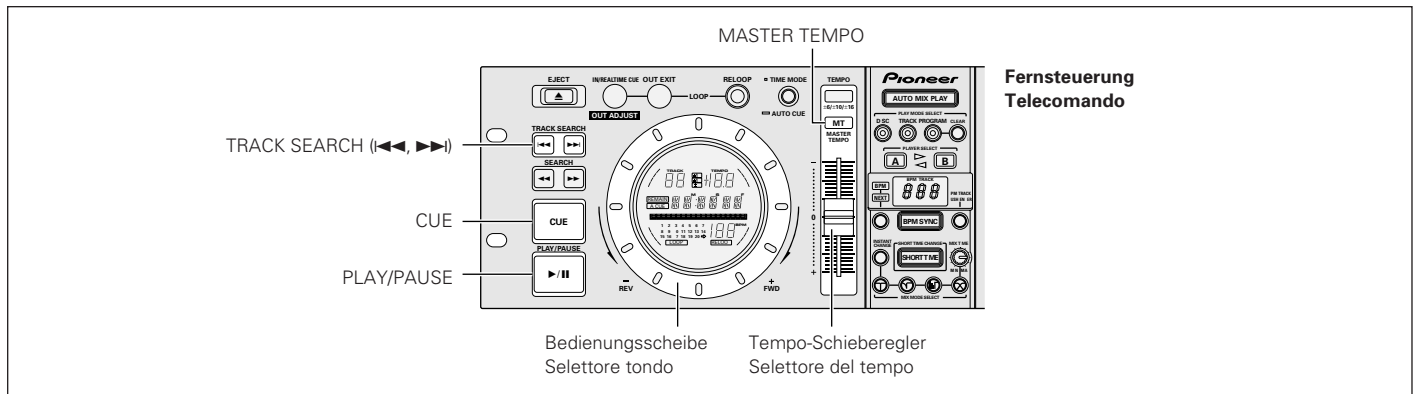

Wiedergabe mit Überblendungsstart (Fader start)

Das mitgelieferte Steuerkabel kann benutzt werden, um die Steuerbuchse am CMX-5000 mit einer Steuerbuchse an einem Mischpult der Modelle DJM-300, DJM-500 oder DJM-600 zu verbinden. Dadurch wird es möglich, den Cueing-Standby-Modus zu verlassen und durch Hochfahren des Kanal-Faders des DJ-Mischpults das Abspielen sofort zu starten. Zudem kann der Überblender (Cross fader) benutzt werden, um Fading-Starts am Spieler durchzuführen. Man kann den Fader auch in seine ursprüngliche Position zurücksetzen, damit der Spieler zum Cueing-Punkt zurückkehrt (zur Durchführung des Back-Cueing). (Dies gilt jedoch nicht während der automatischen Wiedergabe.) (Auf Seite 46 finden Sie Anweisungen darüber, wie sich Spieler und Mischpult verbinden lassen.)

Nützliche Cueing-Techniken

■ Cueing (Einstellung von Cueing-Punkten)

1. Die auf Seite 53 gegebenen Anweisungen zur Bestimmung des gewünschten Cueing-Punkts befolgen.
2. **CUE-Taste drücken.**
 - Der Spieler kehrt zu dem angegebenen Cueing-Punkt zurück.
3. **PLAY/PAUSE-Taste (▶/||) drücken.**
 - Das Abspielen beginnt sofort am angegebenen Cueing-Punkt.

■ Überprüfung von Cueing-Punkten (Cueing-Punkt-Sampler)

Nach Angabe eines Cueing-Punkts die CUE-Taste drücken.

- Die Tonwiedergabe am angegebenen Cueing-Punkt wird so lange fortgesetzt, wie die CUE-Taste gedrückt bleibt.

■ Rückkehr zu einem Cueing-Punkt (Back Cueing)

1. Während des Abspielens die CUE-Taste drücken.
 - Der Spieler kehrt zu dem angegebenen Cueing-Punkt zurück.
2. **PLAY/PAUSE-Taste (▶/||) drücken.**
 - Das Abspielen beginnt sofort am angegebenen Cueing-Punkt.

■ Cueing-Punkte ändern (Cue-Punkt-Verschiebung)

1. Während des Abspielens die CUE-Taste drücken.
 - Der Spieler kehrt zu dem derzeit angegebenen Cueing-Punkt zurück.
2. Die Vorwärts- bzw. Rückwärtssuchttaste (◀◀, ▶▶) drücken.
 - Der Cueing-Punkt wird in 1-Rahmen-Einheiten vorwärts oder rückwärts versetzt.
 - Der Cueing-Punkt lässt sich auch vorwärts oder rückwärts versetzen, indem man die Vorwärts- bzw. Rückwärts SEARCH (◀◀, ▶▶) drückt und dann die Bedienungsscheibe dreht.
3. **CUE-Taste drücken.**
 - Die Stelle, an der die CUE-Taste gedrückt wird, wird der neue Cueing-Punkt.

Riproduzione avvio dissolvenza

Il cavo di comando in dotazione può essere utilizzato per collegare lo spinotto di comando sul CMX-5000 ad uno spinotto di comando su un mixer DJM-300, DJM-500 o DJM-600, permettendo di uscire dal modo di attesa del punto di attacco ed iniziare immediatamente la riproduzione aumentando la dissolvenza del canale del mixer DJ. La dissolvenza incrociata può essere utilizzata anche per eseguire avvii di dissolvenza sul lettore. La dissolvenza può anche essere riportata nella posizione originale per riportare il lettore al punto di attacco (cioè eseguire il punto di attacco all'indietro). Questa operazione non può essere effettuata durante la riproduzione automatica. (Vedere pagina 46 per le istruzioni di collegamento del lettore al mixer).

Tecniche utili di attacco

■ Attacco (impostazioni del punto di attacco)

1. Seguire le istruzioni a pagina 53 per specificare il punto di attacco desiderato.
2. **Premere il pulsante CUE.**
 - Il lettore ritorna al punto di attacco specificato.
3. **Premere il pulsante PLAY/PAUSE (▶/||).**
 - La riproduzione inizia automaticamente dal punto di attacco specificato.

■ Controllo dei punti di attacco (campionatore punti di attacco)

Dopo aver specificato un punto di attacco, premere il pulsante CUE.

- Il suono continua ad essere riprodotto a partire dal punto di attacco specificato finché viene tenuto premuto il pulsante CUE.

■ Ritorno ad un punto di attacco (punto di attacco all'indietro)

1. Durante la riproduzione, premere il pulsante CUE.
 - Il lettore ritorna al punto di attacco specificato.
2. **Premere il pulsante PLAY/PAUSE (▶/||).**
 - La riproduzione inizia automaticamente dal punto di attacco specificato.

■ Cambio dei punti di attacco (regolazione del punto di ripasso)

1. Durante la riproduzione, premere il pulsante CUE.
 - Il lettore ritorna al punto di attacco specificato.
2. **Premere il pulsante SEARCH (◀◀, ▶▶) avanti oppure indietro.**
 - Il punto di attacco viene spostato in avanti o all'indietro ad intervalli di 1 blocco.
 - Il punto di attacco può essere spostato in avanti o all'indietro anche premendo il pulsante SEARCH (◀◀, ▶▶) avanti/indietro, quindi ruotando il selettore tondo.
3. **Premere il pulsante CUE.**
 - Il punto in cui viene premuto il pulsante CUE diventa il nuovo punto di attacco.

AUTOMATISCHES MISCHEN

MISSAGGIO AUTOMATICO

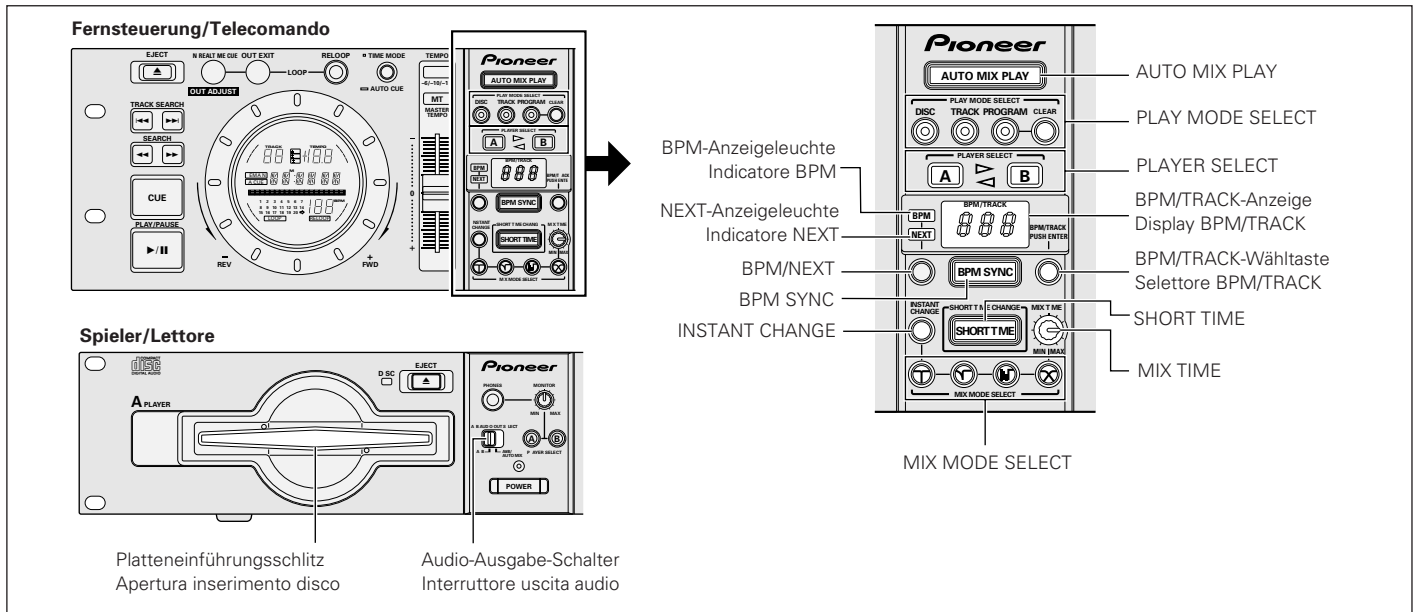

■ Plattenmodus (DISC)

Der Plattenmodus wird benutzt, um die Titel auf einer Platte in Sequenz zu mischen und eine andere Platte zu mischen und abzuspielen, sobald die Wiedergabe abgeschlossen ist.

■ TRACK-Modus

Der TRACK-Modus wird zum Mischen der auf Spieler A und B abgespielten Titel benutzt, wobei abwechselnd jeweils ein Titel von jeder Platte gespielt wird.

1. Platten in Spieler A und Spieler B einlegen.
2. Taste **PLAY MODE SELECT DISC** oder **TRACK** drücken.
3. Taste **AUTO MIX PLAY** drücken.

- Um das Abspielen bei einem bestimmten Titel zu beginnen, die Taste **PLAYER SELECT** zum Auswählen der gewünschten Platte benutzen, mit Hilfe der Taste **TRACK SEARCH** an dem gerade spielenden Spieler die Titelnummer wählen und dann die Taste **AUTO MIX** drücken.

■ PROGRAMM-Modus

Man benutzt den PROGRAMM-Modus zur Erzielung einer gemischten Wiedergabe gemäß einer vorprogrammierten Titelfolge.

1. Platten in Spieler A und Spieler B einlegen.
2. Taste **PLAY MODE SELECT PROGRAM** drücken.
3. Taste **PLAYER SELECT A** oder **B** drücken, um den Spieler zu wählen, in den die Platte eingelegt wurde, für die das Programm eingegeben werden soll.
4. Die **BPM/TRACK-Wähltaste** drehen, um die **Titelnummer** auszuwählen.
 - Die **BPM/TRACK-Anzeige** erscheint wie unten dargestellt.

Zeigt an, dass die Platte in Spieler A ausgewählt wurde

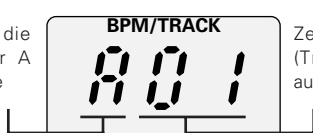

Zeigt an, dass Titel (Track) Nr. 1 ausgewählt wurde.

■ Modo DISC

Il modo DISC si utilizza per missare e riprodurre i brani su un disco in sequenza e missare e riprodurre un altro disco al termine della riproduzione.

■ Modo TRACK

Il modo TRACK si utilizza per missare la riproduzione dal lettore A ed il lettore B, riproducendo in sequenza un brano per volta di ogni disco.

1. Inserire i dischi nei lettori A e B.
2. Premere il pulsante **PLAY MODE SELECT DISC** o **TRACK**.
3. Premere il pulsante **AUTO MIX PLAY**.

- Per iniziare la riproduzione da un brano specificato, utilizzare il pulsante **PLAYER SELECT** per selezionare il brano desiderato, premere il pulsante di **TRACK SEARCH** sul lettore in fase di riproduzione per selezionare il numero di brano e premere il pulsante **AUTO MIX**.

■ Modo PROGRAM

Il modo PROGRAM si utilizza per produrre la riproduzione missata secondo una sequenza pre-programmata di brani.

1. Inserire i dischi nei lettori A e B.
2. Premere il pulsante **PLAY MODE SELECT PROGRAM**.
3. Premere il pulsante **PLAYER SELECT A** oppure **B** per selezionare il lettore in cui deve essere inserito il disco in base alla programmazione effettuata.
4. Ruotare il selettore **BPM/TRACK** per selezionare il numero del brano.
 - Il display **BPM/TRACK** si presenta come illustrato di seguito.

Indica che è stato selezionato il disco nel lettore A

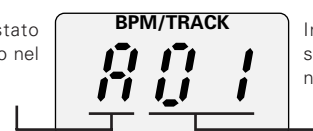

Indica che è stato selezionato il brano numero 1

Mischen (Überblenden) verschiedener Titel

Missaggio (Sequenziale) di brani differenti

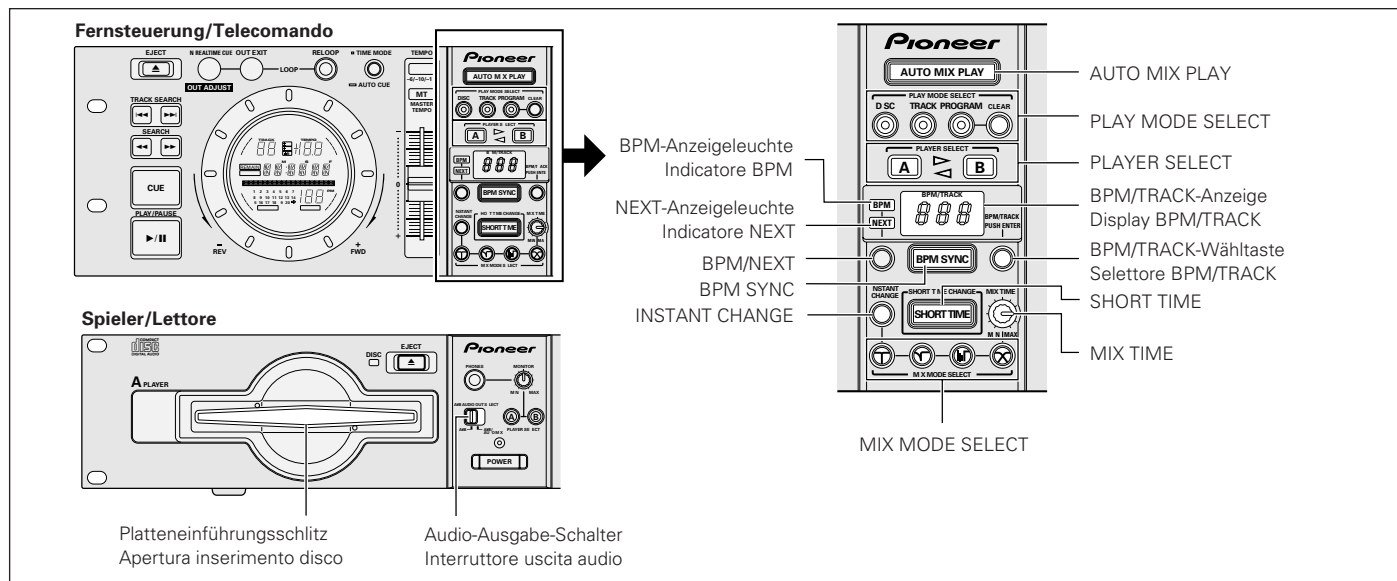

5. Die BPM/TRACK-Wähltaste drücken, um Ihre Wahl zu bestätigen.
6. Schritte 3 bis 5 wiederholen, um weitere Titel in den Programmspeicher einzugeben.
7. Taste AUTO MIX PLAY drücken.
 - Während des Abspielens können neue Titel in den Programmspeicher eingegeben werden.
 - Durch Drücken der CLEAR-Taste werden Titel der Reihe nach aus dem Programmspeicher gelöscht, angefangen beim letzten eingegebenen Titel.
 - Die Zahl der programmierten Titel erscheint auf dem Anzeigefeld, z.B. als 'Schritt 01'.
 - Es können bis zu 50 Programmschritte eingegeben werden.

Durch folgende Vorgänge wird das Programm vollständig gelöscht:

- ① Durch Annullieren von AUTO MIX PLAY.
- ② Durch Wechseln vom Abspielmodus zum Plattenmodus oder Titelmodus.
- ③ Durch Auswerfen der Platte, für die das Programm eingegeben wurde.

■ BPM SYNC

Bei Einschalten von BPM SYNC (d.h., wenn die BPM SYNC-Taste leuchtet) wird das Tempo automatisch geändert, um die Taktzahl pro Minute der miteinander gemischten Titel entsprechend abzustimmen. Diese Funktion kann benutzt werden, um die Tempi von Titeln aufeinander abzustimmen, die während des Abspielens im Auto-Mix-Modus gemischt werden sollen.

1. Platten in Spieler A und Spieler B einlegen.
2. Gewünschten Mischmodus angeben und dann die automatische Mischfunktion starten.
 - Die BPM des ersten zu spielenden Titels erscheint auf der BPM/TRACK-Anzeige.

■ Ändern der BPM

1. BPM/NEXT-Taste drücken, um auf BPM umzuschalten. (Die BPM Anzeige leuchtet auf.)
2. Die BPM/TRACK-Wähltaste drehen, um die BPM anzugeben.
 - Der variable Bereich der BPM ist auf $\pm 16\%$ des ursprünglichen Tempos eines Titels begrenzt. Wird eine $\pm 16\%$ überschreitende Änderung angegeben, hat dies das Abspielen des Titels in seinem ursprünglichen Tempo zur Folge.
 - Hinweis: Es kann vorkommen, dass der BPM Zähler - entsprechend dem jeweiligen Titel - nicht in der Lage ist, die BPM zu zählen.

5. Premere il selettore BPM/TRACK per confermare la selezione.
6. Ripetere i punti 3-5 per inserire altri brani nella memoria del programma.
7. Premere il pulsante AUTO MIX PLAY.
 - E' possibile inserire nuovi brani nella memoria del programma durante la riproduzione.
 - Premendo il pulsante CLEAR si cancellano in sequenza i brani dalla memoria del programma, a partire dall'ultimo brano inserito.
 - Il numero di brani programmati viene visualizzato sul display, ad es. "Fase 01".
 - Può essere inserito un massimo di 50 fasi di programma (brani).

Per cancellare completamente il programma, procedere come segue:

- ① Cancellare AUTO MIX PLAY.
- ② Passare dal modo di riproduzione al modo disco o Track.
- ③ Estrarre il disco per cui è stato attivato il programma.

■ BPM SYNC

Quando è attivata la funzione BPM SYNC (cioè il pulsante BPM SYNC è acceso), il tempo viene cambiato automaticamente in modo che il numero di battute al minuto corrisponda tra i vari brani missati. Questa funzione può essere utilizzata per uniformare il tempo dei brani da missare durante la riproduzione missaggio automatica.

1. Inserire i dischi nei lettori A e B.
2. Specificare il modo di missaggio desiderato ed avviare la riproduzione del missaggio automatico.
 - Il numero di BPM del primo brano da riprodurre viene visualizzato sul display BPM/TRACK.

■ Cambio di BPM

1. Premere il pulsante BPM/TRACK per passare a BPM (l'indicatore BPM si accende).
2. Ruotare il selettore BPM/TRACK per specificare il numero di BPM.
 - Il campo variabile del numero di BPM è limitato al $\pm 16\%$ del tempo originale di un determinato brano. Specificando un cambio superiore al $\pm 16\%$, il brano verrà riprodotto con il tempo originale.
 - Talvolta, a seconda del brano in questione, il contatore BPM non è in grado di contare il numero di BPM.

Mischen (Überblenden) verschiedener Titel

■ SHORT TIME

Ist SHORT TIME CHANGE eingeschaltet (d.h. die SHORT TIME-Taste leuchtet), wird die Abspielzeit des gerade gespielten Titels abgekürzt und danach beginnt der Mischvorgang.

■ MIX MODE SELECT

Man benutzt die Funktion MIX MODE SELECT, um die Art der zwischen zwei Titeln vorzunehmenden Überblendung zu wählen. Gewählt werden kann zwischen vier Mischungsarten: cut-in, echo, zip oder cross fade. Nach erfolgtem Überblenden wird die momentan angegebene Mischungsart aus dem Speicher gelöscht. Wird keine Mischungsart ausgewählt, so wählt der Spieler willkürlich eine der vier Arten.

* Versucht man, zwischen zwei auf derselben Platte befindlichen Titeln ein Cross-Fade-Mischen durchzuführen, findet stattdessen ein Cut-in-Mischen statt.

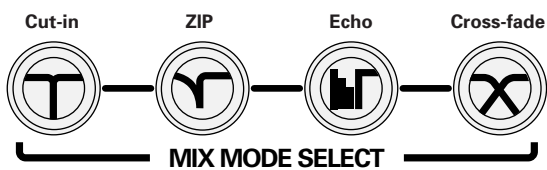

■ Cut-in-Mischen

Mit Mischen beginnen

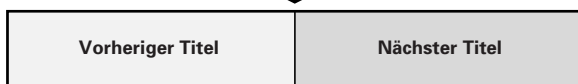

■ Zip-Mischen

ZIP



Tonhöhenfall (Pitch fall)

■ Echo-Mischen

Echo



■ Cross-fade-Mischen

Mischzeit

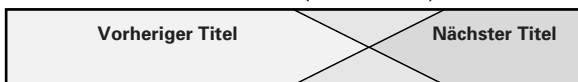

■ MIX TIME

Damit wird die Zeitdauer des Mischintervalls angegeben, das bei Durchführung des Cross-fade-Mischens benutzt werden soll.

■ INSTANT CHANGE

Durch Drücken von INSTANT CHANGE geht der Spieler sofort zum nächsten Titel über.

- Hierbei ist jedoch zu beachten, dass das Abspielen erst beginnt, wenn die Standby-Zeit (d.h. die für automatisches Cueing und BPM-Ermittlung erforderliche Zeit) für den nächsten Titel abgelaufen ist.

Missaggio (Sequenziale) di brani differenti

■ CAMBIO RAPIDO (SHORT TIME)

Quando la funzione SHORT TIME CHANGE è attivata (cioè il pulsante SHORT TIME è acceso), il tempo di riproduzione del brano in questione viene ridotto ed inizia il missaggio.

■ SELEZIONE DEL MODO DI MISSAGGIO

La selezione del modo di missaggio si utilizza per selezionare il tipo di sequenza da eseguire tra i brani. Sono disponibili quattro tipi di missaggio: missaggio ad inserimento, eco, zip oppure missaggio a dissolvenza incrociata. Al termine della sequenza, il tipo di missaggio attualmente specificato viene cancellato dalla memoria. Qualora non sia stato specificato alcun tipo di missaggio, il lettore seleziona casualmente uno dei quattro tipi di missaggio.

* Qualora si tenti di effettuare il missaggio a dissolvenza incrociata tra due brani dello stesso disco, verrà invece effettuato il missaggio ad inserimento.

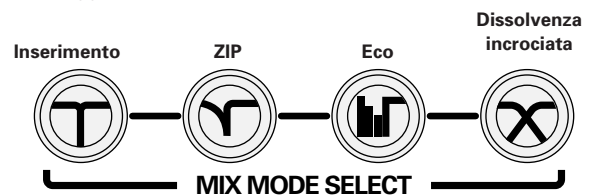

■ Missaggio ad inserimento

Inizio missaggio

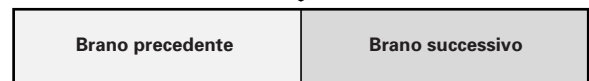

■ Missaggio zip

ZIP



Caduta passo

■ Missaggio eco

Eco



■ Missaggio a dissolvenza incrociata

Tempo di missaggio

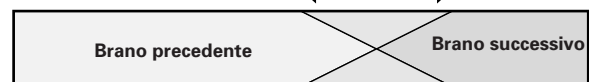

■ TEMPO DI MISSAGGIO

Si utilizza per specificare la durata dell'intervallo di missaggio per il missaggio a dissolvenza incrociata.

■ CAMBIO ISTANTANEO (INSTANT CHANGE)

Premendo INSTANT CHANGE, il lettore passa immediatamente al brano successivo.

- Tuttavia, la riproduzione non inizia finché non è trascorso il tempo di attesa (cioè il tempo necessario per la sequenza automatica ed il rilevamento BPM) per il brano successivo.

Mischen (Überblenden) verschiedener Titel

Ändern des nächsten geplanten Titels

Dieser Technik kann man sich bedienen, um den nächsten zu mischenden Titel zu ändern, während man unter Verwendung des Abspielmodus mit automatischem Mischen einen anderen Titel abspielt.

■ **Ändern des nächsten Titels beim Arbeiten in DISC-Modus oder in TRACK-Modus.**

1. Platte in den Spieler einlegen.
2. Abspielen in automatischem Mischmodus (auto mix) beginnen. (siehe S. 59)
3. Die BPM/NEXT-Taste drücken, um auf NEXT umzuschalten. (Die NEXT-Anzeige leuchtet auf.)

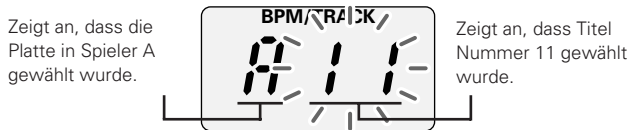

4. PLAYER SELECT-Taste A oder B gemäß dem Spieler drücken, für den der nächste Titel geändert werden soll.
5. Die BPM/TRACK-Wähltaste drehen, um die Nummer des nächsten Titels zu wählen.
6. Die BPM/TRACK-Wähltaste drücken, um Ihre Wahl zu bestätigen.
 - Versäumt man, die BPM/TRACK-Wähltaste zu drücken, wird die angegebene Änderung nicht wirksam, und die Anzeige kehrt zu ihrem ursprünglichen Wert zurück.

Audio-Ausgabe-Schalter

Dieser Schalter wird zur Bezeichnung der Ausgabe benutzt, die an die Ausgangsbuchsen A und B der drei während des Abspielens im automatischen Mischmodus verfügbaren Audio-Ausgangs-Buchsen (A, B und MIX) übertragen werden soll.

■ **Spieler A und B**

- Ausgabe wird direkt an Spieler A und Spieler B gesandt.
- Wenn der CMX-5000 an ein DJ-Mischpult angeschlossen wurde, wie in dem Beispiel auf Seite 46 gezeigt, wird der Ton vom Mischpult sowohl von A wie von B wiedergegeben.

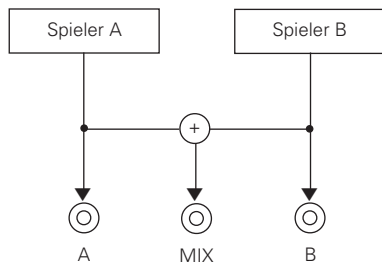

Missaggio (Sequenziale) di brani differenti

Cambio del brano successivo programmato

Questa tecnica può essere utilizzata per cambiare il brano successivo da missare durante la riproduzione di un altro brano utilizzando la riproduzione missaggio automatico.

■ **Cambio del brano successivo nel modo DISC oppure TRACK**

1. Inserire il disco nel lettore.
2. Avviare la riproduzione missaggio automatico (Vedere pag. 59).
3. Premere il pulsante BPM/NEXT per attivare l'interruttore NEXT (si accende l'indicatore NEXT).

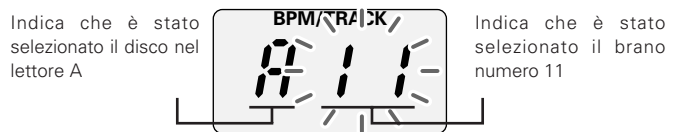

4. Premere il pulsante PLAYER SELECT A o B a seconda del lettore in cui deve essere cambiato il brano successivo.
5. Ruotare il selettore BPM/TRACK per selezionare il numero del brano successivo.
6. Premere il selettore BPM/TRACK per confermare la selezione.
 - Qualora non venga premuto il pulsante BPM/TRACK, il cambio specificato non ha effetto ed il display ritorna al valore originale.

Interruttore uscita audio

Questo interruttore si utilizza per specificare l'uscita da trasmettere agli spinotti di uscita A e B dei tre spinotti di uscita audio (A, B e MIX) disponibili durante la riproduzione missaggio automatico.

■ **Lettori A e B**

- Uscita inviata direttamente al lettore A ed al lettore B.
- Quando il CMX-5000 è collegato ad un mixer DJ come illustrato nell'esempio a pagina 46, viene riprodotto il suono dal mixer sia da A che da B.

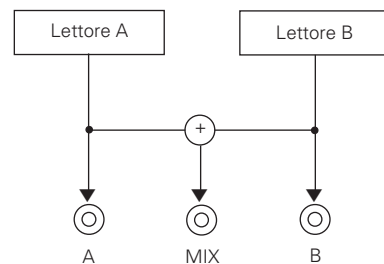

Mischen (Überblenden) verschiedener Titel

■ Spieler A/B und Auto Mix

Die Ausgabe von den Audio-Ausgangs-Buchsen besteht nur dann in einer automatischen Misch-Audio-Ausgabe, wenn in Auto-Misch-Modus gespielt wird.

- Die Überwachung des nächsten Titels während des Abspielens in Auto-Misch-Modus lässt sich durchführen, indem man an den CMX-5000-Spieler angeschlossene Kopfhörer verwendet.

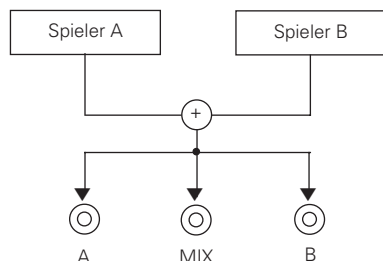

Punkte, die man bei Benutzung der automatischen Mischfunktion nicht vergessen darf

Während des Abspielens im Auto-Mix-Modus können folgende Funktionen nicht benutzt werden:

- Fader Start / Back Cueing
- Während des Abspielens von der Spielerseite aus kontrollierte Funktionen außer Master Tempo, TIME/REMAIN-Umschalten und Umschalten des Tempokontrollbereichs. Der Tempo-Schieberegler funktioniert jedoch auch, wenn BPM SYNC abgeschaltet ist.
- Schleifen-Abspielen, Auto Cue Aus, Erhöhen/Reduzieren der Geschwindigkeit mittels Jog Dial (Bedienungsscheibe), Tempo-Schieberegler (wenn BPM SYNC eingeschaltet ist) werden vom Spieler auf der Standby-Seite kontrolliert.
- Das Merkmal INSTANT CHANGE (Übergang zum nächsten Titel) funktioniert mehrere Sekunden lang nicht (die tatsächliche Zeitdauer ist je nach Titel verschieden), die erforderlich sind, um unmittelbar nach dem Überblenden zu einem neuen Titel dessen Einblendung vorzubereiten.

Missaggio (Sequenziale) di brani differenti

■ Riproduzione di A/B e Auto Mix

L'uscita dagli spinotti di uscita audio sarà costituita dall'uscita audio di missaggio automatico solamente durante la riproduzione nel modo di missaggio automatico.

- Il monitoraggio del brano successivo durante la riproduzione missaggio automatico può essere effettuato utilizzando le cuffie collegate al lettore CMX-5000.

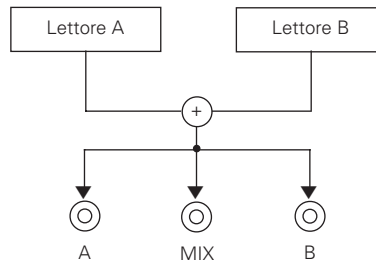

Punti da ricordare in caso di utilizzo del missaggio automatico

Le seguenti funzioni non possono essere utilizzate quando è attivata la riproduzione del missaggio automatico:

- Inizio/fine dissolvenza.
- Durante la riproduzione, tutte le funzioni controllate dal lettore ad eccezione di tempo master, commutazione TIME/REMAIN e selezione del tempo. Tuttavia, il selettore del tempo può essere utilizzato quando la funzione BPM SYNC è disattivata.
- Le funzioni di riproduzione loop, disattivazione attacco automatico, aumento/riduzione velocità mediante selettore tondo, selettore del tempo (quando BPM SYNC è attivata) controllate dal lettore in standby.
- La funzione INSTANT CHANGE non funziona per diversi secondi (la lunghezza effettiva varia in base al brano), dal passaggio ad un nuovo brano alla preparazione del brano successivo.

FEHLERSUCHE

Wenn Sie den Eindruck haben, Ihr CD-Spieler funktioniert nicht sachgemäß, prüfen Sie die nachstehende Fehlersuchtable auf Hinweise zur Abhilfe. Zuweilen können einfache Installations- oder Bedienungsfehler als ernste Probleme erscheinen. Manchmal kann das fragliche Problem auch durch etwas anderes als Ihren CD-Spieler verursacht werden. In einem solchen Fall sollten Sie alle gleichzeitig benutzten elektronischen Geräte überprüfen. Besteht das betreffende Problem auch nach Überprüfung untenstehender Fehlersuchtable und nach Durchführung der empfohlenen korrigierenden Maßnahmen weiter, wenden Sie sich bitte an Ihr nächstgelegenes Pioneer Service Center oder bitten Sie das Geschäft, in dem Sie Ihren Spieler erworben haben, um weitere Unterstützung.

Beschreibung des Problems	Mögliche Ursache des Problems	Empfohlene Abhilfemaßnahme
Eine Platte wird selbst nach dem Drücken der EJECT-taste nicht ausgeworfen.	<ul style="list-style-type: none"> ● Netzkabel wurde nicht angeschlossen. ● EJECT-taste ist schadhaft. 	<ul style="list-style-type: none"> ● Netzkabel einstecken. ● Siehe S. 48.
Das Abspielen bricht fast unmittelbar nach dem Start wieder ab.	<ul style="list-style-type: none"> ● Platte wurde umgekehrt eingelegt. ● Platte ist verschmutzt oder mit Kondensfeuchtigkeit beschlagen. 	<ul style="list-style-type: none"> ● Platte mit bedruckter Seite nach oben wieder einlegen. ● Platte abwischen, um Staub oder Kondensation zu entfernen.
Es findet keine Tonwiedergabe statt.	<ul style="list-style-type: none"> ● Das Netzkabel hat sich gelöst oder wurde nicht richtig eingesteckt. ● Der Audiomischer arbeitet nicht sachgemäß. ● Buchsen oder Buchsenstecker sind verschmutzt. ● Der Spieler befindet sich im Pausenmodus. 	<ul style="list-style-type: none"> ● Netzkabel richtig einstecken. ● Schalter und Lautstärke-Einstellungen am Audio-Mischer prüfen. ● Staub oder Schmutz abwischen und Stecker wieder einstecken. ● Zum Beginnen des Abspielens die PLAY/PAUSE-Taste (▶/) drücken.
Ton ist verzerrt oder rauscht stark.	<ul style="list-style-type: none"> ● Das Ausgabekabel wurde nicht richtig eingesteckt. ● Buchsen oder Stecker sind verschmutzt. ● Der Spieler wird durch ein in der Nähe aufgestelltes Fernsehgerät gestört. 	<ul style="list-style-type: none"> ● Das Ausgabekabel an der Line-Eingangsbuchse des Audio-Mischers anschließen. Nicht an Mikrofon-Buchse (PHONE) anschließen. ● Staub bzw. Schmutz abwischen und Stecker erneut einstecken. ● Stromversorgung des Fernsehgeräts abschalten oder Fernsehgerät weiter entfernt vom CD-Spieler aufstellen.
Beim Abspielen einer oder mehrerer bestimmter Platten wird starkes Rauschen erzeugt. Die Wiedergabe bricht unerwartet ab.	<ul style="list-style-type: none"> ● Platte ist stark verworfen oder zerkratzt. ● Platte ist ungewöhnlich verschmutzt oder verstaubt. 	<ul style="list-style-type: none"> ● Durch neue Platte ersetzen. ● Schmutz bzw. Staub von der Platte entfernen.
Titelsuche hält bei eingeschaltetem Auto-Cueing nicht an.	<ul style="list-style-type: none"> ● Zuweilen dauert die Titelsuche länger als erwartet, wenn die stummen Abschnitte zwischen den Titeln ungewöhnlich lang sind. ● Dauert der stumme Abschnitt zwischen zwei Titeln länger als 10 Sekunden, kann der zweite Titel nur dann abgespielt werden, wenn Auto-Cueing abgeschaltet ist. 	<ul style="list-style-type: none"> ● Zum Abschalten der Auto-Cueing-Funktion die Taste TIME MODE/AUTO CUE drücken und 1 Sekunde oder länger gedrückt halten.
Back-Cueing funktioniert nicht, wenn während des Abspielens die CUE-Taste gedrückt wird.	<ul style="list-style-type: none"> ● Es wurde kein Cueing-Punkt definiert. 	<ul style="list-style-type: none"> ● Geben Sie den gewünschten Cueing-Punkt an. (Siehe S. 53.)
Durch Drücken der Taste LOOP OUT/EXIT lässt kein Schleifenabspielen erzielen.	<ul style="list-style-type: none"> ● Es wurde kein Cueing-Punkt (d.h. Startpunkt) definiert. 	<ul style="list-style-type: none"> ● Geben Sie den gewünschten Cueing-Punkt an. (Siehe S. 53.)
Fernsehbilder werden verzerrt oder die FM-Rundfunkwiedergabe wird durch Rauschen gestört.	<ul style="list-style-type: none"> ● Durch den CD-Spieler verursachte Störung. 	<ul style="list-style-type: none"> ● Stromversorgung des CD-Spielers abschalten oder den Spieler in größerer Entfernung vom Rundfunk- bzw. Fernsehgerät aufstellen.
Trotz eingeschalteter Stromversorgung dreht die Platte nicht.	<ul style="list-style-type: none"> ● Das Drehen der Platte wird automatisch angehalten, wenn 80 Minuten oder länger kein Bedienungsang durchgeführt wird, während sich der Spieler im Pausenmodus befindet. 	<ul style="list-style-type: none"> ● Zum Starten des Abspielens die PLAY/PAUSE-Taste (▶/) drücken, oder aber die EJECT-Taste (▲) drücken, um die Platte auszuwerfen.

Fehlersuche

- Es kann vorkommen, dass der CMX-5000 infolge statischer Elektrizität oder anderer Interferenzen einer externen Quelle nicht sachgemäß funktioniert. Tritt ein derartiges Problem auf, die Stromversorgung des CMX-5000 abschalten und abwarten, bis die derzeit eingelegte Platte zum Stillstand kommt. Nun die Stromversorgung wieder einschalten und prüfen, ob besagtes Problem dadurch behoben wird.
- Der CMX-5000 kann nicht zum Abspielen teilweise beschrifteter CD-R- oder CD-RW-Platten benutzt werden.
- Nicht benutzt werden kann der CMX-5000 außerdem zum Abspielen von Platten, deren Formen außerhalb der Normen liegen, oder von anderen als 12-cm- oder 8-cm-Platten, die in einen 8-cm-Plattenadapter eingeführt wurden. (Bitte beachten Sie, dass der Versuch, solche Platten abzuspielen, zu Beschädigungen oder einem Ausfall des Geräts führen kann.)
- Die vom CMX-5000 gemessene BPM kann von der auf einer CD aufgezeichneten oder von unserem DJ-Mischpult gemessenen BPM abweichen. Dieser Unterschied ergibt sich jedoch lediglich aus der Art und Weise, wie die BPM gemessen wird und stellt keinen Fehler seitens des Spielers dar.

Anzeige von Fehlermeldungen

Wenn der CD-Spieler CMX-5000 nicht sachgemäß funktioniert, wird auf dem Anzeigefeld ein Fehlercode angezeigt. Prüfen Sie den angezeigten Fehlercode, indem Sie ihn mit nachstehender Tabelle vergleichen und korrigieren Sie den Fehler anhand der empfohlenen Abhilfemaßnahme. Wenn ein anderer Fehlercode als einer der in nachfolgender Tabelle aufgeführten Codes oder derselbe Fehlercode selbst nach der Durchführung von Abhilfemaßnahmen angezeigt wird, wenden Sie sich bitte an Ihr nächstgelegenes Pioneer Service Center oder an das Geschäft, in dem Sie Ihren Spieler erworben haben.

Fehlercode	Art des Fehlers	Beschreibung	Mögliche Ursache und empfohlene Maßnahmen
E-7201	TOC LESEFEHLER	Spieler ist nicht in der Lage, nach einem Intervall von 20 Sekunden TOC-Daten zu lesen.	Platte ist gerissen. → Empfohlene Maßnahme: Platte austauschen.
E-83 01 E-83 02 E-83 03 E-83 04	SPIELERFEHLER	Spieler kann derzeit eingelegte Platte nicht abspielen.	Platte ist verschmutzt. → Empfohlene Maßnahme: Platte reinigen.
E-91 01	MECHANISCHE ZEITAUSLÖSUNG	Mechanischer Vorgang konnte nicht innerhalb des vorgegebenen Zeitintervalls abgeschlossen werden.	Staub oder eine andere Form von Fremdpartikeln ist in den Platteneinführungsschlitz eingedrungen. → Empfohlene Maßnahme: Staub oder andere Fremdpartikel entfernen.

Reinigen der Jog Dial (Bedienungsscheibe)

Zum Reinigen des Players ein weiches, trockenes Tuch verwenden. Bei hartnäckiger Verschmutzung ein weiches Tuch in eine Lösung aus einem Teil eines milden Reinigungsmittels und 5 oder 6 Teilen Wasser tauchen und dann gut auswringen. Anschließend mit einem trockenen Tuch nachwischen. Durch Aufbringen von Alkohol, Verdünner, Benzol, Insektiziden oder anderen starken Mitteln auf die Bedienungsscheibe (Jog Dial) können die Markierungen der Scheibe abblättern oder verblassen. Folglich ist die Verwendung derartiger Mittel zu vermeiden.

DIAGNOSTICA

Qualora si ritenga che il lettore CD non funzioni correttamente, consultare la seguente tabella di ricerca dei guasti. Talvolta semplici errori di configurazione o utilizzo possono sembrare gravi problemi. A volte il problema in questione può essere esterno al lettore CD ed in tal caso occorre controllare tutti i dispositivi elettronici collegati al lettore.

Se il problema persiste anche dopo aver seguito la tabella di ricerca dei guasti ed adottato gli interventi correttivi raccomandati, rivolgersi al centro di assistenza Pioneer più vicino oppure al negozio presso il quale è stato acquistato il lettore per l'assistenza.

Descrizione problema	Possibili cause	Interventi raccomandati
Il disco non viene espulso anche dopo aver premuto il pulsante EJECT.	<ul style="list-style-type: none"> ● Il cavo di alimentazione non è collegato. ● Il pulsante EJECT è rotto. 	<ul style="list-style-type: none"> ● Collegare il cavo di alimentazione. ● Vedere pagina 48.
La riproduzione si interrompe immediatamente dopo l'avvio.	<ul style="list-style-type: none"> ● Il disco è capovolto. ● Il disco è sporco o coperto da condensa. 	<ul style="list-style-type: none"> ● Reinscrivere il disco con l'etichetta in alto. ● Pulire il disco per eliminare polvere e condensa.
Non viene emesso alcun suono.	<ul style="list-style-type: none"> ● Il cavo di alimentazione si è allentato oppure non è collegato correttamente. ● Il mixer audio non funziona correttamente. ● Gli spinotti o le prese sono sporchi. ● Il lettore si trova nel modo di pausa. 	<ul style="list-style-type: none"> ● Collegare correttamente il cavo di alimentazione. ● Controllare le impostazioni di interruttori e volume sul mixer audio. ● Pulirli da polvere o sporcizia e ricollegarli. ● Premere il pulsante PLAY/PAUSE (▶/) per avviare la riproduzione.
Il suono è distorto o presenta molte interferenze.	<ul style="list-style-type: none"> ● Il cavo di uscita non è collegato correttamente. ● Gli spinotti o le prese sono sporchi. ● Il lettore è soggetto ad interferenze da parte di una TV nelle vicinanze. 	<ul style="list-style-type: none"> ● Collegare il cavo di uscita allo spinotto di entrata di linea del mixer audio. Non collegare allo spinotto del microfono. ● Pulirli da polvere o sporcizia e ricollegarli. ● Spegnerne la TV ed allontanarla ulteriormente dal lettore CD.
Viene generata una grande quantità di rumore durante la riproduzione di un determinato disco. La riproduzione si interrompe improvvisamente.	<ul style="list-style-type: none"> ● Il disco è seriamente graffiato oppure ondulato. ● Il disco è notevolmente sporco o impolverato. 	<ul style="list-style-type: none"> ● Inserire un nuovo disco. ● Pulire il disco da polvere e sporcizia.
La ricerca del brano fallisce quando la funzione di attacco automatico è attivata.	<ul style="list-style-type: none"> ● Talvolta la ricerca del brano richiede più tempo del normale se la lunghezza delle parti vuote del disco è insolitamente lunga. ● Se la lunghezza di una parte vuota tra due brani del disco supera 10 secondi, il secondo brano non può essere riprodotto a meno che la funzione di attacco automatico non sia disattivata. 	<ul style="list-style-type: none"> ● Premere il pulsante TIME MODE/AUTO CUE e tenerlo premuto per 1 secondo oppure più a lungo per disattivare la funzione di attacco automatico..
La funzione punto di attacco all'indietro non funziona quando viene premuto il pulsante CUE durante la riproduzione.	<ul style="list-style-type: none"> ● Non è stato definito alcun punto di attacco. 	<ul style="list-style-type: none"> ● Specificare il punto di attacco desiderato (vedere pagina 53.)
Il lettore non effettua la riproduzione loop premendo il pulsante LOOP OUT/EXIT.	<ul style="list-style-type: none"> ● Non è stato definito alcun punto di attacco (cioè punto di partenza). 	<ul style="list-style-type: none"> ● Specificare il punto di attacco desiderato (vedere pagina 53.)
Le immagini della TV sono distorte oppure le trasmissioni FM sono disturbate.	<ul style="list-style-type: none"> ● Interferenze provocate dal lettore CD. 	<ul style="list-style-type: none"> ● Spegnerne il lettore CD ed allontanarlo ulteriormente da TV e radio.
Il disco non ruota anche se il lettore è acceso.	<ul style="list-style-type: none"> ● La rotazione del disco viene interrotta automaticamente qualora il lettore resti per più di 80 minuti nel modo di pausa. 	<ul style="list-style-type: none"> ● Premere il pulsante PLAY/PAUSE (▶/) per avviare la riproduzione. In alternativa, premere il pulsante EJECT (▲) per espellere il disco.

- Talvolta il CMX-5000 potrebbe non funzionare correttamente a causa di elettricità statica o altre forme di interferenze dovute a fonti esterne. In tal caso, spegnere il CMX-5000, attendere che il disco inserito si sia fermato completamente e riaccendere il CMX-5000 per vedere se il problema si è risolto.
- Il CMX-5000 non può essere utilizzato per la riproduzione parziale di dischi CD-R oppure CD-RW.
- Il CMX-5000 non può essere utilizzato per la riproduzione di dischi aventi forma non standard rispetto al formato 12 cm oppure 8 cm inseriti con un adattatore da 8 cm. (Qualora si tenti di riprodurre dischi di questo tipo si possono provocare gravi danni al lettore).
- Il valore BPM misurato dal CMX-5000 può differire rispetto al valore BPM registrato su un CD oppure dal nostro mixer DJ, ma questa differenza dipende da differenze nel metodo di misurazione del BPM, non da un difetto del lettore.

Visualizzazione dei messaggi di errore

Quando il lettore CMX-5000 non è in grado di funzionare correttamente, sul display viene visualizzato un codice di errore. Controllare il codice di errore visualizzato nella seguente tabella ed adottare l'intervento correttivo raccomandato. Qualora venga visualizzato un codice di errore non illustrato in questa tabella oppure si ripresenti lo stesso codice di errore dopo aver adottato l'intervento correttivo raccomandato, rivolgersi al centro di assistenza Pioneer più vicino oppure al negozio presso il quale è stato acquistato il lettore per l'assistenza.

Codice di errore	Tipo di errore	Descrizione	Possibile causa ed intervento raccomandato
E-7201	ERRORE LETTURA INDICE	Il lettore non è in grado di leggere l'indice entro 20 secondi.	Il disco è rotto. → Intervento correttivo: sostituire il disco.
E-83 01 E-83 02 E-83 03 E-83 04	ERRORE LETTORE	Il lettore non è in grado di riprodurre il disco inserito.	Il disco è sporco. → Intervento correttivo: pulire il disco.
E-91 01	TIMEOUT MECCANICO	Un'operazione meccanica non è stata completata entro il tempo definito.	Polvere o sporcizia sono penetrate nel lettore attraverso l'apertura di inserimento del disco. → Intervento correttivo: eliminare polvere, sporcizia ed altri corpi estranei.

Pulizia del selettore tondo

Pulire il lettore CD con un panno soffice e pulito. Per lo sporco più tenace, inumidire il panno con detergente debole diluiti in 5 o 6 sei parti di acqua e strizzarlo bene. Usare poi un panno asciutto per asciugare il lettore. Non utilizzare alcool, diluente, benzina, insetticidi o altre sostanze di questo tipo poiché possono danneggiare il selettore tondo deteriorandone i simboli o la finitura oppure provocandone lo spelamento.

TECHNISCHE DATEN

1. Allgemein

System	Compact-Disc-Digital-Audio-System
Verwendete Platte	Digitalschallplatte
Stromversorgung	Netz 220-240 V, 50/60 Hz
Leistungsaufnahme	40 W
Betriebstemperatur	+5 °C – +35 °C
Betriebsfeuchtigkeit	5 % – 85 % (keine Feuchtigkeitskondensation)
Gewicht	
Fernsteuerung	2,1 kg
Spieler	5,4 kg
Außenabmessungen	
Fernsteuerung	482 (B) x 73 (T) x 132 (H) mm
Spieler	482 (B) x 268 (T) x 90 (H) mm

2. Audioteil

Frequenzgang	4 Hz - 20 kHz
Störspannungsabstand	über 115 dB
Klirrfaktor	0,006%

3. Zubehör

● Bedienungsanleitung	1
● Audiokabel	2
● Steuerkabel	2
● Zwangsauswerfstift	1
● Spezielles Anschlusskabel für die Fernbedienung	1

HINWEIS:

Technische Änderungen zum Zweck der Produktverbesserung ohne Vorankündigung vorbehalten.

DATI TECNICI

1. Generalità

Sistema	Sistema audio digitale a compact disc
Disco utilizzato	Compact Disc
Alimentazione	C.a. 220-240 V, 50/60 Hz
Consumo	40 W
Gamma delle temperature utili per il funzionamento	da +5° a +35°C
Gamma dell'umidità utile per il funzionamento	dal 5% all'85% (non deve formarsi condensa)
Peso	
Telecomando	2,1 kg
Lettore	5,4 kg
Dimensioni	
Telecomando	482 (L) x 73 (A) x 132 (P) mm
Lettore	482 (L) x 268 (A) x 90 (P) mm

2. Sezione audio

Risposta in frequenza	Da 4 a 20 kHz
Rapporto segnale/rumore	Oltre 115 dB
Livello di distorsione	0,006%

3. Accessori

● Istruzioni per l'uso	1
● Cavo audio	2
● Cavo di comando	2
● Perno di espulsione forzata	1
● Cavo di collegamento specializzato per telecomando	1

NOTA:

I dati tecnici ed il disegno sono soggetti a variazioni senza preavviso.

Hartelijk dank voor de aanschaf van dit Pioneer product.
Lees de gebruiksaanwijzing aandachtig door zodat u het apparaat op de juiste wijze bedient. Bewaar de gebruiksaanwijzing voor het geval u deze in de toekomst nogmaals nodig heeft.

Dit product voldoet aan de eisen m.b.t. laag voltage (73/23/EEC), elektro-magnetisme (89/336/EEC, 92/31/EEC) en CE markering richtlijnen (93/68/EEC).

LET OP

Dit product bevat een laser-diode van een hogere orde als 1. Om veiligheidsredenen mogen geen panelen worden verwijderd of de ombouw van het apparaat op andere wijze worden geopend.

Op uw CD-speler is het onderstaande waarschuwingslabel aangebracht.

Plaats: achterkant van de CD-speler



WAARSCHUWING: VERMINDER DE KANS OP EEN ELEKTRISCHE SCHOK OF BRAND EN STEL HET TOESTEL NIET AAN REGEN OF VOCHT BLOOT.

WAARSCHUWING NETSNOER

Pak het netsnoer beet bij de stekker. Trek de stekker er niet uit door aan het snoer te trekken en trek nooit aan het netsnoer met natte handen aangezien dit kortsluiting of een elektrische schok tot gevolg kan hebben. Plaats geen toestel, meubelstuk o.i.d. op het netsnoer, en klem het niet vast. Maak er nooit een knoop in en verbind het evenmin met andere snoeren. De netsnoeren dienen zo te worden geleid dat er niet per ongeluk iemand op gaat staan. Een beschadigd netsnoer kan brand of een elektrische schok veroorzaken. Controleer het netsnoer af en toe. Wanneer u de indruk krijgt dat het beschadigd is, dient u bij uw dichtstbijzijnde erkende PIONEER onderhoudscentrum of uw dealer een nieuw snoer te kopen.

Gracias por la adquisición de este producto Pioneer.
Para saber cómo utilizar correctamente su model, lea cuidadosamente este manual de instrucciones.
Después de haber finalizado su lectura, guárdelo en un lugar seguro para futuras referencias.

Este producto cumple con la Directiva de Bajo Voltaje (73/23/CEE), Directivas EMC (89/336/CEE, 92/31/CEE) y Directiva de Marcación CE (93/68/CEE).

PRECAUCIÓN

Este aparato contiene un diodo láser de clase superior a 1. Para mantener la seguridad apropiada, no saque ninguna cubierta ni intente acceder al interior del aparato.

Lleve siempre el aparato a un centro con personal de servicio técnico cualificado.

En su reproductor aparecerá la etiqueta de precaución siguiente.

Ubicación: parte trasera del reproductor



ADVERTENCIA: PARA EVITAR INCENDIOS Y DESCARGAS ELÉCTRICAS, NO EXPONGA ESTE APARATO A LA LLUVIA NI A LA HUMEDAD.

PRECAUCIONES CONCERNIENTES A LA MANIPULACIÓN DEL CABLE DE ALIMENTACIÓN

Tome el cable de alimentación por la clavija. No extraiga la clavija tirando del cable. Nunca toque el cable de alimentación cuando sus manos estén mojadas, ya que esto podría causar cortocircuitos o descargas eléctricas. No coloque la unidad, algún mueble, etc., sobre el cable de alimentación. Aseúrese de no hacer nudos en el cable ni de unirlos a otros cables. Los cables de alimentación deberán ser dispuestos de tal forma que la probabilidad de que sean pisados sea mínima. Una cable de alimentación dañado podrá causar incendios o descargas eléctricas. Revise el cable de alimentación está dañado, solicite el reemplazo del mismo al centro de servicio autorizado PIONEER más cercano, o a su distribuidor.

Deutsch

Italiano

Nederlands

Español

BEHANDELING VAN DE CD-SPELER

Opstelling

Zet de CD-speler op een goed geventileerde plaats vrij van hoge temperaturen en vochtigheid.

Zet de CD-speler niet op een plaats waar deze blootgesteld staat aan direct zonlicht of de warmte van een verwarming e.d.

Buitensporige hitte kan de ombouw en inwendige onderdelen beschadigen. Houd de CD-speler eveneens uit de buurt van vochtige of stoffige plaatsen om een defect of kortsluiting te voorkomen. Vermijd tevens opstelling in de buurt van een fornuis of op andere plaatsen waar veel oliedampen, stoom of hitte is.

Voorzorgsmaatregelen betreffende de opstelling

- Plaatsing en gebruik van de CD-speler voor langere tijd op of in de buurt van warmte verspreidende voorwerpen zoals versterkers, spotlichten, enz., zal de werking van het toestel mogelijk nadelig beïnvloeden. Plaats de CD-speler niet op een component dat warm wordt, zoals bijvoorbeeld een versterker.
- Plaats de CD-speler zo ver mogelijk van de tuner en televisie vandaan. Wanneer de CD-speler erg dicht bij dergelijke apparaten staat, kan dit resulteren in ruis of een slechte beeldkwaliteit.
- Zulke storingen zijn sterker bij gebruik van een binnenantenne voor de tuner of televisie. U kunt de storingen verminderen door een goede buitenantenne te installeren of de CD-speler uit te schakelen.
- Indien het toetsel in een lawaaierige omgeving wordt gebruikt, bijvoorbeeld in de buurt van een luidspreker, kan het geluid mogelijk overslaan. U moet in dat geval het toestel verder van de luidsprekers plaatsen of het volume verlagen.
- Plaats dit apparaat op een horizontale en stabiele ondergrond.
- Let erop dat de speler, met inbegrip van de signaalsnoer en het netsnoer, niet in contact is met trillend materiaal. Schokken, stoten en andere zijdelings inwerkende trillingen kunnen er echter toe leiden dat de disc overslaat tijdens het spelen. Let er vooral bij de opstelling in een rack op dat er voldoende afstand tot de omringende wanden wordt aangehouden.

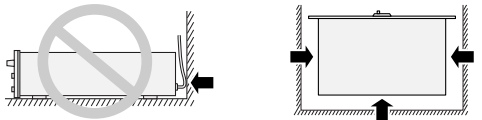

Niet op of tegen trillend materiaal plaatsen.

Installatie van de CMX-5000 in een EIA-rek

De schroefgaten op het frontpaneel van de CMX-5000 dienen om de eenheid in een 19"-EIA-rek te bevestigen.

- Verwijder de vier poten van de eenheid alvorens het toestel in het rek aan te brengen.
- Gebruik vier schroeven met een diameter van 3/16" (4 mm) en 3/8" lang (7,5 mm) om het in het rek te bevestigen. (Deze schroeven worden niet met de CMX-5000 CD-speler meegeleverd.)

Aanwijzing

- Plaats deze cd-speler nooit op een vermogenversterker aangezien de warmte van de versterker het toestel zou kunnen beschadigen. Door het toestel direct boven een vermogenversterker te plaatsen, kunnen ook amateurradiosignalen of andere soorten interferentiesignalen opgevangen worden.
- Zorg er ook altijd voor de cd-speler uit het rek te verwijderen alvorens hem te transporteren of te verzenden.
- Wees voorzichtig bij het verplaatsen van de cd-speler als het toestel zich nog in zijn rek bevindt om te vermijden dat de speler aan schokken of trillingen wordt blootgesteld.

PRECAUCIONES RELATIVAS AL MANEJO

Ubicación

Instale el reproductor en un lugar bien ventilado, donde no quede expuesto a gran temperatura ni humedad.

No instale el reproductor en un lugar expuesto a los rayos directos del sol, ni cerca de estufas o radiadores. El calor excesivo puede dañar la caja y los componentes internos. Además, la instalación en un ambiente húmedo o polvoriento puede resultar en mal funcionamiento o accidentes. No lo instale cerca de cocinas, etc., donde el aparato puede quedar expuesto a humos de aceite, vapor, o calor.

Precuciones relativas a la instalación

- El rendimiento del aparato se verá afectado si éste se coloca y utiliza durante mucho tiempo sobre aparatos que generen calor, tales como amplificadores, o cerca de focos de luz, etc. Evite colocar el reproductor sobre aparatos que generen calor como, por ejemplo, amplificadores.
- Instale este reproductor de discos compactos lo más alejado posible de sintonizadores y aparatos de TV. Si se instala un reproductor de discos compactos cerca de tales equipos, puede producirse ruido o degradación de la imagen.
- El ruido puede ser especialmente notable cuando se emplee una antena interior. En tal caso, utilice una antena exterior, o desconecte la alimentación del reproductor de discos compactos.
- Si utiliza la unidad en un ambiente ruidoso, por ejemplo, cerca de un altavoz, es posible que se produzca salto de sonido. En tal caso, instale la unidad separada del altavoz, o reduzca el nivel de escucha.
- Coloque este aparato sobre una superficie plana y estable.
- Asegúrese de que el reproductor, incluyendo sus cables de audio y de alimentación eléctrica, no toquen materiales que vibren. Las vibraciones que los aisladores no puedan absorber podrán ser la causa de que salte el disco. Tenga cuidado especial cuando utilice el reproductor mientras está instalado en una caja para el transporte.

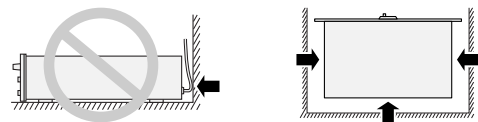

No lo ponga contra materiales que vibren.

Instalación del CMX-5000 en un bastidor EIA

Los orificios para los tornillos del panel frontal del CMX-5000 están diseñados para fijar el equipo en un bastidor EIA de 19 pulgadas.

- Quitar las cuatro patas del equipo antes de instalarlo en el bastidor.
- Emplear cuatro tornillos de 3/16 pulgadas de diámetro y 3/8 de pulgada de longitud para fijarlo en el bastidor. (Los tornillos no vienen incluidos con el CD CMX-5000).

Nota

- No coloque nunca este reproductor de CD directamente sobre un amplificador de potencia pues el calor generado por este último podría causar daños al equipo. La colocación del reproductor de CD directamente sobre un amplificador de potencia también puede provocar la captación de señales de radioaficionados u otros tipos de interferencias.
- Asegúrese siempre de quitar el reproductor de CD de su soporte antes de marcharse.
- Cuando mueva el reproductor de CD mientras esté aún instalado en su soporte, procure que el reproductor sufra golpes o vibraciones.

Behandeling van de CD-speler**Reinigen van de CD-speler**

Reinig de speler met een zachte droge doek. Voor hardnekkige vlekken dient u een doek te gebruiken die in een oplossing van 1 deel neutraal schoonmaakmiddel op 5 of 6 delen water is gedrenkt. Wring de doek goed uit en veeg het vuil weg. Droog de ombouw van het toestel met een doek. Gebruik geen vluchtige middelen zoals benzine en thinner. Deze middelen tasten de afwerking namelijk aan.

Reinigen van de CD-lens

Onder normale omstandigheden wordt de pickup-lens van de speler niet erg vuil. Mochten er echter storingen optreden als gevolg van vuil op de lens, neem dan contact op met een erkend PIONEER service-centrum. Lensreinigers voor CD-spelers zijn in uw audiozaak verkrijgbaar. Let er goed op welk middel u gebruikt, aangezien sommige beschadigingen aan de lens kunnen veroorzaken.

Opbergen van compact discs

- CD's zijn gemaakt van hetzelfde soort plastic als dat wat gebruikt wordt voor normale grammofoonplaten. Zorg dat de CD's niet kromtrekken. Steek de CD's altijd in de bijbehorende doosjes en zet deze rechtop. Vermijd het opbergen op plaatsen met hoge temperatuur of vochtigheid, of plaatsen met extreem lage temperatuur. Laat de CD's niet in uw auto achter, aangezien de temperatuur in een in de zon geparkeerde auto zeer hoog kan oplopen waardoor de CD's beschadigd worden.
- Lees de opmerkingen die op het CD-label staan zorgvuldig door.

Condensvorming

Als de CD-speler van een koude naar een warme ruimte wordt gebracht of als de temperatuur in de kamer plotseling verhoogd wordt, kan er condens in het inwendige van de CD-speler ontstaan waardoor deze niet meer goed werkt. Mocht dit voorkomen, laat het apparaat dan ongeveer één uur ongebruikt staan of laat de temperatuur in de kamer geleidelijker hoger worden.

Reinigen en behandelen van CD's

- Vinger- en vetvlekken op het oppervlak van de CD zullen de signalen niet direct aantasten, maar afhankelijk van de mate van vervuiling is het wel mogelijk dat het reflectievermogen van het signaaloppervlak minder wordt wat resulteert in een inferieure geluidskwaliteit. Houd de CD's goed schoon door deze regelmatig met een zacht doekje van het midden naar de buitenkant schoon te vegen.

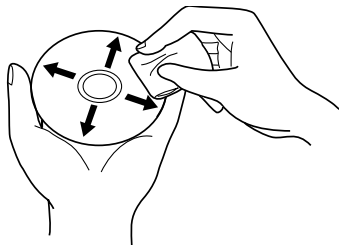

- Als de plaat erg vuil is, kan deze met een zachte doek, bevochtigd met water maar goed uitgewrongen, voorzichtig afgeveegd worden. Verwijder eventuele achtergebleven waterdruppels met een andere droge doek.
- Gebruik op compact discs geen reinigingsmiddelen of antistatische middelen bestemd voor grammofoonplaten. Maak de platen ook nooit met benzine, terpentijn of andere sterke chemische middelen schoon aangezien deze het oppervlak van de plaat kunnen aantasten.

Precauciones relativas al manejo**Limpieza del reproductor**

Limpie el reproductor con un paño de limpieza suave y seco. Para las manchas difíciles de quitar, humedezca un paño suave en una solución compuesta de 5 partes de detergente suave y 6 partes de agua, escúrralo bien y luego quite la suciedad. Pase finalmente un paño seco para secar la superficie. No utilice líquidos volátiles, como bencina ni diluyentes de pintura, porque estropeará el aparato.

Limpiador de lentes de reproductores de discos compactos

Las lentes del fonocaptor del reproductor no deben ensuciarse durante la reproducción normal, pero si por alguna que otra razón funciona mal debido a suciedad, lea la sección sobre solución de consulte al centro de servicio técnico PIONEER autorizado más cercano. Los limpiadores de lentes para reproductores de discos compactos están disponibles en las tiendas del ramo, pero debe tenerse mucho cuidado en su empleo porque algunos productos pueden causar daños en las lentes.

Almacenamiento de los discos

- Los discos están hechos del mismo tipo de plástico que el que se utiliza para los discos de audio analógicos convencionales. Tenga cuidado de no permitir que se comben los discos. Ponga siempre los discos en sus cajas verticalmente, evitando lugares con mucho calor o humedad, o temperaturas extremadamente bajas. No deje los discos dentro de automóviles, porque el asiento de un automóvil bajo la luz directa del sol puede ponerse muy caliente.
- Lea y respete siempre las notas de precaución que se listan en las etiquetas de los discos.

Condensación

Cuando el reproductor se desplaza de un lugar frío a otro cálido, o cuando la temperatura de la sala aumenta repentinamente, puede condensarse humedad en el interior, y es posible que el reproductor no rinda al máximo. En tal caso, deje el reproductor en reposo durante una hora o aumente gradualmente la temperatura de la sala.

Limpieza de discos y manipulación de discos compactos

- La presencia de huellas dactilares o suciedad en la superficie de los discos no afectará directamente las señales grabadas, pero dependiendo del grado de suciedad, puede reducirse el brillo de la luz reflejada de la superficies de señal, ocasionándose degradación de la calidad del sonido. Mantenga siempre los discos limpios frotándolos con cuidado con un paño suave desde el borde interior hacia el borde exterior.

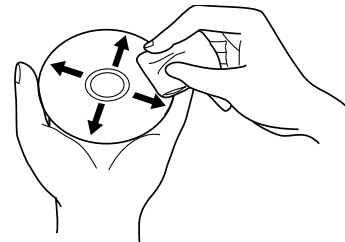

- Si un disco se ensucia demasiado, humedezca un paño suave en agua y, después de escurrido bien, limpie suavemente la suciedad, y después seque bien las gotas de agua con otro paño suave y seco.
- No emplee rociadores para limpieza de discos convencionales ni agentes antiestáticos. Además, no limpie nunca los discos con bencina, diluidor de pintura, ni ningún otro disolvente volátil, ya que podría dañar la superficie de los discos.

Behandeling van de CD-speler

- Met deze CD-speler mogen uitsluitend compact discs gebruikt worden die voorzien zijn van het rechts hierneast getoonde merk. (Optische audio digitale discs)



- Let op tijdens het hanteren van de disc de opgenomen kant niet aan te raken (de spiegelachtige kant tegenovergesteld aan het label is de opgenomen kant). Houd de disc bij de rand vast of met een vinger bij de rand en een bij het middengat.
- Plak geen labels of plakband op de kant met het plattelabel. Let er ook op het label niet te beschadigen of erop te krassen.
- De plaat draait met hoge snelheid in de CD-speler rond. Gebruik daarom geen beschadigde (kromgetrokken of gebarsten) platen.

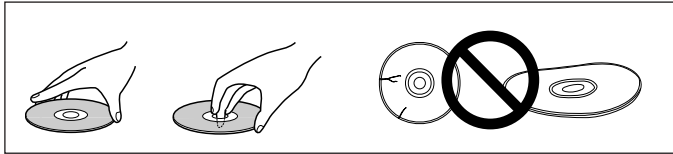

Speel geen CD's af die een afwijkende vorm hebben

Bij het afspelen van een CD die niet rond is, zoals een hartvormige CD, is het mogelijk dat de apparatuur foutief werkt.

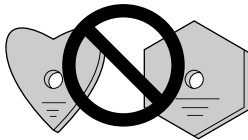

Geforceerd uitwerpen van de CD

Als de uitwerptoets (EJECT) niet werkt en het dus niet mogelijk is een CD uit te werpen, dan kan dit toch manueel gebeuren door de CD-uitwerpstift in het gaatje voor het manueel uitwerpen van de CD dat zich in het frontpaneel van de speler bevindt, te steken. Volg altijd de onderstaande punten bij het manueel uitwerpen van CD's.

- Onderbreek eerst de elektrische voeding van de CD-speler. Wacht vervolgens minstens een 1 minuut alvorens de CD uit te werpen.



Het met de hand uitwerpen van een CD onmiddellijk nadat het toestel spanningsloos werd gemaakt, kan een van de onderstaande problemen doen ontstaan. Zorg er dus voor nooit CD's met de hand uit te werpen onmiddellijk nadat het toestel werd uitgeschakeld.

- De CD zal nog draaien als hij wordt uitgeworpen en kan in de vingers snijden of andere verwondingen veroorzaken.
 - De CD-houders zullen in een onstabiele toestand draaien en de cd's bekrassen.
- Gebruik alleen de CD-uitwerpstift die meegeleverd wordt met uw CMX-5000 (d.w.z. gebruik nooit een paperclip of dergelijke). Door de CD-uitwerpstift aan te brengen in het gaatje tot hij **weerstand ondervindt** zal de CD 5-10 mm uit de uitwerpleuf gedrukt worden. De CD kan nu met de hand verwijderd worden door eraan te trekken.



Gaatje voor het met de hand uitwerpen van de CD.

Precauciones relativas al manejo

- Con este reproductor, emplee sólo discos que tengan la marca mostrada en la figura derecha. (Discos audiodigitales ópticos.)



- Cuando manipule discos no toque las superficies de las señales (el lado con los colores del arco iris, el lado opuesto al de la etiqueta). Sujételos por los bordes, o por un borde y su orificio central.
- No pegue etiquetas ni cintas en la superficie del disco. Además, no raye ni dañe dicha etiqueta.
- Los discos giran a gran velocidad dentro del reproductor. No emplee discos dañados, rajados o alabeados.

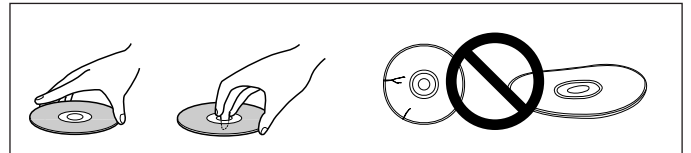

No reproduzca discos CD que tengan una forma especial

No reproduzca discos CD que no tengan una forma circular, como por ejemplo discos en forma de corazón, porque podría producirse un mal funcionamiento.

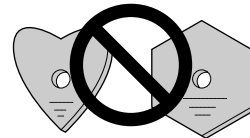

Expulsión forzada del disco

Si deja de funcionar el botón de expulsión y no es posible expulsar un disco, éste se puede expulsar insertando el pasador de expulsión de discos en el orificio de expulsión manual de discos, situado en el panel frontal del reproductor.

Asegúrese siempre de comprobar los siguientes puntos cuando expulse discos de forma manual.

- Asegúrese de desconectar la alimentación del reproductor de CD y espere 1 minuto o más antes de expulsar el disco.



La expulsión manual de un disco inmediatamente después de haber desconectado la alimentación del equipo puede causar uno de los siguientes problemas y por tanto se debería procurar no expulsar nunca discos inmediatamente después de haber desconectado la alimentación.

- Cuando éste se vaya a expulsar el disco aún seguirá dando vueltas, ocasionando de esta forma cortes en los dedos u otras lesiones similares en el cuerpo.
- Las sujeciones del disco girarán de forma inestable, ocasionando de esta forma arañazos en los discos.

- Asegúrese de emplear únicamente el pasador de expulsión de discos incluido en su CMX-5000 (p. ej. nunca utilice un clip sujetapapeles ni cualquier otro objeto).

Insertando el pasador de expulsión de discos en el orificio **hasta que encuentre** resistencia expulsará el disco de 5 a 10 milímetros de la ranura de inserción. Entonces se puede extraer el disco agarrándolo con la mano y tirando del él.

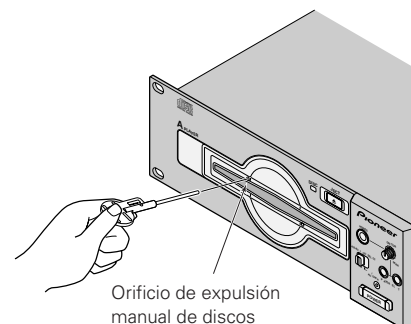

Orificio de expulsión manual de discos

INHOUDSOPGAVE

Te lezen voor het gebruik	
Veiligheidsinstructies	69
BEHANDELING VAN DE CD-SPELER	70
KENMERKEN	74
ONDERDELEN OP HET BOVENPANEEL	76
CD-speler	76
Afstandsbediening	76
AANSLUITINGEN	80
Beginselen van de bediening	
PLAATSEN/UITNEMEN VAN DE CD	82
BEDIENINGSAANWIJZINGEN VOOR DJ	83
Auto cueing	83
Beginnen afspelen	83
De weergave stoppen	84
De weergave onderbreken (pauze)	84
Gebruik van de monitor-schakelaars	85
Nummers overslaan	85
Snel vooruit en snel achteruit	86
Instelling van cueing-punten	87
Toepassingen	
SPECIALE DISC JOCKEY TECHNIEKEN	88
Vijf manieren om de bedieningsschijf te gebruiken	88
Het spelen van 'master-tempi'	89
LUS-weergave (LOOP)	89
HET MENGEN VAN VERSCHILLENDE NUMMERS (OVERVLOEIEN)	90
Manueel mengen	90
Weergave starten met in- en uitfaden	92
Nuttige cueing-technieken	92
AUTOMATISCH MENGEN	93
Het volgende geplande nummer wijzigen	96
Audio-uitgangsschakelaar	97
Vergeet volgende punten niet bij het gebruik van "Auto Mixing"	97
Bijlage	
VERHELPEN VAN STORINGEN	98
Foutmeldingen	99
De JOG DIAL (draaischijf) reinigen	99
KENMERKEN	102

ÍNDICE

Leer antes de utilizar	
Instrucciones de seguridad	69
PRECAUCIONES RELATIVAS AL MANEJO	70
CARACTERÍSTICAS	74
CONTROLES DEL PANEL	76
Reproductor	76
Mando a distancia	76
CONEXIONES	80
Funcionamiento básico	
INSERCIÓN/EXPULSIÓN DE DISCOS	82
OPERACIÓN DE REPRODUCTOR PARA DJ	83
Localización automática	83
Comienzo de la reproducción	83
Parada de la reproducción	84
Pausa de la reproducción	84
Utilización de los botones de conmutación del monitor	85
Salto de pistas	85
Avance rápido y rebobinado	86
Puntos de localización establecidos	87
Aplicaciones	
TÉCNICAS ESPECIALES DE DISC JOCKEY	88
Cinco formas de emplear la rueda de desplazamiento	88
Reproducción de tiempos maestros	89
Reproducción de bucles	89
MEZCLA (CAMBIOS) DE DIFERENTES PISTAS	90
Mezcla manual	90
Inicio de la reproducción con el balance	92
Técnicas útiles de localización	92
MEZCLA AUTOMÁTICA	93
Cambio a la siguiente pista programada	96
Conmutador de salida de audio	97
Puntos a recordar cuando se utilice la mezcla automática	97
Apéndice	
SOLUCIÓN DE PROBLEMAS	100
Presentación de mensaje de error	101
Limpieza de la rueda de impulsión	101
ESPECIFICACIONES	102

KENMERKEN

De Pioneer CMX-5000 is een dubbele CD-speler ontworpen voor gebruik door DJ's die niet alleen de kenmerken bezitten de prestaties levert die vereist zijn voor geluidsinstallaties voor discotheken, maar ook nieuwe mogelijkheden biedt die enkel mogelijk zijn bij een cd-speler.

AUTOMATISCH MENGEN 'IN OVERVLOEIING'

Met een nieuw sensorsysteem exclusief ontwikkeld door Pioneer, kan de CMX-5000 de timing van de slagen (beat) en het aantal BPM meten en automatisch nummers (tracks) in een opgegeven volgorde afspelen.

- **Drie weergavemodi:**

Er zijn drie weergavemodi: **DISC-modus (CD)**, **TRACK-modus (nummer)** en **PROGRAMM-modus (programmeermodus)**.

- **Meerdere manieren van mengen (mixing)**

Mengen kan op vier verschillende manieren (cut-in, echo, zip en cross-fade).

- **Mogelijkheid tot verkorte weergave om de weergavetijd van een nummer in te korten.**

MARKEREN EN OPZOEKEN

Er is een grote verscheidenheid aan opzoekings- en markeerfuncties:

- **Back cueing (terugkeren)**

De CMX-5000 bezit een **CUE-toets** die nadat een nummer is begonnen spelen ingedrukt kan worden om terug te keren naar het cueing-punt om vanaf daar de weergave te hervatten.

- **Auto cueing (automatische cueing)**

Deze functie kan worden gebruikt om automatisch de stille passages aan het begin van elk nummer over te slaan en vlak voor het punt waar het nummer begint klaar te gaan staan.

Door nu op de **PLAY-toets** te drukken, begint de weergave van het nummer onmiddellijk.

- **Cue point sampling (aftasten van cue-punten)**

Cueing-punten kunnen in het geheugen worden opgeslagen om vanaf een willekeurig punt op de CD naar dit punt te gaan met een druk op de knop.

Deze mogelijkheid is bijzonder interessant voor het controleren van cueing-punten of om te gebruiken als sampler.

IN- EN UITFADEN

De **in- en uitfade-functie (DJ mixer fading)** kan worden gebruikt om snel te starten of voor back cueing.

De CMX-5000 kan aangesloten worden aan een afzonderlijk verkrijgbaar DJM-500, DJM-600 of DJM-300-mengpaneel en de in- en uitfade-functie van het mengpaneel kan voor het uitvoeren van een snelle start of back cueing gebruikt worden.

GELUID MET HOGE KWALITEIT

Door een conversiefunctie met 'legato'-koppeling waarmee het mogelijk is geluid met een frequentie van meer dan 20 kHz dat verloren gegaan is bij de opname op cd's weer te geven, kan de CMX-5000 de schrilheid in de hoogste frequentiebanden van CD's te elimineren om het geluid weer te geven dat zo dicht mogelijk dat van een echte analoge opname benadert.

DRAAISCHIJF

Grote draaischijf met een diameter van 100 mm die gebruikt kan worden om niet-gesynchroniseerde slagen ('beats') te corrigeren op een manier die goed te vergelijken is met die bij een analoge draaitafel.

De draaischijf kan gemakkelijk met de hand worden gedraaid om het punt te zoeken van waarop u wilt beginnen weer te geven in 'vensters' (frames) van 1/75 seconde. Deze draaischijf kan ook gebruikt worden om nog sneller te zoeken dan met het gewoon zoeken of het zoeken per nummer (track search).

MASTER TEMPO

De **Master Tempo-functie** maakt het mogelijk om het tempo van een lied aan te passen zonder de toonsafstanden te wijzigen.

Door het veranderen van het tempo van een lied op een analoge speler, worden de toonsafstanden ook gewijzigd. De CMX-5000 bevat echter een 'Master Tempo'-regelfunctie waarmee het mogelijk is om met behulp van de digitale technologie het tempo van een lied te wijzigen zonder de toonsafstanden te beïnvloeden.

CARACTERÍSTICAS

El Pioneer CMX-5000 es un reproductor de CD doble diseñado para su utilización por los DJ (pinchadiscos), que no sólo proporciona las ventajas y prestaciones necesarias en un sistema de sonido de discoteca en un reproductor de CD, sino que también proporciona nuevas ventajas solamente posibles en un reproductor de CD.

MEZCLA AUTOMÁTICA

Con un nuevo sistema sensor desarrollado exclusivamente por Pioneer, el CMX-5000 puede medir el tiempo rítmico y el número de BPM y puede remezclar pistas de forma automática en un orden determinado.

- **Tres modos de reproducción**

Hay tres modos de reproducción: **modo DISC (disco)**, **modo TRACK (pista)** y **modo PROGRAM (programa)**.

- **Amplia variedad de tipos diferentes de mezcla**

Hay cuatro tipos diferentes de mezcla: **mezcla de corte**, **mezcla de eco**, **mezcla de rapidez** y **mezcla de balance cruzado**.

- **Presenta el tiempo de reproducción acortado que se puede utilizar para acortar el tiempo de reproducción de la pista**

LOCALIZACIÓN

Una amplia variedad de posibilidades de localización

- **Regreso a la localización**

El CMX-5000 incorpora un botón de **CUE** que se puede pulsar tras empezar la reproducción de una pista para volver al punto de localización y reanudar la reproducción desde ese punto.

- **Localización automática**

La localización automática se puede utilizar para saltar de forma automática la zona de silencio en el comienzo de cada pista y mantenerse en espera justo en el punto donde comienza el sonido. El botón de **PLAY** se puede pulsar entonces para iniciar la pista de forma instantánea.

- **Muestreo de puntos de localización**

Se pueden memorizar puntos de localización para hacer posible la reproducción desde cualquier punto de un disco actuando en un solo botón.

Esta característica es especialmente útil para comprobar los puntos de localización o para su utilización como un muestreador.

COMIENZO CON BALANCE

Se puede utilizar el balance del mezclador de DJ para comienzos rápidos o regresos a la localización

El CMX-5000 puede estar conectado al mezclador DJM-500, DJM-600 o DJM-300, que se venden por separado, y el balance del mezclador se puede utilizar para realizar comienzos rápidos o regresos a la localización.

SONIDO DE ALTA CALIDAD

Con la característica de conversión de enlace ligado, que hace posible la reproducción de sonido de altas frecuencias por encima de 20 kHz, las cuales se perderían con grabaciones en CD, el CMX-5000 elimina la aspereza que se encuentra en las gamas de sonido alto de los CD para hacer posible la generación de sonidos cercanos a las grabaciones realmente analógicas.

RUEDA DE DESPLAZAMIENTO

La rueda grande de 100 mm se puede utilizar para corregir los tiempos no sincronizados, en gran parte de la misma forma que con un plato de discos analógico

La rueda de desplazamiento se puede girar ligeramente con la mano para buscar el punto desde el que se desea empezar a reproducir en fracciones de 1/75 segundos. Esta rueda de desplazamiento también se puede utilizar para realizar búsquedas más rápidas que con la búsqueda normal o la búsqueda de pista.

TIEMPO MAESTRO

La característica de tiempo maestro crea la posibilidad de cambiar el tiempo de un tema musical sin tener que cambiar los intervalos

Al cambiar el tiempo de un tema musical en un reproductor analógico se tienen que cambiar también los intervalos; el CMX-5000 lleva incorporado un control de tiempo maestro aprovechando la tecnología digital para hacer posible el cambio del tiempo de los temas musicales sin cambiar los intervalos.

Kenmerken

Características

MEERVOUDIG LEZEN

De CMX-5000 bevat een meervoudige leesfunctie waarmee het mogelijk is zowel cd-r- als cd-rw-schijfjes te lezen. (Merk echter op dat er bepaalde gevallen zijn waarbij het onmogelijk is om een cd af te spelen wegens de speciale kenmerken van de cd of de recorder die gebruikt werd om de cd op te nemen (te branden) of vanwege vuil, vervuiling of krassen op de cd.)

DUIDELIJKE AANDUIDING VAN DE WEERGAVEPOSITIE

Staaftdisplay dat het mogelijk maakt om een visueel (intuïtief) idee te krijgen van de verlopen en de resterende tijd van het momenteel weergegeven nummer.

Om zoveel mogelijk dezelfde visuele (intuïtieve) informatie te krijgen over de verlopen en de resterende tijd van het huidige nummer als bij het kijken naar de naald van een analoge platenspeler, gebruikt de CMX-5000 een staaftdisplay dat onmiddellijk een visueel idee geeft van de verlopen en de resterende tijd van het huidige nummer. De lengte van de staaft maakt het mogelijk om onmiddellijk de huidige positie te zien en het display knippert eveneens om een waarschuwing te geven dat het weergegeven nummer op zijn einde loopt.

SNELLE START

Door de snelstarttoets in te drukken tijdens een pauze start de weergave bijna onmiddellijk (vertragingstijd van minder dan 0,01 seconden).

Terwijl gewone cd-spelers gewoonlijk 0,3 seconden tijd nodig hebben om te beginnen weergeven vanuit de pauzetoestand, elimineert de CMX-5000 deze tijd vrijwel volledig, zodat het mogelijk is om zachtjes van het ene nummer naar het volgende over te gaan (in- en uitfaden of 'overvloeien').

ONVERTRAAGD HERHALEN ZONDER HOORBARE OVERGANG

De functie onvertraagd herhalen (looping) zonder hoorbare overgang' maakt het mogelijk om het beginpunt van een lus in real-time (onvertraagd) in te stellen.

Met deze functie is het gemakkelijk om de gegevens van lussen (herhalingen) in te stellen of eerder gedane instellingen ongedaan te maken. Dit kan door tijdens de weergave, zodra men het punt herkent van waarop de lus zou moeten beginnen. Het is ook mogelijk een lus (herhaling) te creëren vlak voor het einde van een nummer om te vermijden dat het nummer helemaal eindigt. De CMX-5000 wordt ook geleverd met een nieuwe regelmodus die het mogelijk maakt om het eindpunt van een lus te wijzigen door een enkele druk op een knop, zodat de herhaalfunctie (lusvorming) gemakkelijker te wijzigen is dan ooit.

EERDERE GEDEFINIEERDE LUS HERHALEN

Door deze functie is het mogelijk om zo dikwijls als nodig terug te keren naar eerder vastgelegde lussen.

Door op de RELOOP-toets te drukken na afloop van een herhaling (loop), keert de cd terug naar de momenteel gedefinieerde lus en geeft deze nog eens weer. Door te leren de 'relooping'-herhaalfunctie aan en uit te zetten in combinatie met het ritme, kunnen de mogelijkheden zelfs nog verder worden uitgebreid.

CD-INVUERSYSTEEM MET GLEUF

Gleufmechanisme dat het mogelijk maakt om snel cd's aan te brengen, te vervangen en te verwijderen.

CD's kunnen onmiddellijk in de cd-speler worden ingelegd zonder eerst een cd-lade te moeten uitschuiven of een klepje te openen, zodat de openingsmaten snel kunnen worden weergegeven.

TEMPOREGELING

Sterk presterende schuifregelaar met slag van 60 mm waarmee het tempo van liedjes makkelijk gewijzigd kan worden.

Met een digitaal display dat de tempi tot op 0,1 % nauwkeurig weergeeft, vergemakkelijkt de CMX-5000 het nauwkeurig regelen van de tempi.

• Temporegelbereik

Het maximaal regelbare bereik kan ingesteld worden op drie niveaus (± 6 , ± 10 of ± 16 % van het originele bereik), waardoor het gemakkelijker is dan ooit om het tempo in de hand te houden.

BESCHERMING TEGEN HET VERSPRINGEN

Naast een zwevend opgesteld mechanisme met oliedemping dat de mogelijkheid om van spoor te verspringen in sterke mate beperkt, zelfs als de speler gedurende het afspeken aan schokken of trillingen van de vloer of door ruwe behandeling wordt onderworpen, bevat de CMX-5000 ook een nieuw elektronisch systeem dat een tweede bescherming tegen het verspringen biedt.

LECTOR MÚLTIPLE

El CMX-5000 presenta la característica de lectura múltiple que posibilita la reproducción de discos, tanto CD-R como CD-RW. (Observe, sin embargo, que pueden existir ocasiones en las que sea imposible reproducir un disco por las características especiales de éste o del equipo empleado para su grabación, de la suciedad, de las manchas o de las rayaduras del disco).

DIRECCIONES DE REPRODUCCIÓN

La presentación gráfica de barras permite advertir de forma intuitiva en una pista en reproducción el tiempo de reproducción transcurrido y el restante

Para lograr tener el mismo tipo de sensación intuitiva del tiempo de reproducción transcurrido y del restante tal como ocurre mirando la posición de la aguja en un disco de vinilo, el CMX-5000 utiliza una visualización gráfica de barras que permite tener una sensación visual instantánea del tiempo de reproducción transcurrido y del restante de una pista en marcha. La longitud de la barra permite comprobar instantáneamente la posición actual y además la visualización parpadea para avisar que se acerca el final de una pista.

COMIENZO RÁPIDO

Un botón de comienzo rápido que se puede pulsar durante una pausa para comenzar la reproducción virtualmente de forma casi instantánea (tiempo de retardo menor de 0,01 segundos)

Mientras que los reproductores corrientes de CD necesitan hasta 0,3 segundos para empezar la reproducción a partir de un estado de pausa, el CMX-5000 elimina virtualmente este retardo, lo que hace posible cambiar de forma suave de una pista a la siguiente.

CREAR BUCLES SIN UNIONES EN TIEMPO REAL

La función de creación de bucles sin uniones hace posible fijar el punto de comienzo del bucle en tiempo real

Se puede utilizar para precisar y quitar de forma fácil la fijación de bucles; esta función se puede utilizar para precisar la fijaciones de bucles de forma instantánea mientras suena una pista tan pronto como se reconozca el punto en el que se desea comenzar el bucle. Esto también permite crear un bucle justo al final de una pista para evitar que ésta termine. El CMX-5000 incorpora también un nuevo modo de ajuste que permite cambiar el punto de finalización de un bucle al pulsar un solo botón, lo que hace que la creación de bucles sea más fácil que nunca.

REPETICIÓN DE BUCLES

La función de repetición de bucles permite volver a bucles ya establecidos tantas veces como se desee

Pulsando el botón de RELOOP de bucles al salir de un bucle, ello hace que el reproductor de CD vuelva al bucle establecido actualmente y vuelva a reproducirlo otra vez. Y aprendiendo cómo activar y desactivar la repetición de bucles junto con el ritmo, las posibilidades pueden ser aún más amplias.

RANURA DE INSERCIÓN

El mecanismo de la ranura permite insertar, sustituir y extraer discos de forma rápida

Los discos se pueden introducir directamente en el reproductor de CD sin tener que expulsar primero una bandeja de discos o abrir una puerta, lo que permite reproducir rápidamente los cortes de comienzo de las pistas.

MANDO DE TIEMPOS

El mando de deslizamiento de 60 mm de altas prestaciones permite cambiar de forma fácil los tiempos de las canciones

Con una presentación digital que muestra las regulaciones de los tiempos en unidades de 0,1 %, el CMX-5000 facilita llevar el control de los tiempos de una forma más precisa.

• Límites de la regulación de tiempos

Los límites variables máximos se pueden fijar en tres niveles, a ± 6 , ± 10 o ± 16 % del límite original, lo que hace más fácil que nunca llevar el control de tiempos.

PROTECCIÓN W

Además de un mecanismo flotador de amortiguación de aceite que reduce en gran parte la posibilidad de que se produzcan saltos incluso si el reproductor es sometido a golpes o vibraciones del suelo o por el manejo brusco durante la reproducción, el CMX-5000 incluye además un nuevo mecanismo electrónico antisaltos para proporcionar dos niveles de protección contra los saltos.

ONDERDELEN OP HET BOVENPANEEL

CONTROLES DEL PANEL

CD-speler

Reproductor

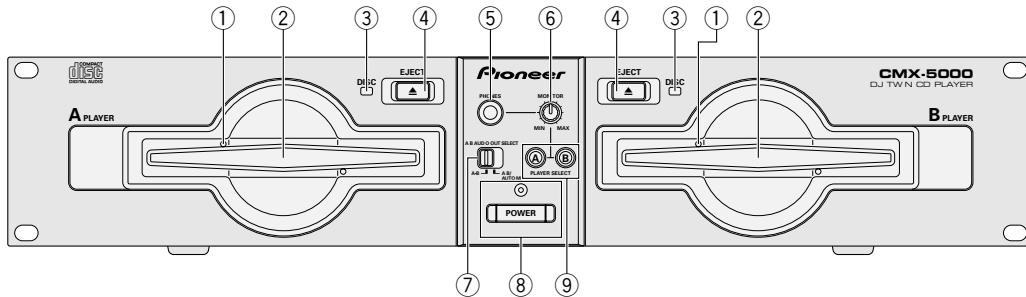

- ① Gaatje voor het manueel uitwerpen van CD's (zie p. 72)
- ② CD-uitwerp/invoergleuf (zie p. 82)
Als u CD's van 8 cm wilt afspelen, plaats deze dan altijd eerst in een in de handel verkrijgbare CD-adapter, voordat u ze in de disclade plaatst.
- ③ CD-invoerverklikker (DISC)
Deze verklikker knippert wanneer een CD wordt aangebracht of uitgeworpen uit de cd-invoer/uitwerpgleuf en brandt constant wanneer een CD werd aangebracht.
- ④ Uitwerp-toets (EJECT ▲)
Als u deze toets indrukt terwijl het apparaat standby staat voor cueing of in de pauzestand staat, wordt de disclade uitgeschoven.
- ⑤ Hoofdtelefoonaansluiting (PHONES)
- ⑥ Hoofdtelefoonvolumeregeling (MONITOR)
- ⑦ Keuzeschakelaar audio-uitgang (A/B AUDIO OUT SELECT)
Wordt gebruikt om tussen de audio-uitgangen A en B om te schakelen (zie p. 97).
- ⑧ Hoofdschakelaar en -verklikker (POWER)
- ⑨ Monitor-keuzes toets (PLAYER SELECT) (zie p. 85)

- ① Orificio de expulsión manual (ver pág. 72)
- ② Ranura de inserción del disco (ver pág. 82)
Cuando se utilicen discos de 8 cm, éstos deben ser instalados en el adaptador de CD disponible comercialmente antes de la inserción.
- ③ Indicador de carga de disco (DISC)
Este indicador parpadea cuando se está insertando o expulsando un disco de la ranura de inserción de discos y se enciende cuando un disco ha sido insertado.
- ④ Botón de Expulsión (EJECT ▲)
Al presionar este botón mientras "cueing" está en la condición en espera, o la reproducción está en pausa, expulsará el disco del reproductor.
- ⑤ Conector de los auriculares (PHONES)
- ⑥ Volumen de los auriculares (MONITOR)
- ⑦ Selector de la salida de audio (A/B AUDIO OUT SELECT)
Se utiliza para conmutar entre las salidas de audio A y B. (ver pág. 97)
- ⑧ Interruptor de alimentación general e indicador (POWER)
- ⑨ Selector del monitor (PLAYER SELECT) (ver pág. 85)

Afstandsbediening

Mando a distancia

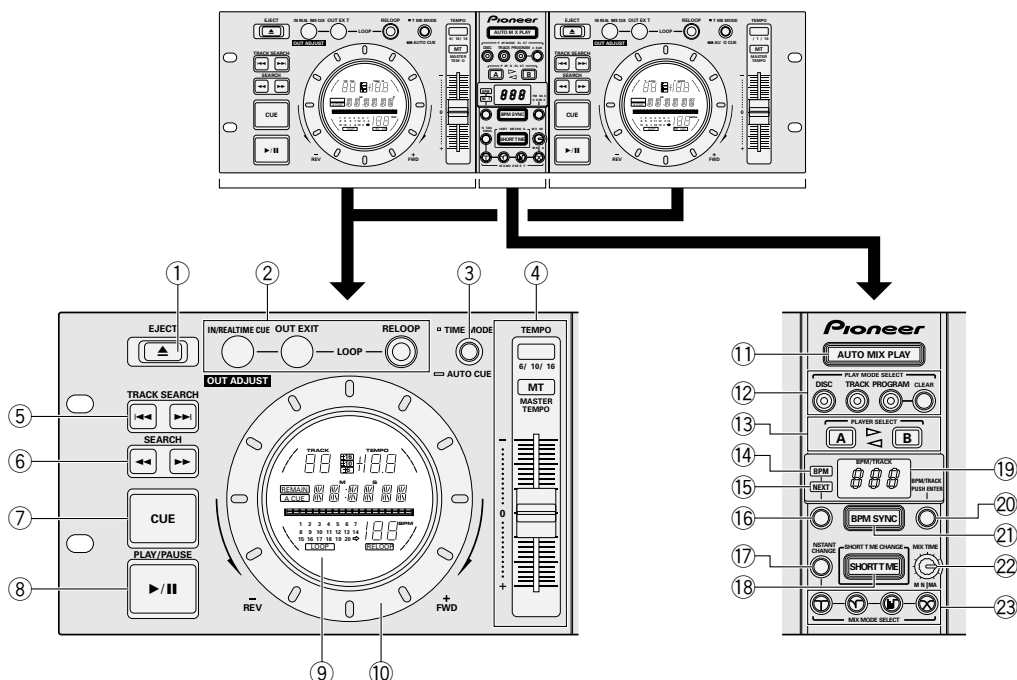

Onderdelen op het bovenpaneel

- ① **Uitwerp-toets (EJECT ▲)**
- ② **Lusregel-toets (LOOP)** (zie p. 89)
- ③ **Tijdsweergave / automatische cueing-toets (TIME MODE/AUTO CUE)**
TIME MODE:
Door op deze toets te drukken worden de verstreken tijd en de resterende tijd (REMAIN) van het huidige nummer opeenvolgend op het display getoond.
● Wanneer het toestel voor het eerst wordt ingeschakeld, toont het display de resterende tijd.
AUTO CUE: (zie p. 83)
● Auto-cueing wordt automatisch aangezet wanneer het toestel voor het eerst wordt ingeschakeld.
- ④ **Temporegelingen (TEMPO)**
Toets voor het temporegelbereik (± 6 , ± 10 of ± 16 %):
Telkens u op deze toets drukt wordt het veranderbare bereik van de temporegeltoets veranderd.
● Het veranderlijke bereik is ingesteld op ± 10 % wanneer het toestel voor het eerst wordt ingeschakeld.
Hoofdt tempo-toets en -verklikkerlichtje (MASTER TEMPO):
Door op deze toets te drukken wordt de master-tempo-functie afwisselend in- of uitgeschakeld.
Schuifregelaar voor de temporegeling:
Door deze schuifregelaar in de positieve richting (+) vanaf het midden (normale weergavestand) te verschuiven, wordt het tempo sneller, en door de schuifregelaar in de negatieve richting (-) vanaf het midden te verschuiven, wordt het tempo trager.
- ⑤ **Snelzoek-toets (TRACK SEARCH ◀◀, ▶▶)** (zie p. 85)
- ⑥ **Zoektoets SEARCH (◀◀, ▶▶)** (zie p. 86)
- ⑦ **Cue-toets en -verklikker (CUE)**
Instelling van cueing-punten (zie p. 87, 92)
Aftasten van de zoekpunten (zie p. 92)
Back cueing (zie p. 92)
Cue-punt afstellen (zie p. 92)
- ⑧ **Weergave/pauze-toets en -verklikker (PLAY ▶ / PAUSE II)** (zie p. 83, 84)
- ⑨ **Display**
- ⑩ **Jog-draaischijf (+ FWD/- REV)** (zie p. 88)
- ⑪ **Toets en verklikker 'Automatisch mengen bij afspelen' (AUTO MIX PLAY)** (zie p. 93, 94)
Door op deze toets te drukken, wordt de werkwijze 'automatisch mengen bij afspelen' afwisselend aan- en uitgezet.
- ⑫ **Keuzetoets weergavemodus (PLAY MODE SELECT)** (zie p. 93)
Deze toets wordt gebruikt om de weergavemodus met automatisch mengen te kiezen en de programma-instellingen op te geven.
- ⑬ **Toets en verklikker voor de selectie van CD-speler (PLAYER SELECT)** (zie p. 93)
Deze toets wordt gebruikt voor het kiezen van CD's bij het automatisch mengen.
- ⑭ **BPM-verklikker** (zie p. 95)
- ⑮ **NEXT-verklikker** (zie p. 94, 96)
- ⑯ **BPM/NEXT-toets** (zie p. 95, 96)
- ⑰ **Toets en verklikker voor onmiddellijke omwisseling (INSTANT CHANGE)** (zie p. 96)
- ⑱ **Toets en verklikker voor kortstondige omwisseling (SHORT TIME)** (zie p. 95)
Door op deze toets te drukken wordt de functie kortstondige omwisseling afwisselend aan- en uitgezet.
- ⑲ **BPM/NUMMER-weergave (BPM/TRACK)** (zie p. 93, 94, 96)
Dit display toont het volgnummer van het nummer en het aantal BPM bij het gebruik van automatisch mengen (auto mixing) of bij voorgeprogrammeerde programma-instellingen.

Controles del panel

- ① **Botón de expulsión (EJECT ▲)**
- ② **Botón de mando del bucle (LOOP)** (ver pág. 89)
- ③ **Botón del modo tiempo / localización automática (TIME MODE/AUTO CUE)**
MODO TIEMPO:
Pulsando este botón se consigue que aparezca en pantalla el tiempo transcurrido de la pista actual y el restante en secuencia en la presentación de tiempo de la pantalla.
● Cuando se enciende el equipo por primera vez, se presenta el tiempo restante.
LOCALIZACIÓN AUTOMÁTICA: (ver pág. 83)
● Cuando se conecta inicialmente la alimentación del equipo, la localización automática se establece en modo activo.
- ④ **Mandos de tiempos (TEMPO)**
El botón del límite del mando de tiempos (± 6 , ± 10 , ± 16):
Cada vez que se pulsa este botón se consigue cambiar el límite variable del botón de ajuste de los tiempos.
● El límite variable está fijado en ± 10 % cuando se conecta el equipo por primera vez.
Botón e indicador de los tiempos maestros:
Cada vez que se pulsa este botón se activa o desactiva la función de tiempos maestros.
Movimiento del mando de tiempos:
Moviendo esta rueda en la dirección positiva (+) a partir de la posición central (tiempo de reproducción normal) se consigue que los ritmos sean más rápidos, y moviéndola en la dirección negativa (-) se consigue ralentizar los tiempos.
- ⑤ **Botón de búsqueda de pista (TRACK SEARCH ◀◀, ▶▶)** (ver pág. 85)
- ⑥ **Botón de búsqueda SEARCH (◀◀, ▶▶)** (ver pág. 86)
- ⑦ **Botón e indicador de localización (CUE)**
Puntos de localización establecidos (ver pág. 87, 92)
Reproducción de muestras de los puntos de localización (ver pág. 92)
Regreso a la localización (ver pág. 92)
Ajuste de punto de localización (ver pág. 92)
- ⑧ **Botón e indicador de reproducción/pausa (PLAY ▶ / PAUSE II)** (ver pág. 83, 84)
- ⑨ **Display**
- ⑩ **Rueda de desplazamiento (+ FWD/- REV)** (ver pág. 88)
- ⑪ **Botón e indicador de reproducción de mezclas automáticas (AUTO MIX PLAY)** (ver pág. 93, 94)
Cada vez que se pulsa este botón se activa o desactiva el mezclado automático.
- ⑫ **Botón selector del modo de reproducción (PLAY MODE SELECT)** (ver pág. 93)
Este botón se utiliza para seleccionar el modo de reproducción de mezclado automático y para especificar la configuración del programa.
- ⑬ **Botón e indicador de selección del reproductor (PLAYER SELECT)** (ver pág. 93)
Este botón se utiliza para seleccionar los discos cuando se utiliza el mezclado automático.
- ⑭ **Indicador BPM** (ver pág. 95)
- ⑮ **Indicador NEXT** (ver pág. 94, 96)
- ⑯ **Botón BPM/NEXT** (ver pág. 95, 96)
- ⑰ **Botón e indicador de cambio instantáneo (INSTANT CHANGE)** (ver pág. 96)
- ⑱ **Botón e indicador de cambio de tiempo corto (SHORT TIME)** (ver pág. 95)
Cada vez que se pulsa este botón se consigue activar o desactivar el cambio de tiempo corto.
- ⑲ **Display BPM/TRACK** (ver pág. 93, 94, 96)
Este display se utiliza para visualizar el número de pista y BPM cuando se utiliza la mezcla automática o la configuración del programa previamente programado.

Onderdelen op het bovenpaneel

Controles del panel

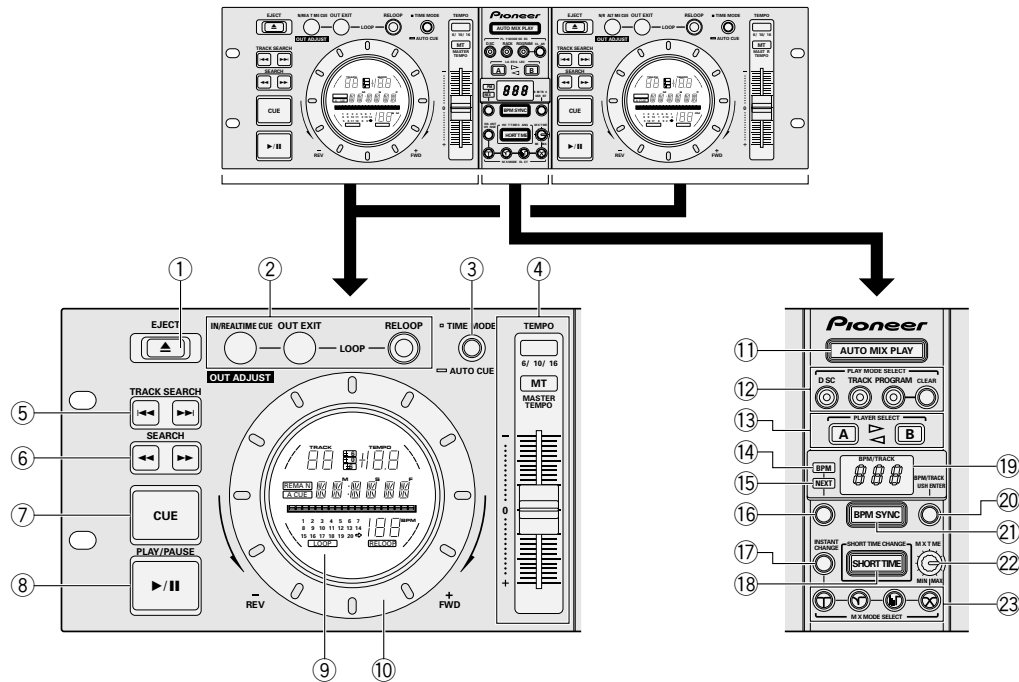

20 **BPM/NUMMER-draaiknop (BPM/RACK, PUSH EN-TER)** (zie p. 93, 94, 96)

Deze draaiknop wordt gebruikt om tussen verschillende BPM-waarden om te schakelen bij het gebruik van de BPM-synchro weergavemodus en om volgnummers van nummers bij het afspelen in programmamodus te kiezen en te bevestigen.

* Druk op de afstemschijf na selectie om uw keuze te bevestigen. (Merk op dat de BPM-instellingen hierbij niet worden geschakeld.)

21 **BPM-synchrotoets (BPM SYNC)** (zie p. 94)

Wanneer BPM SYNC wordt ingeschakeld, d.w.z. wanneer de BPM SYNC-toets brandt, zal het tempo automatisch veranderd worden zodat het aantal BPM van met elkaar gemengde nummers met elkaar overeenkomt. Door op deze toets te drukken wordt de BPM-synchro tellerfunctie afwisselend in- en uitgeschakeld.

22 **Draaiknop voor de regeling van de mengtijd (MIX TIME)** (zie p. 96)

Deze draaiknop wordt gebruikt om de mengtijd op te geven bij het gebruik van de mengknop voor het kruiselings in- en uitfaden (cross-fade)-mengen.

23 **Toets en verklikker voor de selectie van de mengmodus (MIX MODE SELECT)** (zie p. 95)

Deze toets wordt gebruikt om in te faden (cut in), zip, of echo- of in- en uit te faden (cross-fade)-mengen te doen naargelang van het mengtype dat gebruikt moet worden bij het 'overvloeiën' tussen nummers.

20 **Rueda de BPM/TRACK (BPM/TRACK, PUSH EN-TER)** (ver pág. 93, 94, 96)

Esta rueda se utiliza para conmutar entre los diferentes valores de BPM cuando se utiliza la reproducción sincronización de BPM y para seleccionar y confirmar los números de pistas cuando se reproduce en el modo programa.

* Pulse en la ruleta tras realizar una selección para confirmar su elección. (Esto no incluye la conmutación de los ajustes de BPM).

21 **Botón de sincronización de BPM (BPM SYNC)** (ver pág. 94)

Cuando se activa SYNC BPM (es decir, cuando se enciende el botón BPM SYNC), los tiempos se cambiarán automáticamente de forma que el número de tiempos por minuto concuerde entre las pistas que se mezclan. Cada vez que se pulsa este botón se activa o desactiva la característica de cuenta de sincronización de BPM.

22 **Rueda de mando del tiempo de mezcla (MIX TIME)** (ver pág. 96)

Esta rueda se utiliza para especificar el tiempo de mezcla cuando se utiliza el botón de mezcla para realizar mezclas de balance cruzado.

23 **Botón e indicador de selección de modo de mezcla (MIX MODE SELECT)** (ver pág. 95)

Este botón se utiliza para seleccionar mezclas de corte, de rapidez, de eco o de balance cruzado como el tipo de mezcla a emplear cuando se realice el cambio entre pistas.

Onderdelen op het bovenpaneel

Controles del panel

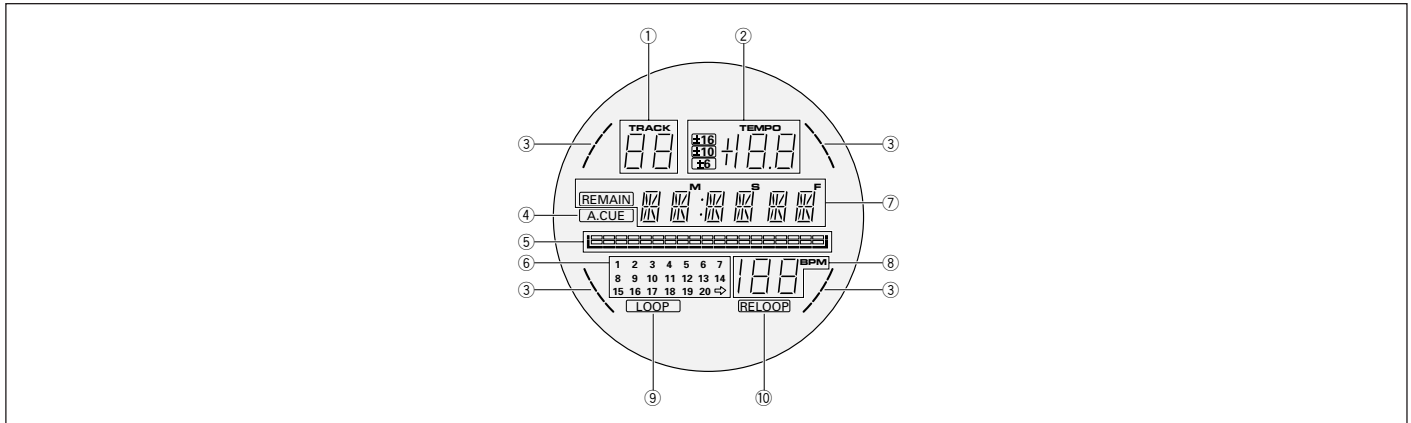

Display

① Weergave van het nummer

Geeft weer welk nummer momenteel gespeeld wordt.

② Weergavesnelheid

Weergave van het temporegelbereik (± 6 , ± 10 , ± 16)

Toont de veranderlijke regelbereikmodus die ingesteld is met behulp van de schuifregelaar voor de temporegeling:

Weergave van de tempowijzigingssnelheid

Toont de snelheid waarmee het tempo verandert zoals ingesteld met de schuifregelaar voor de temporegeling.

③ Weergave van de speler die momenteel in automatische mengmodus werkt

Het display zal knipperen aan de kant van de speler die momenteel in gebruik is.

④ Auto-cueing-verklikker (A. CUE)

Brandt wanneer de auto-cueing-functie is ingeschakeld.

⑤ Weergave van de weergavepositie

Wordt gebruikt om een staafgrafiek over de hele breedte van het momenteel gespeelde nummer weer te geven om een visueel (intuïtief) idee te krijgen van de verlopen tijd en van de resterende tijd van het huidige nummer.

- Weergave van de verlopen tijd:
Alle verklikkers zijn gedooft en gaan een voor een branden van links naar rechts.
- Weergave van de resterende tijd:
Alle verklikkers branden en doven een voor een van links naar rechts.
- Weergave als er minder dan 30 seconden overblijven van een nummer:
Traag knipperend
- Weergave als er minder dan 15 seconden overblijven van een nummer:
Snel knipperend

⑥ Weergave van de afgespeelde nummers in 'kalender'-weergave

Het volgnummer van het momenteel gespeelde nummer brandt. De naar rechts wijzende pijl brandt bij een nummer met volgnummer 21 of hoger.

Geprogrammeerde nummers branden en doven nadat de betreffende nummers weergegeven zijn.

⑦ Tijdsweergave

Wordt gebruikt om de verlopen weergavetijd van het huidige nummer te tonen in minuten (M), seconden (S) en vensters (F - frames) (wanneer de verklikker voor de resterende tijd gedooft is) of om de resterende tijd te tonen (eveneens in M, S en F, wanneer de verklikker voor resterende tijd brandt). Merk op dat de resterende tijd standaard wordt weergegeven wanneer het vermogen voor het eerst wordt ingeschakeld.

⑧ BPM-weergave

Wordt gebruikt om het aantal BPM voor het huidige nummer te tonen. Merk op dat het mogelijk is dat de BPM-teller soms niet in staat kan zijn om het aantal BPM te tellen.

⑨ Lus-verklikker (LOOP)

Brandt bij het afspelen in lusmodus (LOOP).

⑩ Relooping-verklikker (RELOOP)

Brandt bij het opnemen van een lus.

Display

① Visualización del número de pista

Presenta el número de pista de la pista que se está reproduciendo en ese momento.

② Visualización de la velocidad de reproducción

Presenta el límite de regulación de tiempos (± 6 , ± 10 , ± 16)

Presenta el modo de límite variable especificado con el movimiento del mando de tiempos.

Visualización del límite de cambios de tiempos

Presenta el límite de cambio de los tiempos tal como se especifique con el movimiento del mando de tiempos.

③ Visualización del reproductor que activa el mezclado automático

Parpadeará el display en el lado del reproductor activo en ese momento.

④ Indicador de localización automática (A. CUE)

Se enciende cuando se activa la localización automática.

⑤ Visualización de la posición de reproducción

Se utiliza para mostrar un gráfico de barras a escala completa de la pista que se está reproduciendo para permitir tener una sensación intuitiva del tiempo de reproducción transcurrido y del restante.

- Visualiza tal como aparece cuando se muestra el tiempo transcurrido:
Todos los indicadores están apagados y luego se iluminan secuencialmente desde la izquierda
- Visualiza tal como aparece cuando se muestra el tiempo restante:
Todos los indicadores están encendidos y luego se apagan secuencialmente desde la izquierda
- Visualiza tal como aparece cuando quedan menos de 30 segundos en una pista:
Parpadeo lento
- Visualiza tal como aparece cuando quedan menos de 15 segundos en una pista:
Parpadeo rápido

⑥ Visualización de la tabla del número del pista

Se ilumina el número correspondiente a la pista que se está reproduciendo en ese momento. La flecha dirigida a la derecha se ilumina para las pistas con el número 21 o superior.

Se encuentran iluminados los números de pista programados y la luz de cada número de las pistas que se hayan reproducido se apagan una vez hayan sonado.

⑦ Visualización del tiempo

Se utiliza para mostrar en minutos (M), segundos (S) y fracciones (F), el tiempo de reproducción transcurrido (cuando el indicador de tiempo restante está apagado) o el tiempo de reproducción restante (cuando el indicador de tiempo restante está encendido) de la pista actual. Observe que la cantidad de tiempo restante se visualiza por defecto cuando se enciende el equipo por primera vez.

⑧ Visualización de BPM

Se utiliza para mostrar el número de BPM de la pista actual. Observe que según la pista puede haber veces en las que el contador de BPM no sea capaz de contar el número de BPM.

⑨ Indicador de ejecución de bucles (LOOP)

Se ilumina durante la reproducción en modo bucle.

⑩ Indicador de repetición de bucles (RELOOP)

Se enciende durante la grabación de un bucle.

AANSLUITINGEN

Alvorens kabels aan te sluiten of los te koppelen, moet u er zich eerst van vergewissen dat de hoofdschakelaar is uitgeschakeld. Trek ook de voedingskabel uit zijn aansluiting. Merk op dat de CMX-5000-speler een vergrendelingshefboom bevat die voorzien is om te voorkomen dat de kabel per ongeluk los komt. U moet deze hendel indrukken om de vergrendeling vrij te maken en de kabel te kunnen losmaken.

1. De speler aansluiten op afstandsbedieningseenheid

Sluit de cd-speler eerst op de afstandsbedieningseenheid aan.

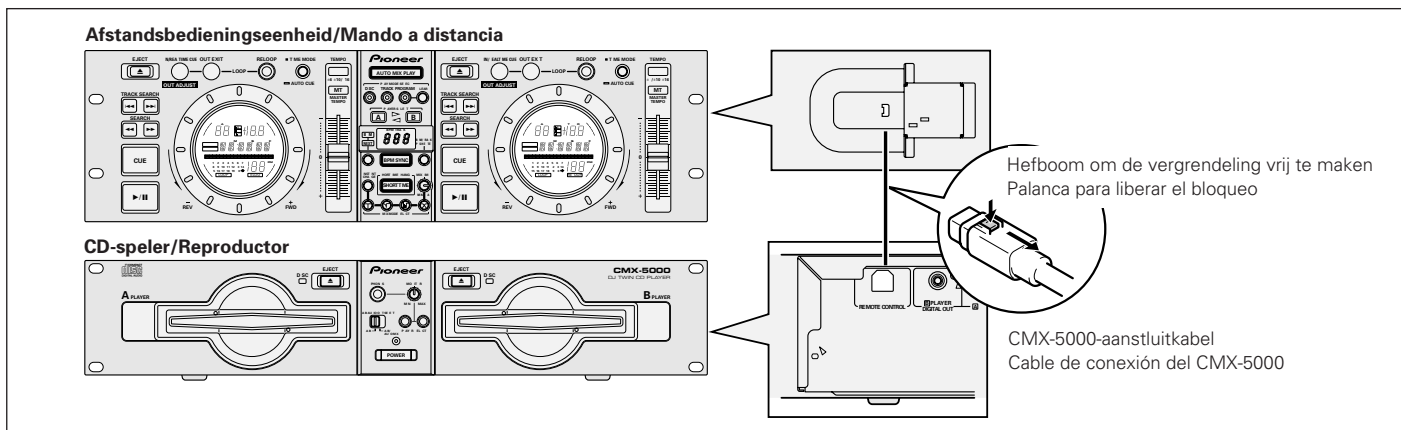

CONEXIONES

Antes de conectar o desconectar ningún cable, asegúrese de apagar primero el interruptor de alimentación y desconectar el cable de alimentación del enchufe. Observe que la conexión proporcionada con su reproductor de CD CMX-5000 trae una palanca de bloqueo diseñada para evitar que el cable se pueda perder inadvertidamente, y que es necesario pulsar esta palanca hacia abajo para liberar el bloqueo y poder desconectar el cable.

1. Conexión del reproductor al mando a distancia

Primero conecte el reproductor de CD al mando a distancia.

2. Het aansluiten van het systeem op een DJ-mengpaneel (DJM-300, DJM-500 of DJM-600) (Aansluiting van de audio-uitgang en de kabels voor de regelbussen)

Gebruik de audiokabels die bij uw CMX-5000-cd-spelersysteem geleverd worden; steek de witte stekers in de linker (L) aansluitingen en de rode stekers in de rechter (R) aansluitingen. Weet dat het ook mogelijk is het bedieningssnoer van de CMX-5000 te gebruiken om de CMX-5000 te bedienen vanaf een mengpaneel om het gebruik van de 'fader start'- of de back-cueing-functie mogelijk te maken. (Dit is geldt echter niet tijdens het automatisch mengen afspelen)

2. Conexión del sistema a un mezclador de DJ (DJM-300, DJM-500 o DJM-600) (Conexión de los cables de la salida de audio y del conector de mando)

Utilizando los cables de audio suministrados con su sistema reproductor de CD CMX-5000, introduzca los conectores blancos en los conectores de la izquierda (L) y los conectores rojos en los conectores de la derecha (R). Observe que también es posible utilizar el cable de control del CMX-5000 para manejar el CMX-5000 desde un mezclador y permitir la utilización del comienzo del balance o el regreso a la localización. (Esto se no aplica, sin embargo, durante la reproducción mezcla automática)

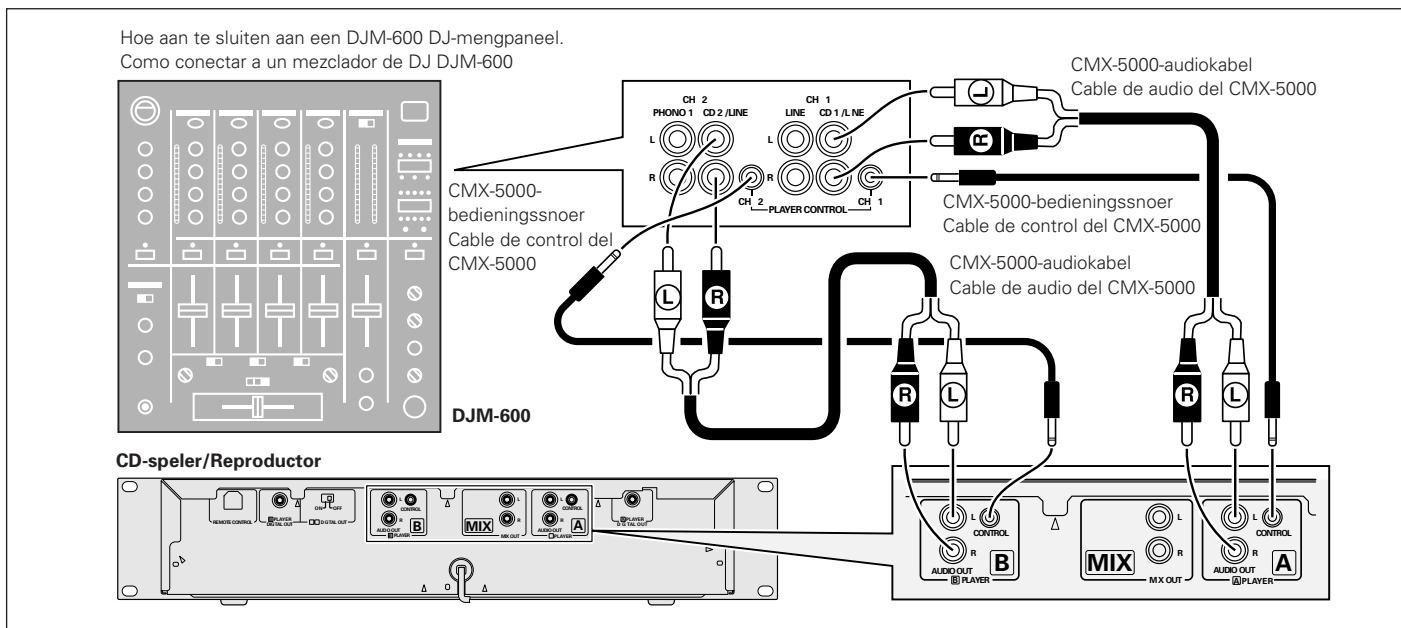

• Bij het aansluiten aan een DJM-300- of DJM-500-mengpaneel, moet u de CMX-5000-audiokabels gebruiken om de CD1-ingang te verbinden met cd-speler A (A PLAYER) en de CD2-ingang te verbinden met cd-speler B (B PLAYER) zoals getoond op het bovenstaande schema.

• Cuando se conecte a un mezclador DJM-300 o DJM-500, utilice los cables de audio del CMX-5000 para conectar el CD1 al REPRODUCTOR A y el CD2 al REPRODUCTOR B, tal como se indica en la figura de arriba.

Aansluitingen

Conexiones

3. Het aansluiten van de CMX-5000 op andere toestellen

A Het aansluiten van de CMX-5000 op andere mengpanelen

Om de CMX-5000 op andere mengpanelen aan te sluiten, verbindt u de 'AUDIO OUT'-aansluitbussen van de CMX-5000 met de aansluitbussen (line in) of de AUX-bussen van het mengpaneel. (Sluit niet op de PHONO-aansluitbussen aan om te vermijden dat de klank wordt vervormd en er geen normale weergavekwaliteit bereikt kan worden).

B Het aansluiten van de CMX-5000 op een stereoversterker (niet bij het gebruik van een DJ-mengpaneel).

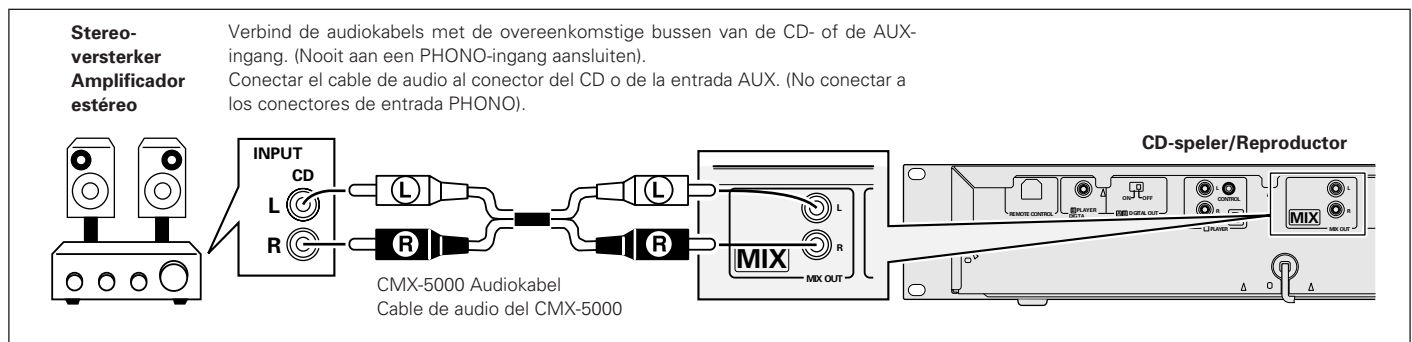

C Het aansluiten van de CMX-5000 op toestellen met digitale aansluitbussen

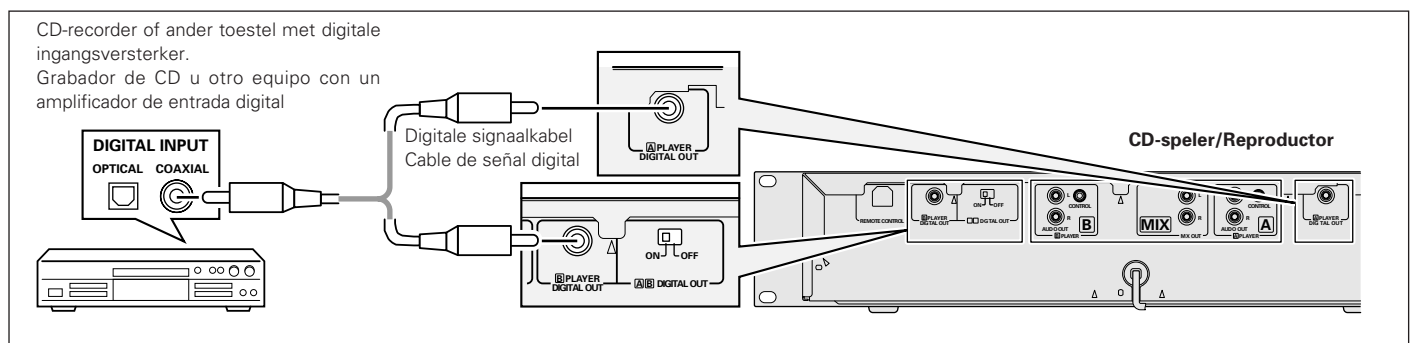

- Bij het gebruik van de digitale uitgangsbussen moet de digitale uitgangsschakelaar (DIGITAL OUT) in de 'ON'-stand worden gezet. Merk op dat het onmogelijk is om de DJ-meng- of -weergavefuncties te gebruiken (CUE, LOOP, RELOOP, TEMPO CONTROL, MASTER TEMPO, snelheid verhogen/verlagen door de jog-draaischijf of AUTO MIX PLAY) bij het gebruiken van een digitale uitgang. Merk ook op dat bij het inlassen van een pauze in het digitale uitgangssignaal, dit niet resulteert in een pauze voor het starten van de weergave, maar in een stille pauze.

4. Het voedingsnoer aansluiten

Steek, nadat alle andere kabels aangesloten zijn, de stekker van het voedingsnoer dat zich op het achterpaneel van de cd-speler bevindt in een wandcontactdoos of in een reservevoedingsaansluiting van de vermogenversterker.

3. Conexión del CMX-5000 a otros equipos

A Conexión del CMX-5000 a otros equipos

Para conectar el CMX-5000 a otros mezcladores, conectar los conectores AUDIO OUT (SALIDA DE AUDIO) del CMX-5000 a los conectores de la entrada de línea o a los conectores AUX (AUXILIAR) del mezclador. (No conectar a los conectores PHONO, porque al hacerlo el sonido saldrá distorsionado y no será posible obtener una calidad normal en la reproducción).

B Conexión del CMX-5000 a amplificadores estéreo (cuando no se utilice un mezclador de DJ)

C Conexión del CMX-5000 a equipos con conectores de entrada digital

- Cuando utilice los conectores de entrada digital, el conmutador de salida digital (DIGITAL OUT) deberá tener seleccionado 'ON'. Observe que es imposible utilizar cualquiera de las características de mezcla de DJ o de reproducción (es decir, LOCALIZACIÓN, BUCLE, REPETICIÓN DEL BUCLE, CONTROL DE TIEMPOS, TIEMPOS MAESTROS, el aumento / reducción de la velocidad con la rueda de impulsión o REPRODUCCIÓN AUTOMÁTICA DE MEZCLAS) cuando utilice una salida digital. Observe también que cuando utilice una salida digital, la pausa no será una pausa de reproducción del comienzo sino una pausa de silencio.

4. Conexión del cable de alimentación

Cuando se hayan conectado el resto de los cables, introduzca el enchufe del cable de alimentación, situado en el panel posterior del reproductor de CD, en el tomacorriente de la pared o en el enchufe de alimentación de reserva de un amplificador.

PLAATSEN/UITNEMEN VAN DE CD

INSERCIÓN/EXPULSIÓN DE DISCOS

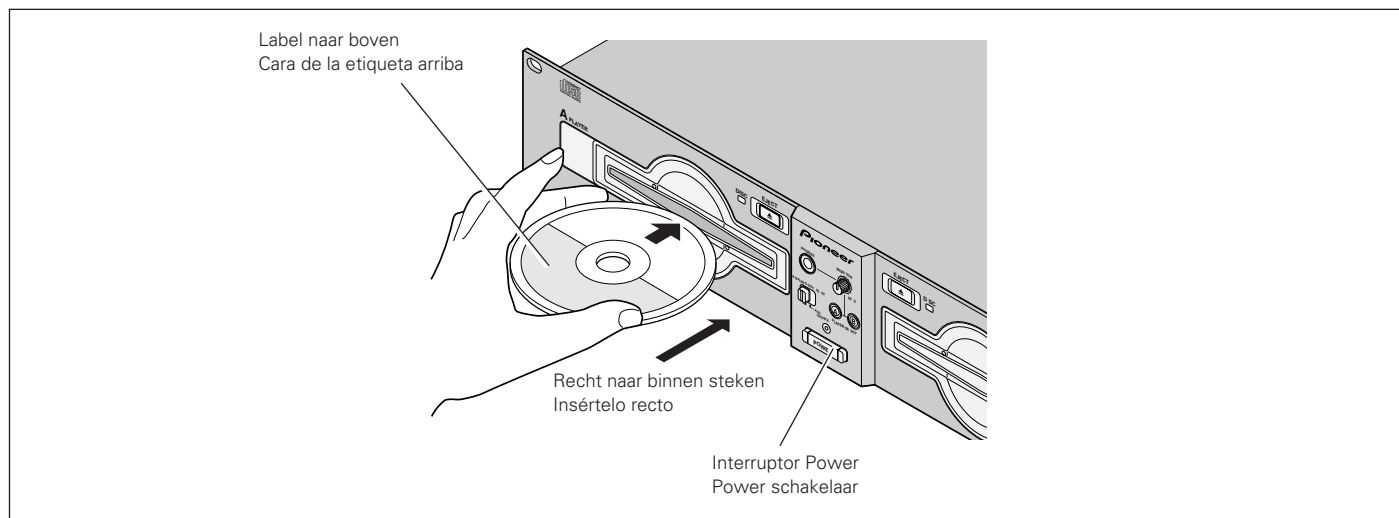

1. Druk op de hoofdschakelaar (power) op het frontpaneel om het toestel in te schakelen

1. Pulse el interruptor de alimentación del frontal del reproductor para conectarlo.

Steek de CD niet met geweld in de insteekgleuf wanneer de POWER schakelaar op OFF staat, aangezien dit kan resulteren in beschadiging van de CD en het apparaat.

No fuerce un disco adentro del aparato cuando el interruptor POWER esté en la posición OFF porque podría dañar el disco y el aparato.

2. Plaats de CD.

- Steek de CD met het label naar boven in de insteekgleuf aan de voorzijde van het apparaat.
- Bij het afspelen van een 8 cm CD plaatst u de disc in een los verkrijgbare CD-adapter voordat u de disc in de insteekgleuf steekt.
- Er kan slechts één disc in een insteekopening worden geplaatst. Probeer nooit twee CD's tegelijk in het apparaat te steken, of een CD in het apparaat te steken wanneer er reeds een CD in het apparaat is.
- Houd de CD niet schuin wanneer u deze naar binnen steekt en druk de CD ook nooit met geweld in de insteekgleuf. Probeer ook nooit om de beweging van de CD te onderbreken wanneer de speler de CD in het apparaat trekt of eruit verwijdert, aangezien dit kan resulteren in beschadiging van de speler of de CD.

2. Inserte un disco.

- Tome el disco con la etiqueta arriba, e insértelo en la ranura de inserción de discos del panel frontal.
- Para reproducir discos de 8 cm, inserte el disco en un adaptador de discos CD, de venta en las tiendas del ramo, antes de insertarlo en el reproductor de CD.
- Cada ranura de inserción sólo puede acomodar un disco a la vez. No intente nunca introducir más de un disco al mismo tiempo ni de insertar otro disco cuando ya haya insertado un disco en el reproductor.
- Cuando inserte el disco, no aplique fuerza en el disco ni trate de forzarlo adentro de la ranura. No intente tampoco interrumpir ni de cancelar el movimiento del disco cuando el reproductor empieza a insertar un disco en la ranura o a expulsar un disco, porque podría ocasionarse daños al disco o al reproductor.

3. Druk tijdens het afspelen op de PLAY/PAUSE-toets (▶/II) of als een CUE-punt werd opgegeven, drukt u op de CUE-toets om een back-cueing te doen alvorens op de uitwerptoets (▲) (EJECT) te drukken om een cd uit te werpen.

- Bij indrukken van de EJECT toets komt de CD tot stilstand en wordt deze uit het apparaat verwijdert.
- Als de CD niet uit het apparaat komt bij indrukken van de EJECT toets, steekt u de bijgeleverde uitwerp-pen in het gat voor geforceerd uitwerpen aan de voorzijde van het apparaat, zodat de CD naar buiten komt. (zie p. 72)

3. Durante la reproducción, pulse el botón PLAY/PAUSE (▶/II), o si se ha especificado un punto de localización pulse el botón CUE (LOCALIZACIÓN) para regresar a la localización antes de pulsar el botón EJECT (▲) para expulsar un disco

- Cuando se presiona el botón EJECT, se detiene la rotación del disco y éste sale expulsado por la ranura de inserción.
- Si el disco no sale expulsado al presionar el botón EJECT, podrá insertar el pasador de expulsión forzada accesorio en el orificio de expulsión forzada del panel frontal para expulsar el disco. (ver pág. 72)

LET OP:

Probeer niet om een CD terug in de insteekgleuf te drukken wanneer de EJECT indicator oplicht. Als u de CD opnieuw in de insteekgleuf drukt terwijl de EJECT indicator oplicht, kan het apparaat stoppen. Druk eerst nogmaals op de EJECT toets en wacht totdat de EJECT indicator dooft voordat de CD opnieuw in het apparaat steekt.

PRECAUCIÓN:

No intente presionar un disco de nuevo adentro de la ranura cuando haya aparecido el indicador EJECT. Si se presiona un disco hacia la ranura mientras aparece el indicador EJECT puede causar la parada del reproductor. En este caso, presione de nuevo el botón EJECT y espere a que se apague el indicador EJECT antes de reinsertar el disco.

BEDIENINGSAANWIJZINGEN VOOR DJ

OPERACIÓN DE REPRODUCTOR PARA DJ

CD's afspelen op speler A

(voor speler B gelden identieke aanwijzingen)

Reproducción de discos en el reproductor A

(funcionamiento idéntico para el reproductor B)

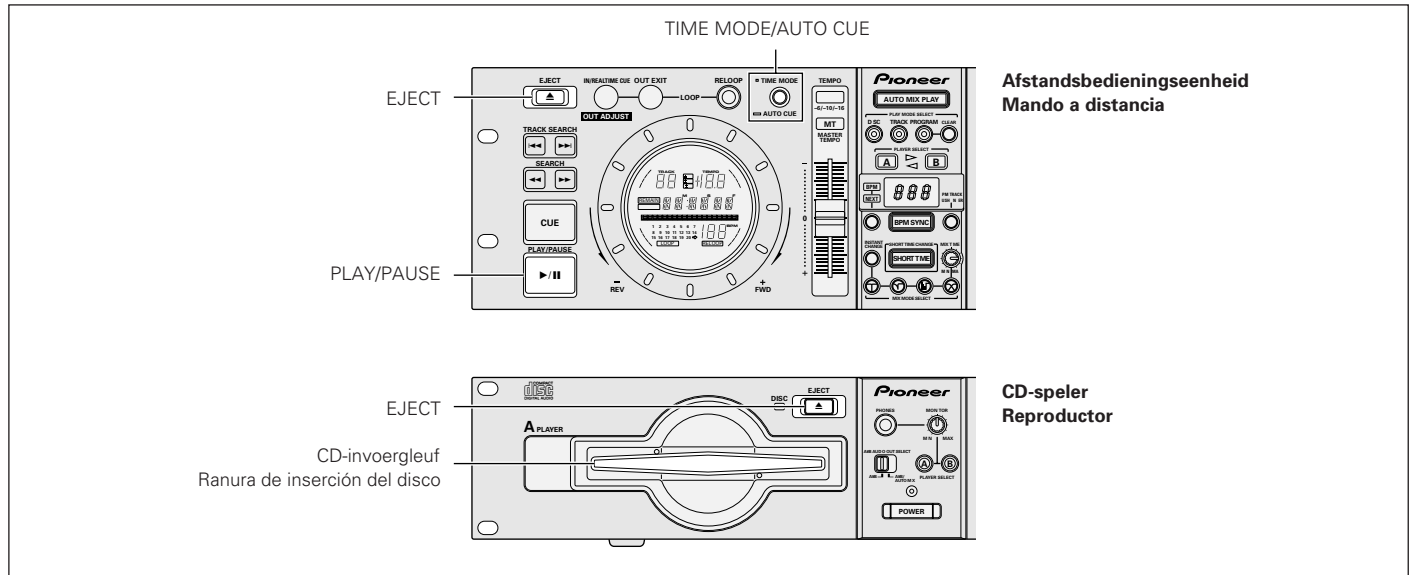

Auto cueing

Auto cueing wordt gebruikt om automatisch het te gebruiken 'cueing-punt' op te geven (zie p. 87) alvorens het geluid effectief begint te spelen bij het aanbrengen van een cd of bij het opzoeken van nummers.

- De auto-cueing-functie aan- en uitzetten
Door op de toets TIME MODE/AUTO CUE-toets te drukken en hem 2 seconden of langer ingedrukt te houden, wordt de auto cueing afwisselend aan- en uitgezet.
Wanneer de auto cueing-functie aanstaat, zal de cueing-functieverklikker A.CUE branden.
- Auto-cueing wordt automatisch aangezet wanneer de CMX-5000 voor het eerst wordt ingeschakeld.

Beginnen afspelen

- Steek een cd in de cd-speler A of in cd-speler B.
- Als de 'auto cueing'-functie aan staat, druk dan op de Play/Pauze-toets (▶/||).
 - Wacht tot de verklikker in de de CUE-toets gaat branden alvorens de toets in te drukken. De stille periode aan het begin van de getoonde nummer zal worden overgeslagen en de weergave zal meteen beginnen vanaf de eerste noten van het nummer.
- Als 'auto cueing' uit staat, zal de weergave automatisch beginnen vanaf het eerste nummer.
 - Als de functie 'auto cueing' uit staat, zal de weergave automatisch voortgaan met het volgende nummer na afloop van het vorige enz. tot alle nummers in volgorde afgespeeld zijn.
 - Nadat het laatste nummer gespeeld is, zal de weergave automatisch beëindigd worden.

Localización automática

La localización automática se utiliza para especificar de forma automática el punto de localización (ver pág. 87) que se va a utilizar antes de que empiece a reproducirse el sonido cuando se introduzca un disco o cuando se realice una búsqueda de pista.

- Activación y desactivación de la localización automática
Pulsando el botón de TIME MODE/AUTO CUE y manteniéndolo pulsado durante al menos un segundo, se consigue activar y desactivar de forma alternativa la localización automática.
Cuando la localización automática esté activa, se encontrará iluminado el indicador de localización automática A. CUE.
- La localización automática se activa automáticamente cuando se conecta inicialmente la alimentación del CMX-5000.

Comienzo de la reproducción

- Introduzca un disco en el reproductor A o B.
- Si la localización automática se encuentra activada, pulse el botón PLAY/PAUSE (▶/||).
 - Espere a que se ilumine el indicador del botón CUE antes de pulsar el botón. Se saltará la zona de silencio inicial de la pista que se va a reproducir y la reproducción comenzará de forma instantánea a partir de las primeras barras de la pista.
- Una vez se haya reproducido la primera pista, el reproductor buscará de forma automática el principio de la siguiente pista a reproducir. Se iluminará el indicador de localización CUE, parpadeará el indicador del botón PLAY/PAUSE y entonces el reproductor esperará a que se pulse el botón PLAY/PAUSE (▶/||) antes de comenzar la reproducción de la pista siguiente.
- Si la localización automática se encuentra desactivada, la reproducción empezará de forma automática desde la primera pista.
 - Quando la localización automática se encuentre desactivada, una vez haya sonado la primera pista las siguientes pistas seguirán reproduciéndose de forma secuencial.
 - La reproducción finalizará de forma automática cuando se complete la reproducción de la última pista.

Bedieningsaanwijzingen voor DJ

Operación de reproductor para DJ

CD's afspelen op speler A

(voor speler B gelden identieke aanwijzingen)

Reproducción de discos en el reproductor A

(funcionamiento idéntico para el reproductor B)

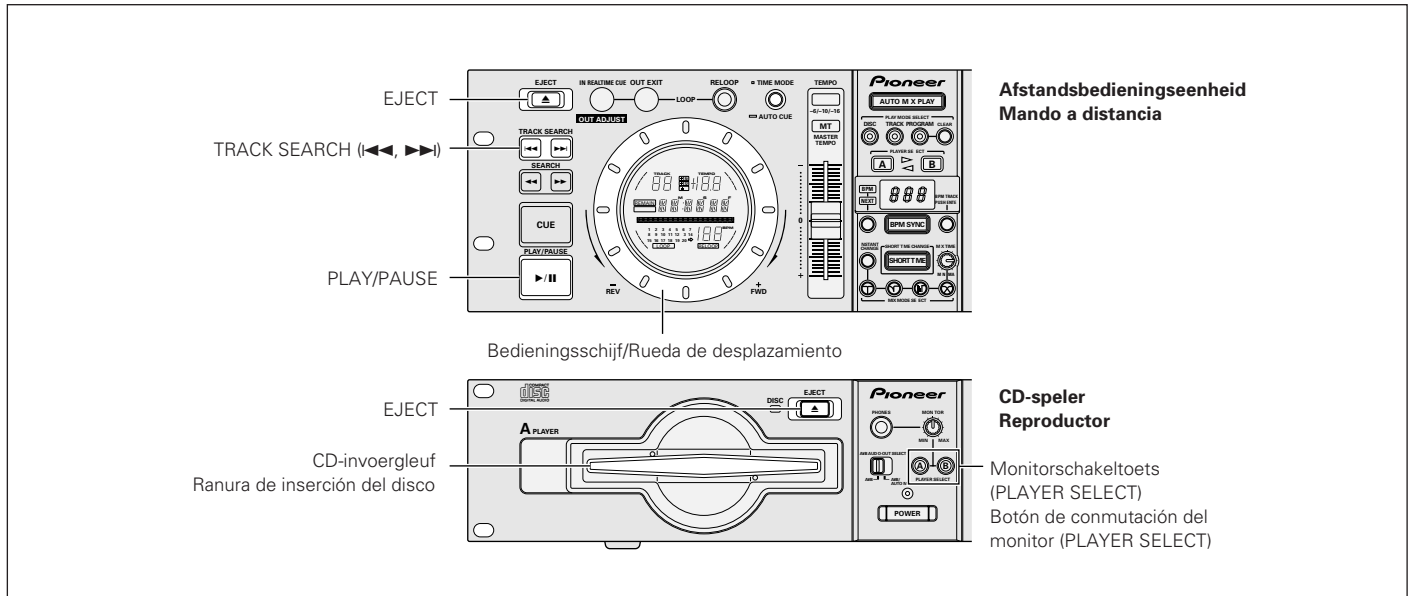

De weergave stoppen

Wanneer tijdens de weergave op de **PLAY/PAUSE-toets (▶/||)** wordt gedrukt of als een cueing-punt werd opgegeven, druk dan op de **CUE-toets** om een snelle 'back cueing' te doen alvorens op de **EJECT-toets te drukken (▲)** om de cd uit te werpen.

- De weergave zal stoppen en de cd zal worden uitgeworpen.
- Merk op dat de CMX-5000 geen STOP-toets bevat.
- * Drukken op de EJECT-toets tijdens de weergave heeft geen effect.

Parada de la reproducción

Durante la reproducción, pulse el botón **PLAY/PAUSE (▶/||)**, o si se ha especificado un punto de localización pulse el botón **CUE** para regresar la localización antes de pulsar el botón **EJECT (▲)** para expulsar el disco.

- La reproducción se detendrá y el disco será expulsado.
- Observe que el CMX-5000 no trae un botón de parada.
- * Pulsar el botón EJECT durante la reproducción no tiene ningún efecto.

De weergave onderbreken (pauze)

Druk op de **PLAY/PAUSE-toets (▶/||)** om de weergave te onderbreken.

- De verknipper van de PLAY/PAUSE-toets en de cueing-verklikker (CUE) zal knipperen en de weergave zal worden onderbroken (pauzeren).
- Door nog eens op de PLAY/PAUSE-toets te drukken, zal de verknipper in de toets weer gaan branden en zal de weergave worden hervat.
- Het geluid zal gedempt weergegeven worden tijdens het pauzeren. Om alle geluid te onderdrukken moet u het uitgangsvolume van het audiomengpaneel verminderen.
- Als u gedurende 80 minuten geen enkele functie bedient na een onderbreking van de weergave (pauze), dan zal de CD automatisch tot stilstand worden gebracht. Door in deze toestand op de PLAY/PAUSE-toets te drukken, zal de weergave hervat worden.

Pausa de la reproducción

Para dejar en pausa la reproducción, pulse el botón **PLAY/PAUSE (▶/||)**

- Parpadearán los indicadores del botón PLAY/PAUSE y de localización (CUE) y la reproducción se quedará en pausa.
- Al pulsar otra vez el botón PLAY/PAUSE se iluminará el indicador del botón y se reanudará la reproducción.
- Al pulsar otra vez el botón PLAY/PAUSE se iluminará el indicador del botón y se reanudará la reproducción. El sonido silenciado permanecerá en la salida cuando se encuentre en el modo pausa. Para eliminar todos los sonidos, baje el nivel de salida del mezclador de audio.
- Si no se realiza ningún tipo de operación durante 80 minutos o más tras dejar en pausa la reproducción, la rotación del disco se detendrá de forma automática. Pulsando el botón PLAY/PAUSE se reanudará la reproducción.

Bedieningsaanwijzingen voor DJ

Gebruik van de monitor-schakelaars

De CD-speler aan de kant van de toets die werd ingedrukt zal gekozen worden en de toets die gekozen werd zal branden om te tonen welke CD-speler geselecteerd is. Door nog eens op de toets te drukken, zal de verklikker in de toets doven. Merk op dat beide CD-spelers standaard gekozen worden bij de inschakeling, zodat zowel het geluid van de CD-speler A als van de CD-speler B gemengd zal worden weergegeven.

Nummers overslaan

■ **Nummers overslaan met de TRACK SEARCH-toetsen (zoek-toetsen) (◀◀, ▶▶)**

Druk op de toetsen 'zoeken vooruit' (◀◀) of 'zoeken achteruit' (▶▶) (TRACK SEARCH).

- Telkens u op de toets drukt, springt de cd-speler naar het volgende nummer in de opgegeven richting. (Om naar het vorige nummer te springen terwijl een nummer wordt afgespeeld, drukt u tweemaal na elkaar op de TRACK SEARCH-toets (◀◀).
- Door op de toets 'zoeken vooruit' (▶▶) of 'zoeken achteruit' (◀◀) te drukken en te blijven drukken, zullen meerdere nummers na elkaar worden overgeslagen. Door de toets 2 seconden of langer ingedrukt te houden, zal de snelheid waarmee nummers worden overgeslagen vergroten.
- Door op de toets 'zoeken achteruit' (◀◀) te drukken aan het begin van het eerste nummer, zal de cd-speler naar het laatste nummer springen.
- Door op de toets 'zoeken vooruit' (▶▶) te drukken bij het laatste nummer, zal de cd-speler naar het eerste nummer (nr. 1) springen.

■ **Supersnel zoeken van nummers**

Verdraai de bedieningsschijf, terwijl u een van de zoektoetsen TRACK SEARCH (◀◀, ▶▶) ingedrukt houdt.

- Door aan de bedieningsschijf te draaien in de richting waarin u nummers wenst over te slaan, terwijl u de toets 'zoeken vooruit' (▶▶) of 'zoeken achteruit' (◀◀) indrukt, zal de cd-speler met hoge snelheid gaan zoeken; daarbij is de zoeksnelheid evenredig met de mate waarin de schijf wordt gedraaid.
- De nummers zullen worden overgeslagen in dezelfde richting als waarin de schijf wordt gedraaid; de richting die aangegeven wordt de respectieve zoektoets (TRACK SEARCH) zal worden genegeerd.
- Door de TRACK SEARCH-toets weer los te laten zal de cd-speler de hoge snelheidszoekmodus verlaten.

Operación de reproductor para DJ

Utilización de los botones de conmutación del monitor

Se seleccionará el reproductor del lado del botón que se haya pulsado y se iluminará el botón que se haya pulsado para indicar qué reproductor se ha seleccionado. Al pulsar otra vez el botón se apagará la luz. Observe que ambos reproductores están seleccionados por defecto al encender el equipo, lo que hará que el sonido de los reproductores A y B salga mezclado por la salida.

Salto de pistas

■ **Salto de pistas utilizando los botones TRACK SEARCH (◀◀, ▶▶) (buscar pistas)**

Pulse el botón TRACK SEARCH en el sentido de avance o en el de retroceso (◀◀, ▶▶).

- Cada vez que se pulsa el botón, el reproductor saltará hasta la siguiente pista en la dirección elegida. (Para saltar a la pista anterior mientras se está reproduciendo una pista, pulse el botón TRACK SEARCH (◀◀) de retroceso dos veces consecutivas).
- Manteniendo pulsado el botón TRACK SEARCH (◀◀, ▶▶) en el sentido de avance o en el de retroceso se podrán saltar varias pistas seguidas. Manteniendo pulsado el botón durante dos segundos o más se conseguirá aumentar la velocidad de salto en avance/retroceso.
- Pulsando el botón de salto en sentido de retroceso (◀◀) en el principio de la primera pista, el reproductor saltará a la última pista.
- Pulsando el botón de salto hacia delante (▶▶) en la última pista, el reproductor saltará a la primera pista (es decir, a la pista Nº 1)

■ **Búsqueda ultra rápida de pistas**

Rote la rueda de desplazamiento mientras presiona uno de los botones TRACK SEARCH (◀◀, ▶▶).

- Girando la rueda de desplazamiento en la dirección en la que se desea saltar mientras se pulsa el botón TRACK SEARCH (◀◀, ▶▶) en avance o en retroceso, se consigue que el reproductor entre en un modo de salto de alta velocidad, con la velocidad ajustada de acuerdo con el grado en que se ha girado la rueda de desplazamiento.
- Las pistas se saltarán en la misma dirección en la que se ha girado la rueda de desplazamiento. Será ignorada la dirección indicada por el botón TRACK SEARCH que se pulse en este momento.
- Al liberar el botón TRACK SEARCH, dejará de actuar en el reproductor el modo de salto de alta velocidad.

Bedieningsaanwijzingen voor DJ

Operación de reproductor para DJ

CD's afspelen op speler A

(voor speler B gelden identieke aanwijzingen)

Reproducción de discos en el reproductor A

(funcionamiento idéntico para el reproductor B)

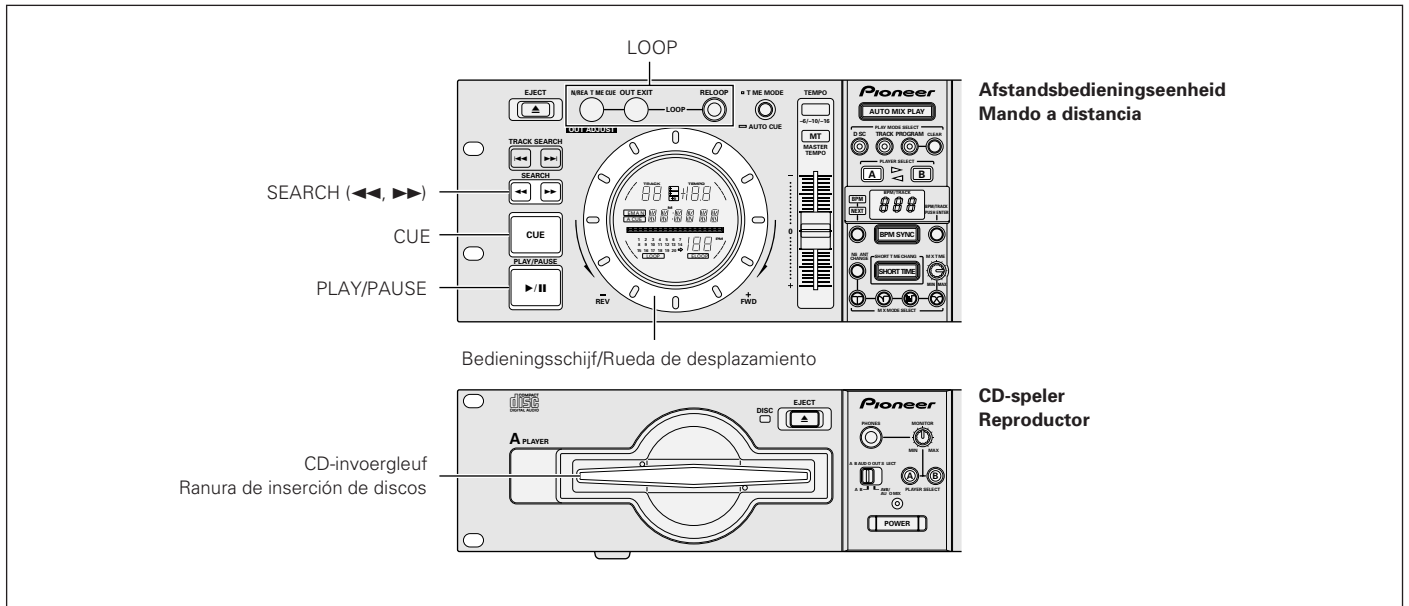

Snel vooruit en snel achteruit

■ De zoek-toetsen SEARCH (◀◀, ▶▶) gebruiken om snel vooruit en snel achteruit te 'spoelen'

Druk tijdens het afspelen op de toets 'zoeken vooruit' of 'zoeken achteruit' (◀◀, ▶▶).

Door op de toets ZOEKEN vooruit (▶▶) te drukken en te blijven drukken zal de cd snel vooruit 'gespoeld' worden. Door op de toets ZOEKEN achteruit (◀◀) te drukken en te blijven drukken zal de cd snel achteruit 'gespoeld' worden.

■ Supersnel zoeken

Verdraai de bedieningsschijf, terwijl u een van de zoektoetsen SEARCH (◀◀, ▶▶) ingedrukt houdt.

- Door aan de bedieningsschijf te draaien in de richting waarin u wenst te zoeken, terwijl u de toets 'zoeken vooruit' of 'zoeken achteruit' indrukt (◀◀, ▶▶), zal de cd-speler met hoge snelheid vooruit of achteruit gaan zoeken.
- De nummers zullen worden overgeslagen in dezelfde richting als waarin de schijf wordt gedraaid; de richting die aangegeven wordt met de respectieve zoektoets (SEARCH) zal worden genegeerd.
- De weergave zal hernemen wanneer de bedieningsschijf niet meer gedraaid wordt.
- Door de SEARCH-toets weer los te laten zal de cd-speler de hoge snelheidszoekmodus verlaten.

Avance rápido y rebobinado

■ Utilización de los botones SEARCH (◀◀, ▶▶) para avance rápido o rebobinado

Durante la reproducción, pulse el botón SEARCH (◀◀, ▶▶) de avance rápido o rebobinado.

Manteniendo pulsado el botón SEARCH (▶▶) de avance rápido se avanzará rápidamente en el CD. Manteniendo pulsado el botón SEARCH (◀◀) de rebobinado se retrocederá en el CD.

■ Búsqueda ultra rápida

Rote la rueda de desplazamiento mientras presiona uno de los botones SEARCH (◀◀, ▶▶).

- Girando la rueda de desplazamiento en la dirección que desee realizar la búsqueda mientras pulsa el botón SEARCH (◀◀, ▶▶) de avance rápido o rebobinado hará que el reproductor entre en un modo de avance rápido o de rebobinado de alta velocidad.
- Las pistas se saltarán en la misma dirección en la que se ha girado la rueda de desplazamiento. Será ignorada la dirección indicada por el botón SEARCH que se pulse en este momento.
- La reproducción se reanudará cuando se deje de girar la rueda de desplazamiento.
- Al liberar el botón SEARCH, dejará de actuar en el reproductor el modo de salto de alta velocidad.

Bedieningsaanwijzingen voor DJ

Instelling van cueing-punten

Nadat een cueing-punt in het geheugen werd opgeslagen kan het gebruikt worden om de cd-speler in een toestand te plaatsen waarbij hij klaar is om te beginnen weergeven vanaf het cueing-punt door op de CUE-toets te drukken.

■ Manuele cueing

1. **Druk tijdens de weergave op de PLAY/PAUSE-toets (▶/||) om de weergave te onderbreken op een punt van waaraf u wilt beginnen weergeven.**

2. **Het zoeken van de precieze positie van het cueing-punt.**

■ **Gebruik van vensternummers om cueing-punten op te geven.**

Cueing-punten kunnen opgegeven worden in vensterpunten (waarbij 75 vensters overeenkomt met 1 seconde).

Gebruik de bedieningsschijf of de toets voorwaarts of achterwaarts zoeken SEARCH (◀◀, ▶▶) om in het gewenste venster te geraken. Door de bedieningsschijf te draaien gaat de cd-speler 75 vensters in de opgegeven richting verder of terug. Zo ook gaat de cd-speler 1 venster verder of keert een venster terug in de opgegeven richting door op een van de twee zoektoetsen (SEARCH) te drukken.

■ **Luister naar het geluid in het huidige venster om het cueing-punt te bepalen.**

Draai de bedieningsschijf en keer dan terug tot juist voor het punt van waarop u de weergave wenst te beginnen. (Het aldus bepaalde cueing-punt is het punt dat direct na het geluid dat gehoord kan worden tijdens een cueing-pauze.)

3. **Druk op de CUE-toets wanneer u het gewenste vensternummer bereikt of het geluid hoort van waaraf u met de cueing wenst te beginnen.**

● Wanneer het geluid stil gezet wordt en de CUEING-verklikker (CUE) gaat branden, is het cueing-punt in het geheugen opgeslagen.

● Telkens een nieuw cueing punt in het geheugen wordt opgeslagen, zal het vorige cueing punt uit het geheugen worden gewist.

■ Real-time cueing

Druk tijdens het afspelen op de toets LOOP IN/REAL TIME CUE op het gewenste cueing-punt.

Dit punt zal als nieuw cueing-punt worden opgeslagen.

Operación de reproductor para DJ

Puntos de localización establecidos

Una vez memorizado un punto de localización, éste se puede utilizar para situar al reproductor en un estado en el que se encuentre preparado para comenzar con la reproducción desde el punto de localización al pulsar el botón CUE.

■ Localización manual

1. **Durante la reproducción, pulse el botón PLAY/PAUSE (▶/||) para reproducir en el punto desde el que desee comenzar la reproducción.**

2. **Búsqueda de la posición exacta del punto de localización.**

■ **Utilización de los números de fracciones para especificar los puntos de localización**

Los puntos de localización se pueden especificar en unidades de 1 fracción (donde 75 fracciones equivale a 1 segundo).

Utilice la rueda de desplazamiento o el botón SEARCH de avance rápido o de rebobinado (◀◀, ▶▶) para avanzar a la fracción deseada. Girando la rueda de desplazamiento una vez ello hace que el reproductor avance o rebobine 75 fracciones en la dirección especificada. De forma similar, pulsando el botón SEARCH de avance rápido o rebobinado ello hace que el reproductor avance o rebobine 1 fracción en la dirección especificada.

■ **Escucha del sonido en la fracción actual para determinar el punto de localización**

Gire la rueda de desplazamiento lentamente y luego vuélvala justo antes del punto desde el que desee comenzar la reproducción. (El punto de localización así definido es aquel punto que se puede oír directamente tras el sonido durante una pausa de localización).

3. **Pulse el botón CUE cuando alcance el número de fracción deseado o escuche el sonido en el punto desde el que desee comenzar la localización.**

● Cuando esté silenciado el sonido y se encuentre iluminado el indicador de localización (CUE), el punto de localización se habrá memorizado.

● Cada vez que se memorice un punto de localización, se borrará el anterior que había memorizado.

■ Localización en tiempo real

Durante la reproducción, pulse el botón LOOP IN/REAL TIME CUE en el punto de localización deseado.

Este punto será registrado como nuevo punto de localización.

SPECIALE DISC JOCKEY TECHNIEKEN

TÉCNICAS ESPECIALES DE DISC JOCKEY

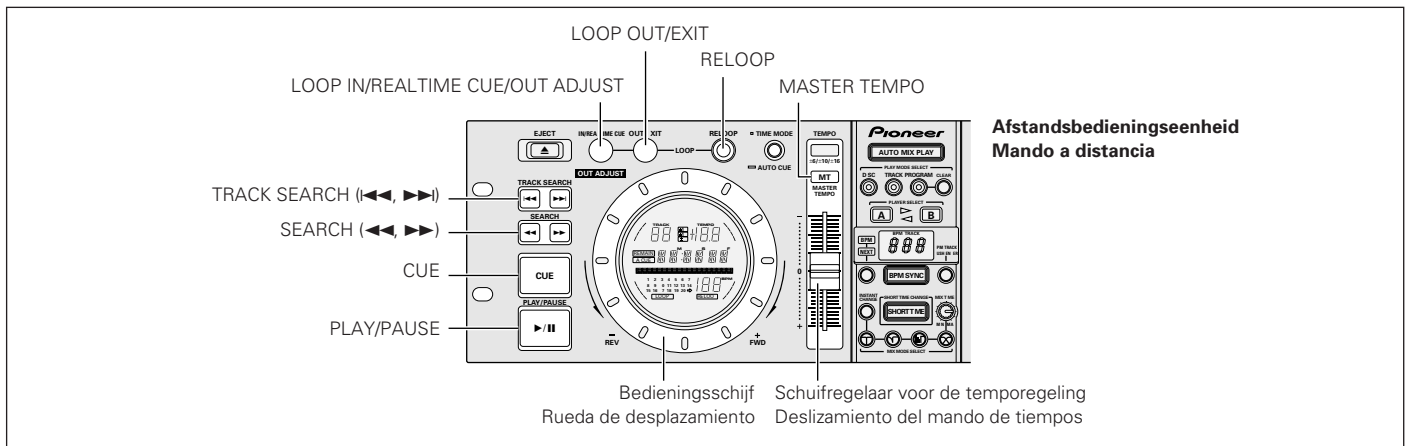

Vijf manieren om de bedieningsschijf te gebruiken

1. De bedieningsschijf gebruiken tijdens de weergave

- Door aan de bedieningsschijf te draaien tijdens de weergave wordt de snelheid verhoogd of verlaagd (richting FWD+ resp. REV-) en wel evenredig met de mate waarin de schijf wordt verdraaid.
- Als de bedieningsschijf niet meer gedraaid wordt, gaat de weergave voort met de originele snelheid.

2. De bedieningsschijf gebruiken tijdens een onderbroken weergave (opzoeken van vensters)

- Door aan de bedieningsschijf te draaien, begint de CD-speler te zoeken in eenheden van 1 venster groot.
- Voor normale weergave draait u de bedieningsschijf met constante snelheid in de FWD+ richting.

3. De bedieningsschijf verdraaien na de SEARCH-toets (zoeken) ingedrukt te hebben bij het wachten op cueing (Cueing-punt opzoeken)

Door op een van de zoektoetsen te drukken SEARCH (◀◀ ▶▶) tijdens het wachten op cueing gaat de CD-speler over naar de cueing-pauzemode; door de bedieningsschijf op dat moment te verdraaien, gaat de CD-speler op zoek naar mogelijke cueing-punten. Door op de CUE-toets te drukken nadat de speler verder bewogen is of teruggespoeld is naar een nieuw cueing-punt, zal dit nieuwe cueing-punt in het geheugen worden opgeslagen.

4. De bedieningsschijf verdraaien na de zoektoets (SEARCH) te hebben ingedrukt tijdens de weergave (supersnel zoeken)

Door aan de bedieningsschijf te draaien in de richting waarin u nummers wenst te zoeken, terwijl u de toets 'zoeken vooruit' of 'zoeken achteruit' indrukt SEARCH (◀◀ ▶▶), zal de CD-speler met hoge snelheid gaan zoeken.

5. De bedieningsschijf verdraaien tijdens het indrukken van de TRACK SEARCH-toets (supersnel zoeken van nummers)

Door aan de bedieningsschijf te draaien in de richting waarin u nummers wenst te zoeken, terwijl u de toets 'nummers zoeken vooruit' of 'nummers zoeken achteruit' indrukt TRACK SEARCH (◀◀ ▶▶), zal de CD-speler in de modus 'nummers zoeken met hoge snelheid' komen. De richting en de snelheid waarmee gezocht wordt komt overeen met de richting waarin en de hoek waarover de bedieningsschijf wordt verdraaid.

Cinco formas de emplear la rueda de desplazamiento

1. Utilización de la rueda de desplazamiento durante la reproducción

- Girando la rueda de desplazamiento durante la reproducción se consigue que la velocidad se acelere (cuando se gira en la dirección FWD+) o se aminore (cuando se gira en la dirección REV-) de acuerdo con el grado en el que se gire la rueda.
- Una vez se deje de girar la rueda de desplazamiento, la reproducción volverá a su velocidad original.

2. Utilización de la rueda de desplazamiento mientras la reproducción se encuentra en pausa (búsqueda de fracciones)

- Girando la rueda de desplazamiento se consigue que el reproductor comience a buscar en unidades de 1 fracción.
- Rote la rueda de desplazamiento a una velocidad fija en la dirección FWD+ para reproducción a velocidad normal.

3. Giro de la rueda de desplazamiento tras pulsar el botón SEARCH mientras se espera la localización (búsqueda del punto de localización)

Pulsando cualquiera de los botones SEARCH (◀◀ ▶▶), mientras se espera la localización, se consigue que el reproductor entre en el modo pausa de localización, y al girar la rueda de desplazamiento en este momento se consigue que el reproductor busque los posibles puntos de localización. Al pulsar el botón CUE, después de que el reproductor haya avanzado o rebobinado a un nuevo punto de localización, se memorizará el nuevo punto de localización.

4. Giro de la rueda de desplazamiento mientras se pulsa el botón SEARCH durante la reproducción (búsqueda ultra rápida)

Girando la rueda de desplazamiento en la dirección en la que desea buscar, mientras se pulsa el botón SEARCH (◀◀ ▶▶) de avance rápido o rebobinado, se conseguirá que el reproductor entre en modo de búsqueda de alta velocidad.

5. Giro de la rueda de desplazamiento mientras se pulsa el botón TRACK SEARCH (búsqueda de pista ultra rápida)

Girando la rueda de desplazamiento en la dirección en la que desea buscar, mientras se pulsa el botón TRACK SEARCH (◀◀ ▶▶) de avance rápido o rebobinado, se conseguirá que el reproductor entre en modo de búsqueda de alta velocidad, con la dirección y la velocidad de búsqueda que se haya ajustado de acuerdo con la dirección y el grado en el que se haya girado la rueda de desplazamiento.

Speciale disc jockey technieken

Het spelen van 'master-tempi'

- 1. Druk tijdens de weergave op de MASTER TEMPO-toets.**
 - De MASTER TEMPO-toets en de MT-verklikker op het display gaan branden.
- 2. Gebruik de schuifregelaar voor de temporegeling om de weergavesnelheid te wijzigen.**
 - Merk op dat de wijziging van het tempo noch de toonsoort noch de toonhoogte wijzigt.

LUS-weergave (LOOP)

- **Een lus definiëren**
 - 1. Druk op de PLAY/PAUSE-toets (▶/||) om de weergave te beginnen.**
 - 2. Druk tijdens de weergave op de LOOP IN/REAL TIME CUE-toets op het punt vanwaar u de lus wenst te starten.**
 - Merk op dat deze bewerking niet moet worden uitgevoerd als een vooraf ingevoerd cueing-punt als begin van de lus moet worden gebruikt.
 - 3. Druk tijdens de weergave op de LOOP OUT/EXIT-toets op het punt waarop u de lus wenst te stoppen.**
 - De lusweergave (herhalen) zal beginnen vanaf het startpunt tot aan het opgegeven eindpunt.
- **De lusweergave stoppen**
Druk tijdens de lusweergave (herhalen) op de LOOP OUT/EXIT-toets of op de RELOOP-toets.
 - Zodra dit gebeurd is, zal de speler na het eindpunt van de lus niet terugkeren naar het beginpunt van de lus, maar zonder onderbreking het volgende nummer weergeven.
- **Het eindpunt van de lus wijzigen**
 - 1. Druk tijdens de lusweergave op de LOOP IN-toets.**
 - Het eindpunt (tijd) van de lus zal worden weergegeven op het display, de LOOP IN-toets zal snel beginnen te knipperen en de LOOP OUT/EXIT-toets zal doven.
 - 2. Druk op de toets voorwaarts of achteruit zoeken SEARCH (◀◀, ▶▶) of draai aan de bedieningsschijf.**
 - Het eindpunt van de lus zal naar voren of naar achteren worden verschoven met telkens 1 venster (frame).
 - Door op de LOOP IN-toets te drukken of minstens 30 seconden te wachten, zal de CD-speler de modus voor het wijzigen van het beginpunt van de lus verlaten en de lusweergave voortzetten.
- **Terugkeren naar de lusweergave**
Druk nadat de lusweergave is gestopt op de RELOOP-toets tijdens de weergave om terug te keren naar de lusweergave.
 - De CD-speler zal terugkeren naar het momenteel gedefinieerde startpunt van de lus en de lusweergave vanaf dat punt hernemen.

Técnicas especiales de disc jockey

Reproducción de tiempos maestros

- 1. Durante la reproducción, pulse el botón MASTER TEMPO.**
 - Se iluminarán el botón MASTER TEMPO y el indicador MT de la pantalla de presentación.
- 2. Utilice el desplazamiento del mando de tiempos para cambiar la velocidad de reproducción.**
 - Observe que al cambiar los tiempos no cambian ni la clave ni el tono.

Reproducción de bucles

- **Definición de un bucle**
 - 1. Pulse el botón PLAY/PAUSE (▶/||) para comenzar la reproducción.**
 - 2. Durante la reproducción, pulse el botón LOOP IN/REALTIME CUE en el punto en que desee iniciar el bucle.**
 - Observe que esta operación no se tiene que realizar si se va a utilizar un punto de localización previamente registrado como inicio del bucle.
 - 3. Durante la reproducción, pulse el botón LOOP OUT/EXIT en el punto en que desee finalizar el bucle.**
 - La reproducción del bucle comenzará con la reproducción efectuando un bucle desde el punto de inicio del bucle hasta el punto de finalización del bucle.
- **Parada de la reproducción del bucle**
Durante la reproducción del bucle, pulse el botón LOOP OUT/EXIT o el botón RELOOP.
 - Una vez hecho esto, la reproducción continuará de forma secuencial desde el punto de finalización del bucle sin volver al punto de inicio del bucle.
- **Cambio del punto de finalización del bucle**
 - 1. Durante la reproducción del bucle, pulse el botón LOOP IN.**
 - El tiempo del punto de finalización del bucle se mostrará en el panel de presentación, el botón LOOP IN comenzará a parpadear rápidamente y se apagará el botón LOOP OUT/EXIT.
 - 2. Pulse el botón SEARCH (◀◀, ▶▶) de avance rápido o rebobinado, o gire la rueda JOG.**
 - El punto de finalización del bucle se desplazará hacia delante o hacia atrás en unidades de 1 fracción.
 - Pulsando el botón LOOP IN, o esperando durante 30 segundos o más, se conseguirá que el reproductor salga del modo de actualización del punto de entrada del bucle y que se reanude la reproducción del bucle.
- **Vuelta a la reproducción del bucle**
Una vez se haya detenido la reproducción del bucle, pulse el botón RELOOP durante la reproducción para volver a reproducir el bucle.
 - El reproductor volverá al punto de inicio del bucle definido actualmente y comenzará otra vez la reproducción del bucle (es decir, la repetición del bucle) desde ese punto.

HET MENGEN VAN VERSCHILLENDE NUMMERS (OVERVLOEIEN)

MEZCLA (CAMBIOS) DE DIFERENTES PISTAS

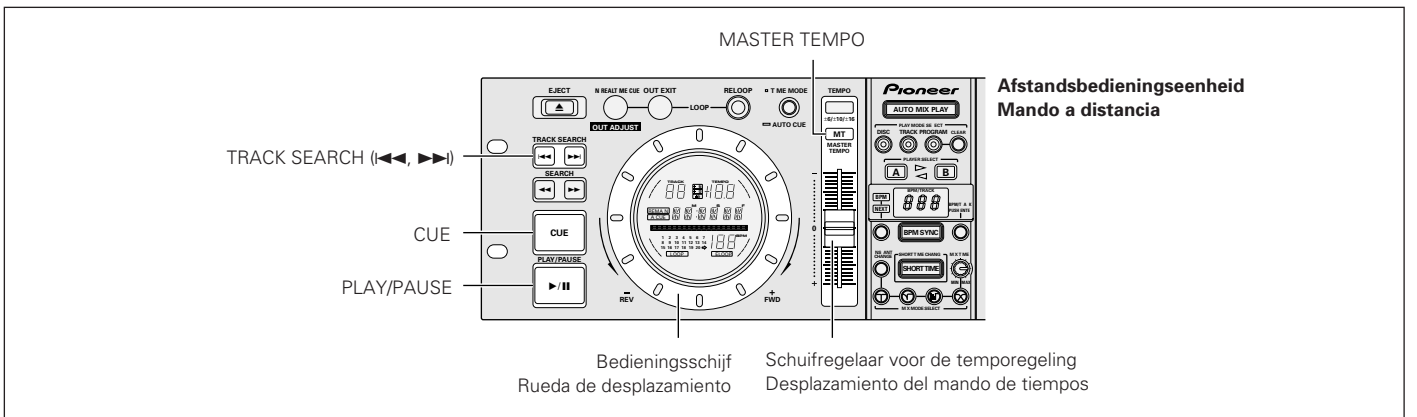
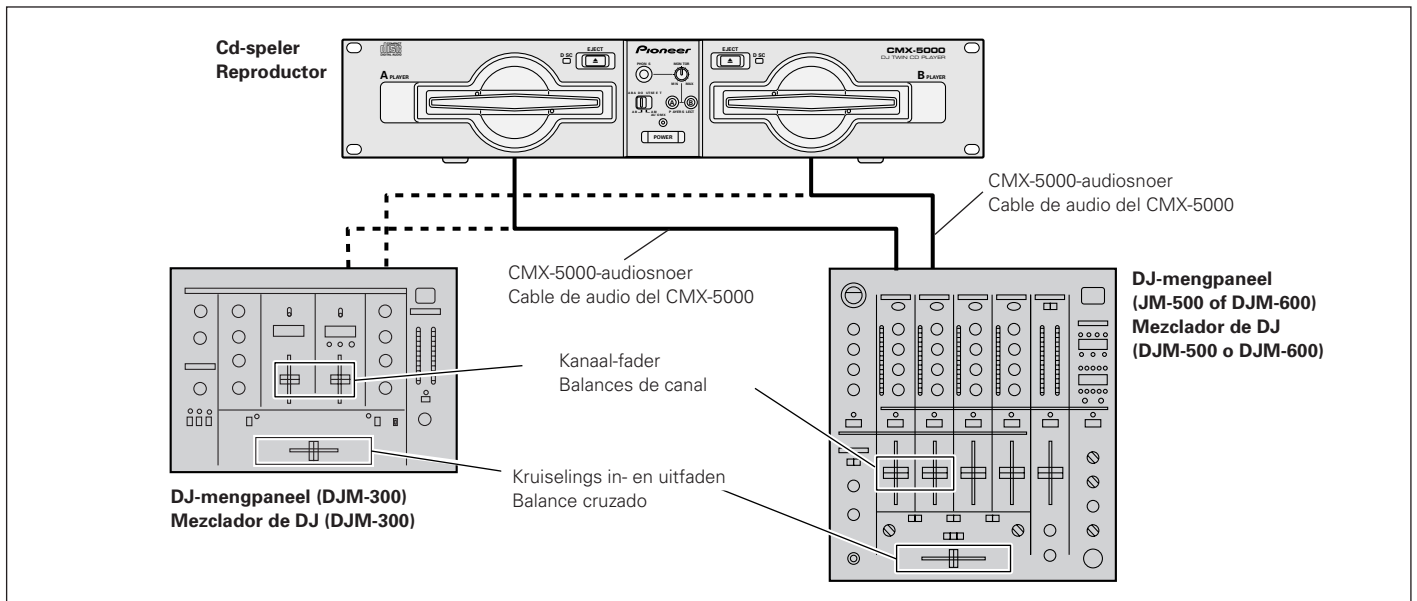

Manueel mengen

Voorbeeld:

In het onderstaande voorbeeld wordt nummer A (op cd-speler A) - dat momenteel door de luidsprekers wordt weergegeven met behulp van een DJM-300 - gemengd met nummer B (op cd-speler B, waarop het volgende nummer moet worden gespeeld).

- Sluit cd-speler A aan op de CH1-ingangspoort en cd-speler B op de CH2-ingangspoort van het DJ-mengpaneel.
 - Zet de frequentieafstemming (trim), de kanaalfaders en de master-VR van het DJ-mengpaneel op het gewenste niveau zodat het geluid van cd-speler A wordt weergegeven.
1. **Schuif de cross-fader-regelaar van het DJ-mengpaneel naar links (kant CH1).**
 - Het signaal van cd-speler A zal uit de luidsprekers weerklinken.
 2. **Breng een cd aan in cd-speler B.**
 3. **Druk op de toets vooruit of achteruit zoeken (TRACK SEARCH) (◀◀, ▶▶) op cd-speler B om nummer B te kiezen.**
 4. **Druk op de PLAY/PAUSE-toets (▶/||). (Merk op dat auto-cueing aan moet staan).**

Mezcla manual

Ejemplo:

En el ejemplo descrito a continuación, la pista A (reproducción en el reproductor A) - que actualmente suena en los altavoces mediante un DJM-300 - se mezcla con la pista B (reproducción en el reproductor B), la siguiente pista se va a reproducir.

- Conecte el reproductor A al puerto de entrada CH1 y el reproductor B al puerto de entrada CH2 del mezclador de DJ.
 - Eleve el trim, los balances de canal y el VR maestro del mezclador de DJ al nivel que se desee que el sonido salga por del reproductor A.
1. **Deslice hacia la izquierda (lado CH1) el mando del balance cruzado del mezclador de DJ.**
 - Por los altavoces sonará la pista A.
 2. **Introduzca un disco en el reproductor B.**
 3. **Pulse el botón TRACK SEARCH (◀◀, ▶▶) de avance o de retroceso en el reproductor B para seleccionar la pista B.**
 4. **Pulse el botón PLAY/PAUSE (▶/||). (Observe que la localización automática debe estar activada).**

Het mengen van verschillende nummers (overvloeien)

5. Gebruik de MONITOR-keuzeschakelaar op het DJ-mengpaneel om kanaal 2 (CH2) via de koptelefoon te beluisteren.

6. Draai de MONITOR LEVEL-knop op het DJ-mengpaneel zodat het geluid van nummer B in de koptelefoon wordt weergegeven.

- De luidsprekers zullen enkel het geluid van nummer A weergeven.

7. Luister naar het geluid van de koptelefoon en zet de CD-speler klaar op het begin van nummer B (cue).

- ① Zet speler B klaar voor weergave en druk dan op de PLAY/PAUSE-toets (▶/||) in de buurt van het gewenste cueing-punt.
 - CD-speler B gaat over naar de cue pause-modus.
- ② Draai de bedieningsschijf van CD-speler B om het cueing-punt te vinden (d.w.z. de openingsmaat van het nummer).
- ③ Druk op de CUE-toets van de CD-speler B nadat u het cueing-punt gevonden hebt.
 - Het geluid zal gedempt weergegeven worden en het cueing-proces zal afgelopen zijn.

8. Beluister de klank van nummer A via de luidsprekers, wacht op de juiste timing en druk op de PLAY/PAUSE-toets (▶/||) van de cd-speler B.

- Het weergegeven geluid zal enkel komen van nummer A.
- Het geluid van nummer B zal via de hoofdtelefoons worden weergegeven.

9. Regel de snelheid van nummer B (BPM=maatslag per minuut) af volgens het aantal BPM van nummer A.

Regel de schuifregelaar voor de temporegeling zodat het aantal BPM weergegeven voor nummer B hetzelfde is als het aantal BPM dat weergegeven wordt voor nummer A.

- Als u de toonhoogte of de toonaard van nummer B niet wenst te wijzigen, druk dan op de toets MASTER TEMPO van cd-speler B alvorens de temposchuifregelaar af te regelen.
- Als het weergegeven aantal BPM van beide sporen gelijk is, is de temporegeling afgelopen.

10. Druk op de CUE-toets van speler B.

- De CD-speler zal op het cueing-punt in de standby-modus komen.

11. Luister naar het geluid van nummer A uit de luidsprekers, wacht op de juiste timing en druk dan op de PLAY / PAUSE-toets van cd-speler B (▶/||).

- Nummer B zal beginnen spelen.

12. Controleer het geluid van de hoofdtelefoon en schuif de cross-fader van het DJ-mengpaneel naar rechts.

- Het geluid van nummer A dat weergegeven wordt via de luidsprekers zal gemengd worden met het geluid van nummer B.
- Wanneer de cross-fader van het DJ-mengpaneel volledig naar rechts is verschoven, is de overgang van nummer A naar nummer B ('overvloeien') afgelopen.

■ Lange gemengde weergave

Zolang beide sporen hetzelfde aantal BPM hebben, kunnen ze zuiver gemengd worden zelfs met de cross-fader van het DJ-mengpaneel in de middelste stand.

■ Weergave starten met in- en uitfaden

Als de cross-fader-startfunctie van de DJM-300, DJM-500 of DJM-600 gebruikt wordt, kan de bovenstaande stap 11 vervallen, waardoor het mengen nog gemakkelijker wordt. Als de cross-faderregelaar ook terug in zijn middelste stand wordt gezet, zal hij de cd-speler terug in stand zetten die beschreven is in stap 10 en het dus mogelijk maken om herhaaldelijk de cueing-functie uit te voeren.

Mezcla (cambios) de diferentes pistas

5. Utilice el botón MONITOR SELECTOR del mezclador de DJ para monitorizar CH2.

6. Gire la rueda MONITOR LEVEL del mezclador de DJ para dar salida al sonido de la pista B por los auriculares.

- Por los altavoces sólo saldrá la pista A.

7. Escuche el sonido por los auriculares, localización del comienzo de la pista B

- ① Tenga preparado el reproductor B para reproducir y luego pulse el botón PLAY/PAUSE (▶/||) cerca del punto de localización deseado.
 - El reproductor B entrará en modo de pausa de localización.
- ② Gire la rueda de desplazamiento del reproductor B para buscar el punto de localización (es decir, la barra de comienzo).
- ③ Una vez se haya encontrado el punto de localización, pulse el botón CUE del reproductor B.
 - El sonido se silenciará y se habrá completado la localización.

8. Escuche por los altavoces el sonido de la pista A, espere para pulsar el botón PLAY/PAUSE (▶/||) del reproductor B.

- Por los altavoces sólo saldrá la pista A.
- El sonido de la pista B saldrá por los auriculares.

9. Ajuste la velocidad de la pista B a la velocidad (BPM=tiempos por minuto) de la pista A.

Ajuste el deslizamiento del mando de tiempos del reproductor B de forma que el número de BPM que se muestre para la pista B sea el mismo que el número de BPM mostrado para la pista A.

- Si no desea cambiar el tono o la clave de la pista B, pulse el botón MASTER TEMPO del reproductor B antes de ajustar el movimiento del mando de tiempos.
- Una vez que se consiga el mismo número de BPM en ambas pistas, se habrá finalizado el ajuste de tiempos.

10. Pulse el botón CUE del reproductor B.

- Entonces, el reproductor B entrará en modo de espera en el punto de localización.

11. Escuche el sonido de la pista A por los altavoces, espere al tiempo correcto y luego pulse el botón PLAY/PAUSE (▶/||) del reproductor B.

- Entonces, comenzará a reproducirse la pista B.

12. Mientras comprueba el sonido por los auriculares, desplace hacia la derecha de forma gradual el mando de balance cruzado del mezclador de DJ.

- El sonido de la pista A, que sale por los altavoces, se mezclará con el sonido de la pista B.
- Cuando el mando de balance cruzado del mezclador de DJ se haya desplazado completamente hacia la derecha, se habrá completado el cambio de la pista A a la pista B.

■ Reproducción de mezclas de larga duración

Mientras el número de BPM sea el mismo, las pistas A y B se podrán mezclar de una forma limpia incluso con el mando de balance cruzado situado en el medio.

■ Inicio de la reproducción con el balance

Si se utiliza la función de inicio con el balance cruzado del DJM-300, DJM-500 o DJM-600, se puede omitir el paso 11 anterior, lo que facilita aún más la realización de las mezclas. Si además se devuelve a su posición original el mando CROSS FADER, se conseguirá que el reproductor vuelva al estado descrito en el paso 10, lo que hará posible realizar localizaciones de forma repetida.

Het mengen van verschillende nummers (overvloeien)

Mezcla (cambios) de diferentes pistas

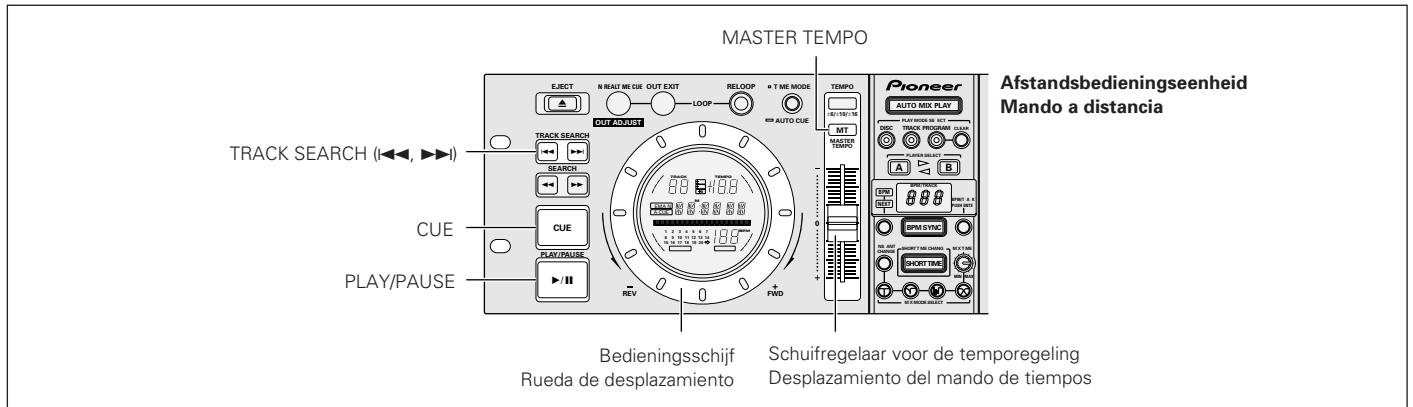

Weergave starten met in- en uitfaden

De meegeleverde bedieningskabel voor de fader kan gebruikt worden om de regelbus te verbinden met een regelbus op een mengpaneel van het type DJM-300, DJM-500 of DJM-600 waardoor het dus mogelijk is om de cueing-paraatstand (standby-modus) te verlaten en de weergave onmiddellijk te starten door de kanaal-fader van het DJ-mengpaneel omhoog te zetten. De cross-fader (overvloeiing) kan daarbij ook gebruikt worden om te starten met geleidelijk toenemend volume op de CD-speler. De faderregelaar kan ook in zijn originele stand terug worden gezet om de CD-speler weer in het cueing-punt te zetten (d.w.z. om het 'back cueing' te doen). (Dit geldt echter niet tijdens de automatische weergave.) (Zie p. 80 voor instructies over hoe de speler en het mengpaneel met elkaar te verbinden).

Nuttige cueing-technieken

■ Cueing (Instelling van cueing-punten)

1. Volg de instructies op p. 87 om het gewenste cueing-punt op te geven.
2. Druk op de CUE-toets.
 - De CD-speler zal terugkeren naar het opgegeven cueing-punt.
3. Druk op de PLAY/PAUSE-toets (▶/||).
 - De CD-speler zal meteen beginnen weergeven vanaf het opgegeven cueing-punt.

■ Controle van de cueing-punten (cueing-punt-sampler)

Druk op de CUE-toets na een bepaald cueing-punt te hebben opgegeven.

- Het geluid op het gespecificeerde cueing-punt zal blijven weergegeven worden, zolang als de CUE-toets wordt ingedrukt.

■ Terugkeren naar een cueing-punt (back cueing)

1. Druk tijdens de weergave op de CUE-toets.
 - De CD-speler zal terugkeren naar het opgegeven cueing-punt.
2. Druk op de PLAY/PAUSE-toets (▶/||).
 - De CD-speler zal meteen beginnen weergeven vanaf het opgegeven cueing-punt.

■ De cueing-punten wijzigen (cue-punt afstellen)

1. Druk tijdens de weergave op de CUE-toets.
 - De CD-speler zal terugkeren naar het momenteel opgegeven cueing-punt.
2. Druk op de toets vooruit of achteruit zoeken SEARCH (◀▶).
 - Het cueing-punt zal 1 venstereenheid vooruit of achteruit worden verschoven.
 - Het cueing-punt kan ook vooruit of achteruit worden verschoven door op de toets vooruit of achteruit zoeken SEARCH (◀▶) te drukken en dan aan de bedieningsschijf te draaien.
3. Druk op de CUE-toets.
 - Het punt waar de CUE-toets wordt ingedrukt, zal het nieuwe cueing-punt worden.

Inicio de la reproducción con el balance

El cable de control proporcionado se puede utilizar para conectar el conector de mando del CMX-5000 al conector de mando de un mezclador DJM-300, DJM-500 o DJM-600, lo que hace posible salir del modo de espera de la localización y comenzar la reproducción de forma inmediata al elevar el balance de canal del mezclador de DJ. El balance cruzado se puede utilizar además para realizar comienzos con el balanceo en el reproductor. El balance se puede devolver además a su posición original para devolver el reproductor al punto de localización (es decir, para el regreso a la localización). (Esto no se aplica, sin embargo, durante la reproducción automática). (Véase en la pág. 80 las instrucciones para conectar el reproductor y el mezclador).

Técnicas útiles de localización

■ Localización (puntos de localización establecidos)

1. Siga las instrucciones de la pág. 87 para especificar el punto de localización deseado.
2. Pulse el botón CUE.
 - El reproductor volverá el punto de localización especificado.
3. Pulse el botón PLAY/PAUSE (▶/||).
 - La reproducción comenzará de forma inmediata a partir del punto de localización especificado.

■ Comprobación de los puntos de localización (muestreador de los puntos de localización)

Tras especificar un punto de localización, pulse el botón CUE.

- Continuará la reproducción del sonido en el punto de localización especificado mientras se mantenga pulsado el botón CUE.

■ Vuelta al punto de localización (regreso a la localización)

1. Durante la reproducción, pulse el botón CUE.
 - El reproductor volverá al punto de localización especificado.
2. Pulse el botón PLAY/PAUSE (▶/||).
 - La reproducción comenzará de forma inmediata desde el punto de localización especificado.

■ Cambio de los puntos de localización (ajuste de punto de localización)

1. Durante la reproducción, pulse el botón CUE.
 - El reproductor volverá al punto de localización especificado en este momento.
2. Pulse el botón SEARCH (◀▶) de avance o de sentido inverso.
 - El punto de localización se desplazará hacia adelante o hacia atrás en unidades de 1 fracción.
 - El punto de localización se puede desplazar además hacia adelante o hacia atrás pulsando el botón SEARCH (◀▶) de avance o de retroceso y luego girando la rueda de desplazamiento.
3. Pulse el botón CUE.
 - El punto donde se pulse el botón CUE se convertirá en el nuevo punto de localización.

AUTOMATISCH MENGEN

MEZCLA AUTOMÁTICA

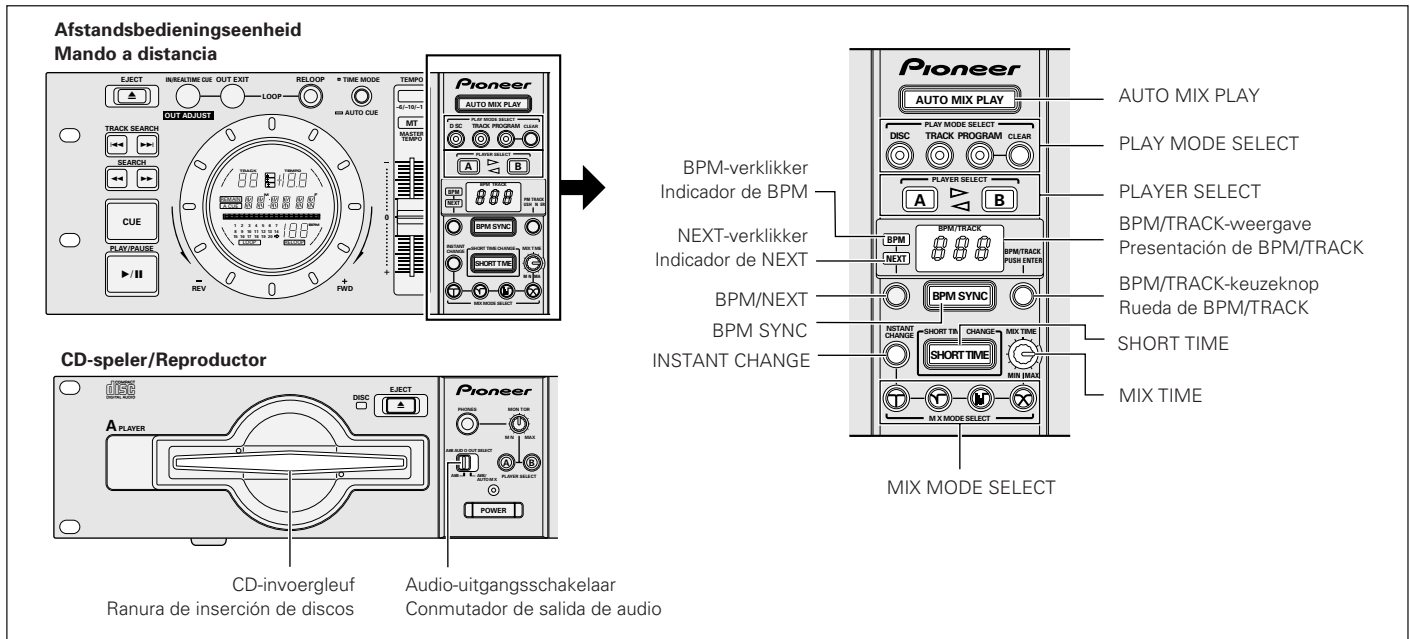

■ DISC-modus (CD-modus)

De DISC-modus wordt gebruikt om de nummers van een CD na elkaar te mengen en weer te geven en om na afloop hetzelfde te doen met een andere CD.

■ TRACK-modus (nummermodus)

De TRACK-modus wordt gebruikt om de weergave van CD's van CD-speler A en CD-speler B te mengen, door achtereenvolgens telkens een nummer van elke CD weer te geven.

1. Steek de cd's in cd-speler A en cd-speler B.
2. Druk op de toets **PLAY MODE SELECT DISC** of op de **TRACK**-toets.
3. Druk op de **AUTO MIX PLAY**-toets.

- Om te beginnen weergeven vanaf een bepaald nummer, gebruik **PLAYER SELECT**-toets (selectie van cd-speler) om de gewenste cd te kiezen, druk op de **TRACK SEARCH**-toets (zoek-toetsen) op de cd-speler die momenteel speelt om het nummer in te voeren en druk dan op de **AUTO MIX**-toets (automatisch mengen 'in overvloeiing').

■ PROGRAM-modus (programma-modus)

De programma-modus wordt gebruikt om nummers te mengen in een voorgeprogrammeerde volgorde van nummers.

1. Steek de cd's in cd-speler A en cd-speler B.
2. Druk op de toets **PLAY MODE SELECT PROGRAMM**.
3. Druk op de **PLAYER SELECT**-toets A of B om de cd-speler te kiezen waar de cd in zit waarvoor u een programma wilt ingeven.
4. Draai de **BPM/TRACK**-keuzeknop om het nummer te kiezen.

- Het hieronder weergegeven **BPM/TRACK**-display zal worden weergegeven:

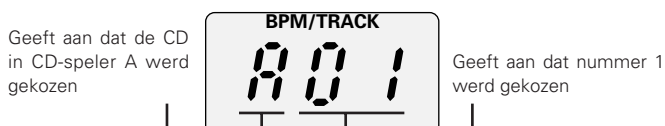

■ Modo DISC (DISCO)

El modo DISC se utiliza para mezclar y repetir las pistas de un disco en un orden y para mezclar y repetir otro disco cuando se haya completado la reproducción.

■ Modo TRACK (PISTA)

El modo TRACK se utiliza para reproducir una mezcla de los reproductores A y B, la reproducción de una pista de cada disco cada vez de forma secuencial.

1. Inserte los discos en los reproductores A y B.
2. Pulse los botones **PLAY MODE SELECT DISC** o **TRACK**.
3. Pulse el botón **AUTO MIX PLAY**.

- Para comenzar la reproducción de una pista determinada, utilice el botón **PLAYER SELECT** para seleccionar el disco deseado, pulse el botón de **TRACK SEARCH** en el reproductor que está sonando para seleccionar el número de pista, luego pulse el botón **AUTO MIX**.

■ Modo PROGRAM (PROGRAMA)

El modo programa se utiliza para crear reproducciones de mezclas de acuerdo con una secuencia de pistas previamente programada.

1. Inserte los discos en los reproductores A y B.
2. Pulse el botón **PLAY MODE SELECT PROGRAM**.
3. Pulse el botón **PLAYER SELECT A** o **B** para seleccionar el reproductor en el que se ha introducido el disco y que se va a programar.
4. Gire la rueda de **BPM/TRACK** para seleccionar el número de pista.

- La presentación de **BPM/TRACK** aparecerá como se muestra abajo.

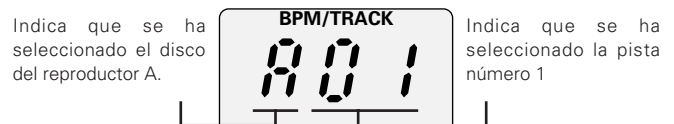

Automatisch mengen

Mezcla automática

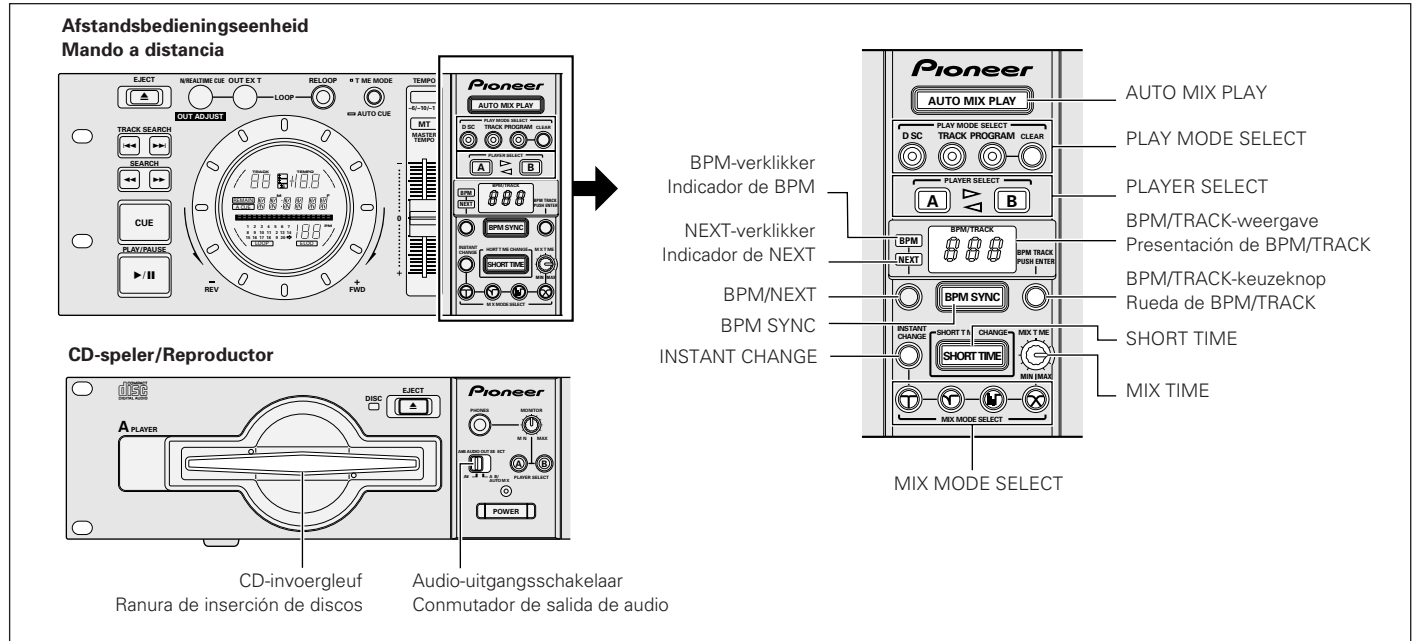

5. Druk op de BPM/TRACK-keuzeknop (om uw selectie te bevestigen).

6. Herhaal de stappen 3 tot 5 om andere nummers in het programmeergeheugen in te voeren.

7. Druk op de AUTO MIX PLAY-toets.

- Nieuwe nummers kunnen tijdens de weergave in het programmeergeheugen worden ingevoerd.
- Door op de CLEAR-toets te drukken worden de nummers achtereenvolgens (te beginnen met het laatst ingevoerde nummer) uit het programmeergeheugen gewist.
- Het aantal in het geheugen opgeslagen nummers zal worden weergegeven op het display, b.v. als 'Step 01'.
- Er kunnen max. 50 programmastappen worden ingevoerd.

Het programma wordt volledig gewist door de volgende bewerkingen:

- 1 Door de AUTO MIX PLAY (Automatisch mengen bij afspelen) uit te zetten
- 2 Door de wijze van weergave te veranderen van "disc mode" (cd-modus) (per cd) of "track mode" (nummermodus) (per nummer)
- 3 Door de cd waarvoor het programma werd ingevoerd uit te werpen.

■ BPM SYNC

Wanneer BPM SYNC aan staat (d.w.z. wanneer de BPM SYNC-toets brandt), zal het tempo automatisch worden veranderd om het aantal BPM van beide te mengen nummers overeen te laten komen. Deze functie kan gebruikt worden om de tempi van de te mengen nummers overeen te laten komen tijdens het weergeven met automatische menging (auto mix-modus).

1. Steek de cd's in cd-speler A en cd-speler B.

2. Geef de gewenste mengmethode op en start dan de 'weergave met automatisch mengen' (auto mix playback).

- Het aantal BPM van het eerste te spelen nummer zal op het BPM/TRACK-display worden weergegeven.

5. Pulse la rueda de BPM/TRACK para confirmar su selección.

6. Repita los pasos 3 a 5 para introducir otras pistas dentro de la memoria del programa.

7. Pulse el botón AUTO MIX PLAY.

- Las nuevas pistas se pueden memorizar en el programa durante la reproducción.
- Al pulsar el botón CLEAR se consigue borrar las pistas de la memoria del programa en orden desde la última pista introducida.
- El número de pistas programadas en la memoria se visualizará en el panel de presentación como, p. ej., 'paso 01'.
- Se pueden especificar hasta un máximo de 50 pasos de programa.

El programa se despeja por completo con las siguientes operaciones.

- 1 Cancelando AUTO MIX PLAY
- 2 Cambiando el modo reproducción al modo disco o al modo pista
- 3 Expulsando el disco para el que se ha introducido el programa

■ BPM SYNC

Quando se activa BPM SYNC (es decir, cuando se ilumina el botón BPM SYNC), los tiempos se cambiarán automáticamente de forma que el número de tiempos por minuto se igualen entre las pistas que se estén mezclando. Esta función se puede utilizar para igualar los tiempos de las pistas que se van a mezclar durante la reproducción de mezcla automática.

1. Inserte los discos en los reproductores A y B.

2. Especifique el modo de mezcla deseado y luego comience la reproducción de mezcla automática.

- El número de BPM de la primera pista que se va a reproducir se visualizará en la presentación de BPM/TRACK.

Automatisch mengen

■ Het aantal BPM wijzigen

1. Druk op de BPM/NEXT-keuzeknop om de BPM-modus over te gaan. (De BPM-verklikker zal gaan branden).
2. Draai aan de BPM/TRACK-keuzeknop om het aantal BPM op te geven.
 - Het veranderlijke bereik van het aantal BPM is beperkt tot $\pm 16\%$ rond het originele tempo van een bepaald nummer. Door een aanpassing van meer dan $\pm 16\%$ op te geven, zal het weer te geven nummer met zijn originele tempo worden afgespeeld.
 - Merk op dat het bij bepaalde nummers voor de BPM-teller onmogelijk zal zijn om het aantal BPM te tellen.

■ SHORT TIME (KORTE TIJD)

Wanneer SHORT TIME CHANGE ingeschakeld is (d.w.z. wanneer de SHORT TIME-toets brandt), wordt de weergavetijd van het momenteel gespeelde nummer ingekort waarna het mengen begint.

■ MIX MODE SELECT (SELECTIE MANIER VAN MENGEN)

De functie MIX MODE SELECT wordt gebruikt om de soort van overvloeiing tussen twee nummers te kiezen. Er zijn vier mengtypes mogelijk: cut-in, echo, zip of cross fade. Na het overvloeien wordt het actueel gekozen type menging uit het geheugen gewist. Als er geen mengtype gekozen wordt, dan kiest de CD-speler willekeurig een van de vier types.

* Als men probeert tussen twee nummers die zich op dezelfde CD bevinden een cross-fade-menging uit te voeren, dan vindt in plaats daarvan een cut-in-menging plaats.

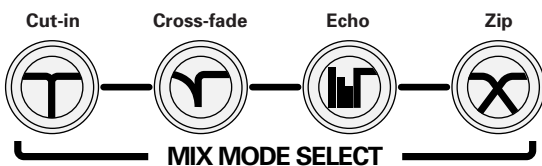

■ Cut-in-mengen

Met mengen beginnen

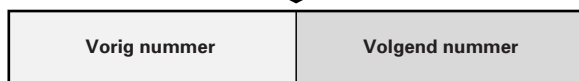

■ Zip-mengen

ZIP



Toonhoogtedaling
(Pitch fall)

■ Echo-mengen

Echo



■ Cross-fade-mengen

Mengtijd



Mezcla automática

■ Cambio del BPM

1. Pulse el botón BPM/NEXT para cambiar a BPM. (Se iluminará el indicador de BPM).
2. Gire la rueda BPM/TRACK para especificar el número de BPM.
 - El límite variable del número de BPM está restringido a un límite de $\pm 16\%$ del tiempo original de la pista en cuestión. Al especificar un cambio mayor de $\pm 16\%$ se conseguirá que la pista se reproduzca con su tiempo original.
 - Observe que puede haber veces en las que, dependiendo de la pista en cuestión, le sea imposible al contador de BPM contar el número de BPM.

■ TIEMPO CORTO

Cuando se active SHORT TIME CHANGE (es decir, cuando se ilumine el botón SHORT TIME), el tiempo de reproducción de la pista actual se acortará y entonces comenzará la mezcla.

■ SELECTOR DEL MODO DE MEZCLAS

La selección del modo de mezclas se utiliza para seleccionar el tipo de cambio entre pistas que se va a realizar. Hay cuatro tipos de mezclas que se pueden realizar: mezcla de corte, de eco, de rapidez o de balance cruzado. Una vez realizado el cambio, el tipo de mezcla elegida en este momento se borrará de la memoria. Si no se selecciona un tipo de mezcla, el reproductor seleccionará de forma aleatoria uno de los cuatro tipos.

* Al intentar realizar una mezcla de balance cruzado entre dos pistas situadas en el mismo disco, en su lugar se realizará una mezcla de corte.

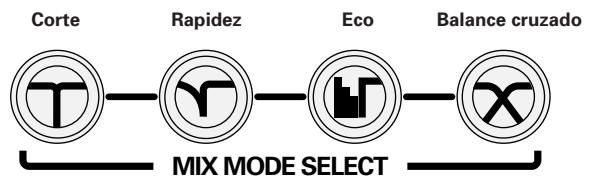

■ Mezcla de corte

Comienzo de la mezcla

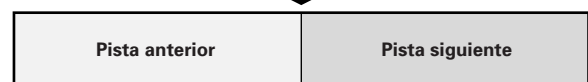

■ Mezcla de rapidez

Rapidez



Caída del tono

■ Mezcla de eco

Eco



■ Mezcla de balance cruzado

Tiempo de mezcla



Automatisch mengen

■ MIX TIME (MENGTIJD)

Hiermee wordt de tijdsduur opgegeven van het menginterval dat bij het uitvoeren van het cross-fade-mengen gebruikt moet worden.

■ INSTANT CHANGE (ONMIDDELLIJKE WIJZIGING)

Door op INSTANT CHANGE (onmiddellijke omwisseling) te drukken gaat de speler onmiddellijk over naar het volgende nummer.

- We merken hierbij echter op dat de weergave pas begint wanneer de standby-tijd (d.w.z. de voor de automatische cueing en de bepaling van het aantal BPM benodigde tijd) voor het volgende nummer is afgelopen.

Het volgende geplande nummer wijzigen

Deze techniek kan gebruikt worden om het volgende te mengen nummer te wijzigen tijdens de weergave van een ander nummer met behulp van de 'weergave met automatisch mengen' (auto mix playback).

■ Het volgende nummer wijzigen bij het werken in DISC-modus of in TRACK-modus

1. Breng de CD in de CD-speler aan.
2. Start met de weergave in automatische mengmodus (auto mix). (zie p. 93)
3. Druk op de BPM/NEXT-toets om op NEXT om te schakelen. (De NEXT-verklikker gaat branden.)

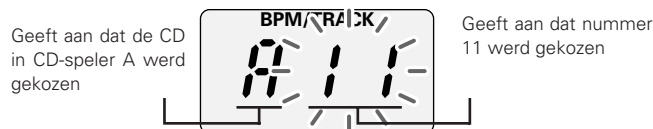

4. Druk op PLAYER SELECT-toets A of B naargelang van de CD-speler waarvoor het volgende nummer moet worden gewijzigd.
5. Draai de BPM/TRACK-keuzeknop om het volgende nummer te kiezen.
6. Druk op de BPM/TRACK-keuzeknop om uw keuze te bevestigen.
 - Als u niet op de BPM/TRACK-keuzeknop drukt, wordt de opgegeven wijziging niet opgeslagen en keert het display terug naar de oorspronkelijke waarde.

Mezcla automática

■ TIEMPO DE MEZCLA

Utilizado para especificar la cantidad de tiempo del intervalo de mezcla que se va a emplear cuando se realice la mezcla de balance cruzado.

■ CAMBIO INSTANTÁNEO

Pulsando INSTANT CHANGE (cambio instantáneo) se consigue que el reproductor cambie de forma inmediata a la siguiente pista.

- Observe, sin embargo, que la reproducción no empezará hasta que haya transcurrido el tiempo de espera (es decir, el tiempo necesario para la localización automática y la detección de BPM) para la siguiente pista.

Cambio a la siguiente pista programada

Esta técnica se puede utilizar para cambiar a la próxima pista programada que se va a mezclar mientras se reproduce otra pista mediante la reproducción de mezcla automática.

■ Cambiando a la siguiente pista mientras se está en modo DISC o TRACK

1. Inserte el disco en el reproductor.
2. Comience con la reproducción de mezcla automática. (Ver pág. 93)
3. Pulse el botón de BPM/NEXT para conmutar a NEXT (SIGUIENTE). (Se iluminará el indicador NEXT).

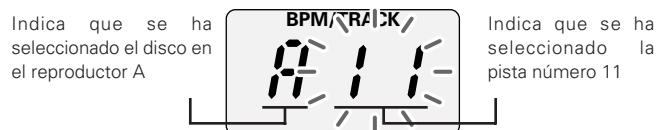

4. Pulse el botón PLAYER SELECT A o B de acuerdo con el reproductor al que se va a cambiar la pista siguiente.
5. Gire la rueda BPM/TRACK para seleccionar el número de la pista siguiente.
6. Pulse la rueda de BPM/TRACK para confirmar su selección.
 - Si no se pulsa la rueda de BPM/TRACK no se conseguirá que el cambio especificado tenga efecto y la presentación volverá a su valor original.

Automatisch mengen

Audio-uitgangsschakelaar

Deze schakelaar wordt gebruikt om op te geven welke uitgang moet worden gestuurd naar de uitgangsbussen A en B van de drie audio-uitgangsbussen die tijdens de weergave in automatische mengmodus beschikbaar zijn (A, B en MIX).

■ CD-speler A en B

Het uitgangssignaal wordt direct naar de CD-speler A en de CD-speler B gestuurd.

- Wanneer de CMX-5000 aan een DJ-mengpaneel werd aangesloten, zoals in het voorbeeld op pagina 80 getoond is, dan is de weergegeven klank van het mengpaneel zowel afkomstig van A als van B.

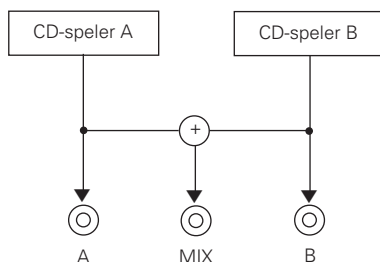

■ CD-speler A/B en auto mix

Het uitgangssignaal van de audio-uitgangsbussen bestaat alleen uit een automatische gemengd audiosignaal wanneer in 'auto mixing' (automatisch mengen) weergegeven wordt.

- De bewaking (meebeluisteren via de koptelefoon) van het volgende nummer tijdens de weergave in automatisch mengen kan gebeuren door gebruik te maken van een hoofdtelefoon aangesloten aan de CMX-5000-CD-speler.

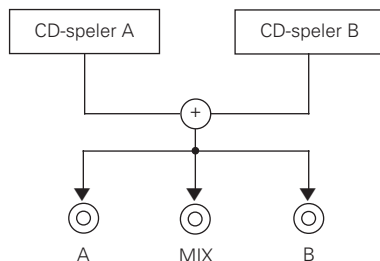

Vergeet volgende punten niet bij het gebruik van "Auto Mixing"

De volgende functies kunnen niet gebruikt worden tijdens het afspelen met "Auto Mix":

- Fader start/back cue (in- en uitfaden/terugkeren)
- Functies bediend vanaf cd-speler tijdens de weergave, andere dan "master tempo" (hoofdt tempo), TIME/REMAIN-omschakeling, omschakeling van de temporegelbereik. Maar de temposchuifregelaar werkt wanneer BPM SYNC uit is.
- Lusweergave, "auto cue" uit (automatische cueing), snelheid verhogen/verlagen door de jog-draaischijf, de schuifregelaar voor de temporegeling (wanneer BPM SYNC aan is) bediend vanaf de standby-cd-speler.
- De INSTANT CHANGE-functie (onmiddellijke omwisseling) zal niet werken tijdens een periode van meerdere seconden (de werkelijke duur van deze tijd hangt af van nummer tot nummer) tussen het tijdstip onmiddellijk na het mengen (overvloeien - of segueing) van een nieuw nummer tot de tijd nodig om het overvloeien naar het nieuwe nummer voor te bereiden.

Mezcla automática

Conmutador de salida de audio

Este conmutador se utiliza para especificar la salida que se va a transmitir a los conectores de la salida A y B de los tres conectores de salida de audio (A, B y MIX) disponibles durante la reproducción de la mezcla automática.

■ Reproductores A y B

Salida enviada directamente a los reproductores A y B.

- Cuando se haya conectado el CMX-5000 al mezclador de DJ, tal como se muestra en el ejemplo de la pág. 80, se reproducirá el sonido por el mezclador tanto de A como de B.

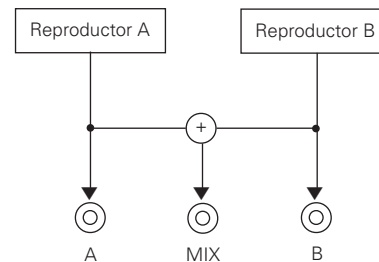

■ Reproductores A/B y Mezcla automática

La salida de los conectores de la salida de audio será la salida de audio de la mezcla automática sólo cuando se reproduzca en el modo de mezcla automática.

- La supervisión de la pista siguiente durante la reproducción de la mezcla automática se puede realizar con los auriculares conectados al reproductor del CMX-5000.

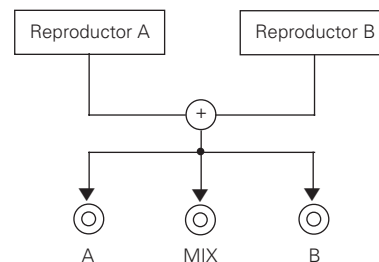

Puntos a recordar cuando se utilice la mezcla automática

Las siguientes características no se pueden utilizar durante la reproducción de mezcla automática.

- Comienzo de balance / regreso a la localización
- Las funciones ajustadas desde el reproductor durante la reproducción que no sean el tiempo maestro, el interruptor TIME/REMAIN y la conmutación del límite del ajuste de tiempos. No obstante, el deslizador de tiempos funciona cuando se encuentra desactivado el BPM SYNC.
- La reproducción de bucles, la localización automática desactivada, el aumento / reducción de la velocidad con la rueda de impulsión, el deslizador de tiempos (cuando el BPM SYNC está activado) ajustado desde el reproductor que se encuentra en espera.
- La característica INSTANT CHANGE no funcionará durante un periodo de varios segundos (la longitud actual del tiempo en cuestión varía de una pista a otra) que transcurre desde el momento inmediatamente tras el cambio a la nueva pista hasta el tiempo necesario para preparar el cambio a la nueva pista.

VERHELPELEN VAN STORINGEN

Wanneer u de indruk hebt dat uw CD-speler niet naar behoren werkt, controleer dan in de onderstaande foutopsporingstabel de aanwijzingen voor het verhelpen van het probleem. Soms kunnen eenvoudige installatie- of bedieningsfouten zich voordoen als ernstige problemen. Het is echter ook mogelijk dat het probleem in kwestie ook door iets anders dan door een cd-speler werd veroorzaakt. In zulk een geval moet u alle gelijktijdig gebruikte elektronische toestellen controleren.

Wanneer het betreffende probleem ook na controle via de onderstaande foutopsporingstabel en na het uitvoeren van de aanbevolen corrigerende maatregelen blijft bestaan, gelieve u dan te richten tot uw dichtstbijzijnde Pioneer Service Center of naar de winkel waarin u uw CD-speler hebt gekocht.

Beschrijving van het probleem	Mogelijke oorzaken van het probleem	Aanbevolen maatregel
Een cd wordt zelfs na het drukken op de EJECT-toets niet uitgeworpen.	<ul style="list-style-type: none"> ● Het netsnoer werd niet aangesloten. ● De EJECT-toets is defect. 	<ul style="list-style-type: none"> ● Netsnoer aanbrengen. ● Zie p. 82.
De weergave breekt haast onmiddellijk na de start weer af.	<ul style="list-style-type: none"> ● De CD werd omgekeerd aangebracht. ● De CD is vervuild of met condensatievocht beslagen. 	<ul style="list-style-type: none"> ● CD met bedrukte kant naar boven weer aanbrengen. ● De CD afvegen om stof en condensatie te verwijderen.
Er is geen geluid te horen.	<ul style="list-style-type: none"> ● Het netsnoer is losgekomen of werd niet goed aangebracht. ● Het audio-mengpaneel werkt niet naar behoren. ● Bussen of stekers zijn vervuild. ● De CD-speler bevindt zich de pauze-modus. 	<ul style="list-style-type: none"> ● Netsnoer goed insteken. ● Schakelaar en volume-instellingen op het audio-mengpaneel controleren. ● Stof of vuil afvegen en stekker weer insteken. ● Om te beginnen weergeven de PLAY/PAUSE-toets (▶/) indrukken.
De klank is vervormd of er is veel ruis.	<ul style="list-style-type: none"> ● De uitgangskabel werd niet goed ingestoken. ● Bussen of stekers zijn vervuild. ● Dr CD-speler wordt door een tv-toestel dat in buurt is opgesteld gestoord. 	<ul style="list-style-type: none"> ● De uitgangskabel met de line-ingangsbuss van het audio-mengpaneel aansluiten. Niet aan de microfoon-bus (PHONE) aansluiten. ● Stof of vuil afvegen en stekker nog eens insteken. ● De voeding van het tv-toestel uitschakelen of het tv-toestel op een grotere afstand van de CD-speler opstellen.
Bij de weergave van een of meerdere CD's is een sterke ruis te horen. De weergave breekt plotseling af.	<ul style="list-style-type: none"> ● De CD is sterk vervormd of bekrast. ● De CD is sterk vervuild of bestoft. 	<ul style="list-style-type: none"> ● Vervang door een nieuwe CD. ● Vuil of stof van de CD verwijderen.
Het zoeken van nummers stopt bij ingeschakelde auto-cueing niet.	<ul style="list-style-type: none"> ● Soms duurt het zoeken van nummers langer dan verwacht, wanneer de stille passages tussen de nummers ongewoon lang zijn. ● Als de stille passage tussen twee nummers langer dan 10 seconden duurt, dan kan het tweede nummer pas weergegeven worden wanneer de auto-cueing is uitgeschakeld. 	<ul style="list-style-type: none"> ● Druk om de auto-cueing-functie uit te schakelen de toets TIME MODE/AUTO CUE in en hou hem 1 seconde of langer ingedrukt.
Back-Cueing werkt niet wanneer tijdens de weergave de CUE-toets ingedrukt wordt.	<ul style="list-style-type: none"> ● Er werd geen cueing-punt gedefinieerd. 	<ul style="list-style-type: none"> ● Geef het gewenste cueing-punt op. (Zie p. 87.)
Door op de toets LOOP OUT/EXIT te drukken start de lusweergave niet.	<ul style="list-style-type: none"> ● Er werd geen cueing-punt (d.w.z. startpunt) gedefinieerd. 	<ul style="list-style-type: none"> ● Geef het gewenste cueing-punt op. (Zie p. 87.)
Tv-beelden worden vervormd of de FM-radio-weergave wordt door ruis gestoord.	<ul style="list-style-type: none"> ● Door de CD-speler veroorzaakte storing. 	<ul style="list-style-type: none"> ● Schakel de voeding van de CD-speler uit of stel de CD-speler op een grotere afstand van de radio of de tv op.
Niettegenstaande de ingeschakelde voeding draait de CD niet.	<ul style="list-style-type: none"> ● Het draaien van de cd stopt automatisch in de pauze-modus wanneer 80 minuten of langer geen functie werd bediend. 	<ul style="list-style-type: none"> ● Druk op de PLAY/PAUSE-toets (▶/) om de weergave te beginnen of druk op de EJECT-toets (▲) om de CD uit te werpen.

Verhelpen van storingen

- Het kan voorkomen dat de CMX-5000 tengevolge van statische elektriciteit of andere interferenties afkomstig van een externe bron niet behoorlijk werkt. Als zich zo'n probleem voordoet, schakel dan de voeding van de CMX-5000 uit en wacht af tot de aangebrachte CD tot stilstand is gekomen. Schakel de voeding weer in en controleer of het vermelde probleem daardoor verholpen is.
- De CMX-5000 kan niet gebruikt worden voor het weergeven van gedeeltelijk beschreven CD-R's of CD-RW-CD's gebruikt worden.
- De CMX-5000 kan niet gebruikt worden voor de weergave van CD's waarvan de vorm buiten de normen ligt of voor andere dan 12 cm- of 8 cm-CD's, die in een 8 cm-CD-adaptor worden ingelegd. (Merk op dat het proberen afspelen van zulke CD's tot beschadigingen of tot het uitvallen van het toestel kan leiden).
- De BPM-waarde gemeten door de CMX-5000 kan verschillen van de BPM-waarde die opgeslagen is op een cd of die afkomstig is van ons DJ-mengpaneel, maar dit verschil is het resultaat van verschillen in de methode voor het meten van de BPM-waarde; dit is niet te wijten aan een fout van de cd-speler.

Foutmeldingen

Wanneer de CD-speler CMX-5000 niet behoorlijk werkt, dan wordt op het display een foutcode weergegeven. Zoek de betekenis van de weergegeven foutcode op aan de hand van de onderstaande tabel en verhelp de fout aan de hand van de aanbevolen remedies. Wanneer een foutcode wordt weergegeven die niet in de onderstaande tabel is opgegeven of als dezelfde foutcode zelfs na uitvoering van de opgegeven remedies blijft bestaan, gelieve u dan te richten tot uw dichtstbijzijnde Pioneer Service Center of naar de winkel waarin u uw cd-speler hebt gekocht.

Foutcode	Soort fout	Beschrijving	Mogelijke oorzaken en aanbevolen maatregelen
E-7201	TOC-LEESFOUT	De CD-speler is niet in staat na een interval van 20 seconden TOC-gegevens te lezen.	De CD is gebarsten. → Aanbevolen maatregel: CD vervangen.
E-83 01 E-83 02 E-83 03 E-83 04	CD-SPELERFOUT	De CD-speler kan de momenteel ingelegde CD niet weergeven.	De CD is vervuild. → Aanbevolen maatregel: CD reinigen.
E-91 01	MECHANISCHE TIMEOUT	De mechanische beweging kon binnen de voorziene tijd niet worden afgesloten.	Stof of een andere vorm van vreemde deeltjes is in de CD-invoergleuf ingedrongen. → Aanbevolen maatregel: stof of andere vreemde deeltjes verwijderen.

De JOG DIAL (draaischijf) reinigen

Reinig de speler met een zachte droge doek. Voor hardnekkige vlekken dient u een doek te gebruiken die in een oplossing van 1 deel neutraal schoonmaakmiddel op 5 of 6 delen water is gedrenkt. Wring de doek goed uit en veeg het vuil weg. Het gebruik van alcohol, verfverdunner, benzeen, insecticides of andere agressieve stoffen op de draaischijf kan de markeringen of de afwerkingslaag van de schijf doen loskomen of verkleuren zodat het gebruik van zulke stoffen vermeden moet worden.

SOLUCIÓN DE PROBLEMAS

Si cree que el reproductor de CD está dejando de funcionar de forma correcta, consulte los consejos de la siguiente tabla de localización de averías. Algunas veces unos simples errores en la configuración o el manejo pueden parecer graves problemas. También hay veces en las que la anomalía en cuestión puede haber sido ocasionada por algo más que su reproductor de CD, y en ocasiones como éstas debería comprobar cualquier otro dispositivo que se esté utilizando al mismo tiempo.

Si el problema en cuestión sigue persistiendo incluso después de comprobar la tabla de localización de averías siguiente y de realizar cualquiera de las acciones correctivas que se recomiendan, póngase en contacto con el centro de servicio Pioneer más próximo o con el establecimiento en el que adquirió su reproductor para solicitar asistencia.

Descripción del problema	Posible causa del problema	Acción recomendada
No se puede expulsar un disco incluso después de haber pulsado el botón de EJECT.	<ul style="list-style-type: none"> ● No se ha conectado el cable de alimentación. ● El botón de EJECT está roto. 	<ul style="list-style-type: none"> ● Conecte el cable de alimentación. ● Ver pág. 82.
La reproducción se detiene casi inmediatamente después de comenzar.	<ul style="list-style-type: none"> ● El disco se ha insertado hacia abajo. ● El disco está sucio o tiene condensación. 	<ul style="list-style-type: none"> ● Vuelva a insertarlo con la cara de la etiqueta orientada hacia arriba. ● Limpie el disco para eliminar el polvo o la condensación.
No hay salida de sonido.	<ul style="list-style-type: none"> ● El cable de alimentación está suelto o no se ha conectado correctamente. ● El mezclador de audio no trabaja de forma correcta. ● Los enchufes o los conectores de enchufe se encuentran sucios. ● El reproductor se encuentra actualmente en modo pausa. 	<ul style="list-style-type: none"> ● Conecte el cable de alimentación de forma correcta. ● Compruebe el conmutador y la configuración del volumen del mezclador de audio. ● Limpie el polvo o la suciedad y vuelva a insertar los conectores. ● Pulse el botón de PLAY/PAUSE (▶/) para comenzar la reproducción.
El sonido está distorsionado o lleno de ruidos.	<ul style="list-style-type: none"> ● El cable de salida no se ha conectado de forma correcta. ● Los conectores o los conectores de enchufe se encuentran sucios. ● El reproductor está recibiendo ruidos de un equipo de televisión cercano. 	<ul style="list-style-type: none"> ● Conecte el cable de salida al conector de entrada de línea del mezclador de audio. No conecte el conector del micrófono. ● Limpie el polvo o la suciedad y vuelva a insertar los conectores. ● Desconecte la alimentación de la televisión o aléjela del reproductor de CD.
Se genera una gran cantidad de ruidos cuando reproduce un determinado disco o discos. La reproducción se detiene de forma inesperada.	<ul style="list-style-type: none"> ● El disco está seriamente deformado o arañado. ● El disco tiene una gran cantidad de polvo o suciedad. 	<ul style="list-style-type: none"> ● Sustitúyalo por un nuevo disco. ● Elimine el polvo o la suciedad del disco.
La búsqueda de pistas se detiene con la localización automática activada.	<ul style="list-style-type: none"> ● La búsqueda de pistas se toma más tiempo de lo esperado cuando las porciones de longitud del silencio entre pistas es inusualmente largo. ● Si la longitud de una porción de silencio entre dos pistas es mayor de 10 segundos de duración, la segunda pista no se puede reproducir a menos que se desactive la localización automática. 	<ul style="list-style-type: none"> ● Pulse el botón TIME MODE/AUTO CUE y manténgalo pulsado durante 1 segundo o más para desactivar la localización automática.
El regreso a la localización deja de funcionar cuando se pulsa el botón de CUE durante la reproducción.	<ul style="list-style-type: none"> ● No se ha definido un punto de localización. 	<ul style="list-style-type: none"> ● Especifique el punto de localización que se desee. (ver pág. 87).
No se puede ejecutar la reproducción de bucle pulsando el botón LOOP OUT/EXIT.	<ul style="list-style-type: none"> ● No se ha definido un punto de localización (es decir, punto de comienzo). 	<ul style="list-style-type: none"> ● Especifique el punto de localización que se desee. (ver pág. 87).
Las imágenes de la televisión están distorsionadas o aparece ruido en las emisoras de FM.	<ul style="list-style-type: none"> ● La interferencia está causada por el reproductor de CD. 	<ul style="list-style-type: none"> ● Desconecte la alimentación del reproductor de CD o aleje el reproductor de la radio o la televisión.
Los discos no giran incluso habiendo conectado la alimentación.	<ul style="list-style-type: none"> ● El giro del disco se detiene de forma automática cuando no se realiza una operación durante 80 minutos o más cuando está en modo pausa. 	<ul style="list-style-type: none"> ● Pulse el botón PLAY/PAUSE (▶/) para comenzar la reproducción. De forma alternativa, pulse el botón de EJECT (▲) para expulsar el disco.

Solución de problemas

- Puede haber veces en las que el CMX-5000 deje de funcionar de forma correcta por la electricidad estática o cualquier otra forma de interferencia de una fuente exterior. Si se produce cualquiera de estas incidencias, desconecte la alimentación del CMX-5000, espere a que el disco que se encuentra insertado se detenga completamente, y luego vuelva a conectar la alimentación de nuevo para ver si el problema en cuestión se ha solucionado.
- El CMX-5000 no se puede utilizar para reproducir los discos CD-R o CD-RW parcialmente grabados.
- El CMX-5000 no se puede utilizar para reproducir los discos con formas que no estén normalizadas ni cualquier otro disco que no sea de 12 cm o de 8 cm que vayan insertados en un adaptador de disco de 8 cm. (Observe que al intentar reproducir tales discos puede ocasionar daños o roturas).
- El valor de BPM medido por el CMX-5000 puede ser diferente al valor de BPM grabado en el CD o al de nuestro mezclador de DJ, pero esta diferencia es el resultado de las diferencias en el método utilizado para medir el valor de BPM; no es el resultado de un fallo en el reproductor.

Presentación de mensaje de error

Cuando el reproductor de CD CMX-5000 no sea capaz de funcionar de forma correcta, se visualizará un mensaje de error en el panel del display. Compruebe el código de error visualizado en la tabla siguiente y siga la acción que se recomienda para corregir el error. Si se muestra un código de error distinto al de los que se listan en esta tabla o si se presenta el mismo código de error incluso después de haber llevado a cabo la acción correctora, póngase en contacto con el centro de servicio Pioneer más próximo o con el establecimiento en el que adquirió su reproductor para solicitar asistencia.

Código de error	Tipo de error	Descripción	Causa posible y acción recomendada
E-72 01	ERROR DE LECTURA TOC	El reproductor no es capaz de leer los datos TOC después de un intervalo de 20 segundos.	El disco está roto. → Acción recomendada: sustituir el disco.
E-83 01 E-83 02 E-83 03 E-83 04	ERROR DEL REPRODUCTOR	El reproductor no es capaz de reproducir el disco actualmente insertado.	El disco está manchado o sucio. → Acción recomendada: limpie el disco.
E-91 01	PAUSA MECÁNICA	Ha fallado el funcionamiento mecánico para completar sin el intervalo de tiempo especificado.	Ha entrado polvo o cualquier otro tipo de partículas extrañas por la ranura de inserción de discos → Acción recomendada: quite el polvo u otras partículas extrañas.

Limpeza de la rueda de impulsión

Limpe el reproductor con un paño de limpieza suave y seco. Para las manchas difíciles de quitar, humedezca un paño suave en una solución compuesta de 5 partes de detergente suave y 6 partes de agua, escúrralo bien y luego quite la suciedad. Pase finalmente un paño seco para secar la superficie. La aplicación de alcohol, disolvente de pintura, benceno, insecticidas u otras sustancias fuertes en la rueda de impulsión puede borrar las marcas o el acabado de la rueda, o decolorarlo. Por lo tanto, se debería evitar el uso de cualquiera de estas sustancias.

KENMERKEN

1. Algemeen

Systeem	Compact disc digitaal audiosysteem
Gebruikte CD	Compactdiscs
Voeding	220-240 V, 50/60 Hz wisselstroom
Opgenomen vermogen	40 W
Bedrijfstemperatuur	+5°C – +35°C
Bedrijfsvochtigheid	5% – 85%
	(Er mag geen condensatie van vocht zijn)

Gewicht	
Afstandsbediening	2,1 kg
CD-speler	5,4 kg
Buitenafmetingen	
Afstandsbediening	482 (B) x 73 (D) x 132 (H) mm
CD-speler	482 (B) x 268 (D) x 90 (H) mm

2. Audiogedeelte

Frequentiebereik	4 Hz – 20 kHz
Signaal/ruis-verhouding	Meer dan 115 dB
Vervorming	0,006%

3. Toebehoren

- Gebruiksaanwijzing 1
- Audiokabel 2
- Bedieningssnoer 2
- Gedwongen-uitwerp-pen 1
- Speciale verbindingkabel voor de afstandsbediening 1

OPMERKING:

Wijzigingen in ontwerp en specificaties op grond van verbeteringen voorbehouden.

ESPECIFICACIONES

1. Generalidades

Sistema	Sistema audiodigital de discos compactos
Disco utilizado	Disco compacto
Alimentación	CA 220-240 V, 50/60 Hz
Consumo	40 W
Temperatura de funcionamiento	+5°C – +35°C
Humedad de funcionamiento	5% – 85%
	(No deberá haber humedad de condensación)

Peso	
Controlador remoto	2,1 kg
Reproductor	5,4 kg
Dimensiones	
Controlador remoto	482 (An) x 73 (Prf) x 132 (Al) mm
Reproductor	482 (An) x 268 (Prf) x 90 (Al) mm

2. Sección de audio

Respuesta de frecuencia	4 Hz – 20 kHz
Relación señal a ruido	Más de 115 dB
Tasa de distorsión	0,006%

3. Accesorios

- Manual de instrucciones 1
- Cable de audio 2
- Cable de control 2
- Pasador de expulsión forzada 1
- Cable de conexión específico para el mando a distancia 1

NOTA:

Las especificaciones y el diseño están sujetos a cambios sin previo aviso con motivos de mejoras.

France: tapez 36 15 PIONEER

Published by Pioneer Corporation.
Copyright © 1999 Pioneer Corporation.
All rights reserved.

PIONEER CORPORATION

Business Systems Company, Overseas Sales Department: 4-1, Meguro 1-Chome, Meguro-ku, Tokyo 153-8654, Japan

PIONEER ELECTRONIC [EUROPE] N.V. MULTIMEDIA DIVISION Pioneer House Hollybush Hill, Stoke Poges, Slough SL2 4QP U.K. TEL: +44-1-753-789-789

PIONEER ELECTRONICS AUSTRALIA PTY. LTD. 178-184 Boundary Road, Braeside, Victoria 3195, Australia TEL: +61-3-9586-6300

PIONEER ELECTRONICS ASIACENTRE PTE. LTD. 501 Orchard Road, #10-00, Lane Crawford Place, Singapore 0923 TEL: +65-735-9011

PIONEER ELECTRONICS DE MEXICO S.A. DE C.V. San Lorenzo Num 1009 3er piso Desp. 302 Col. Del Valle, Mexico D.F. C.P. 03100 TEL: 5-688-52-90